

Español

English

Português

GENERADOR GASOLINA PROFESIONAL 2.8 - 7kW  
PROFESSIONAL GASOLINE GENERATOR 2.8 - 7kW  
GERADOR GASOLINA PROFESIONAL 2.8 - 7kW

## INSTRUCCIONES DE USO

POR FAVOR, LEA ESTE MANUAL CON ATENCIÓN ANTES DE UTILIZAR LA MÁQUINA

## INSTRUCTIONS FOR USE

PLEASE READ THIS MANUAL CAREFULLY BEFORE USING THE MACHINE

## INSTRUÇÕES DE UTILIZAÇÃO

DEVE LER ESTE MANUAL COM ATENÇÃO ANTES DE UTILIZAR O EQUIPAMENTO

**CONSERVE ESTE MANUAL**  
Incluye instrucciones de seguridad importantes.

**KEEP THIS MANUAL**  
It includes important safety instructions.

**DEVE GUARDAR ESTE MANUAL**  
Inclui instruções de segurança importantes.





## Instrucciones originales

### **GRACIAS** por su compra del Generador gasolina **GENERGY**.

- Los derechos de autor de estas instrucciones pertenecen a nuestra empresa Stock Garden Group.
- Se prohíbe la reproducción, transferencia, distribución de cualquier contenido del manual sin la autorización escrita de Stock graden Group.
- “GENERGY” y “  ” son respectivamente, la marca comercial y logo registrados de los productos GENERGY cuya propiedad corresponde a Stock Garden Group.
- Stock Garden Group se reserva el derecho de modificación de nuestros productos bajo la marca GENERGY y la revisión del manual sin previo aviso.
- Use este manual como parte del generador. Si revende el generador, se debe entregar el manual con el generador.
- Este manual contiene la forma de operar correctamente el generador; por favor, lea cuidadosamente antes de usar el generador. El funcionamiento correcto y seguro va a garantizar su seguridad y prolongar la vida útil del generador.
- Stock Garden Group innova de forma continua el desarrollo de sus productos GENERGY tanto en diseño como calidad. A pesar de que esta es la versión más actualizada del manual, tal vez el contenido de este manual puede tener diferencias leves con el producto.
- Póngase en contacto con su distribuidor GENERGY si tiene alguna pregunta o duda.





# Contenido del manual.

<b>1. Información de seguridad.....</b>	<b>3</b>
1.1 Resumen de los peligros más importantes en el uso.....	3
<b>2. Ubicación de los adhesivos de uso y seguridad.....</b>	<b>4</b>
<b>3. Identificación de componentes.....</b>	<b>5</b>
<b>4. Comprobaciones previas al funcionamiento.....</b>	<b>6</b>
4.1 Conexión de la batería.....	6
4.2 Carga y revisión de Aceite.....	7
4.3 Carga y revisión de combustible.....	8
<b>5. Arranque del generador con batería.....</b>	<b>9</b>
5.1 Arranque del generador con cuerda.....	12
<b>6. Uso del generador y sus protecciones.....</b>	<b>15</b>
6.1 Protección por sobrecargas.....	16
6.2 Protección diferencial.....	17
6.3 Grados IP en tomacorrientes.....	17
6.4 Alarma por falta de aceite.....	18
<b>7. Parada del motor .....</b>	<b>18</b>
<b>8. Mantenimiento .....</b>	<b>19</b>
8.1 cambio de aceite.....	20
8.2 Mantenimiento del filtro de aire .....	21
8.3 Mantenimiento de la bujía.....	24
8.4 Modificación carburador para gran altitud.....	25
<b>9. Transporte y almacenaje.....</b>	<b>26</b>
9.1 Transporte.....	26
9.2 Almacenaje.....	26
<b>10. Solución de Problemas.....</b>	<b>29</b>
<b>11. Información técnica .....</b>	<b>31</b>
<b>12. Información de la garantía .....</b>	<b>34</b>
<b>13. Declaración de conformidad CE.....</b>	<b>Final manual</b>
<b>14. Asistencia postventa.....</b>	<b>Final manual</b>



## 1. Información sobre la seguridad:

La seguridad es muy importante. A lo largo de todo el manual se han incluido importantes mensajes de seguridad. Lea y cumpla estos mensajes para que el uso de este equipo sea totalmente seguro.

Hemos dividido los mensajes de seguridad en 4 tipos diferenciados por la gravedad de sus consecuencias si no se cumplen:

 <b>PELIGRO</b>	Situación inminentemente peligrosa que, de no evitarse, provocará <b>lesiones graves o letales</b> .
 <b>ADVERTENCIA</b>	Situación potencialmente peligrosa que, de no evitarse, podría provocar <b>lesiones graves o letales</b> .
 <b>PRECAUCION</b>	Situación potencialmente peligrosa que, de no evitarse, puede provocar <b>lesiones leves o moderadas</b> .
 <b>NOTA</b>	Situación que, de no evitarse, puede causar <b>daños materiales</b> .

### 1.1 Resumen de los peligros más importantes en el uso de la máquina.

<b>¡Lea por completo el manual de usuario antes del uso de la maquina!</b>	
	El uso del equipo sin estar correctamente informado de su funcionamiento y normas de seguridad entraña peligros. No permita que nadie use el grupo sin haber sido instruido para ello.
<b>¡La gasolina es explosiva e inflamable!</b>	
	No repostar con máquina en marcha. No repostar fumando o con llamas. Limpiar los derrames de gasolina. Dejar enfriar antes de repostar. Use envases homologados para la gasolina. No utilice el generador en atmósferas potencialmente explosivas, plantas de gas o similar, consulte con los responsables de seguridad.
<b>¡Las emisiones del motor contienen monóxido de carbono venenoso!</b>	
	Nunca use dentro de casa, garajes, túneles, bodegas o cualquier lugar sin ventilación. No use el equipo cerca de ventanas o puertas donde los gases puedan entrar al interior. El escape expulsa monóxido de carbono venenoso. Usted no podrá ver ni oler este gas por lo que es muy peligroso.
<b>¡Atención a los riesgos eléctricos!</b>	
	No opere el generador con las manos mojadas. No exponga el generador a la lluvia, humedad o nieve. Compruebe que el cableado eléctrico y que los aparatos a conectar estén en buen estado. Conecte la toma de tierra del generador.

## 2. Ubicación de los adhesivos de seguridad y uso

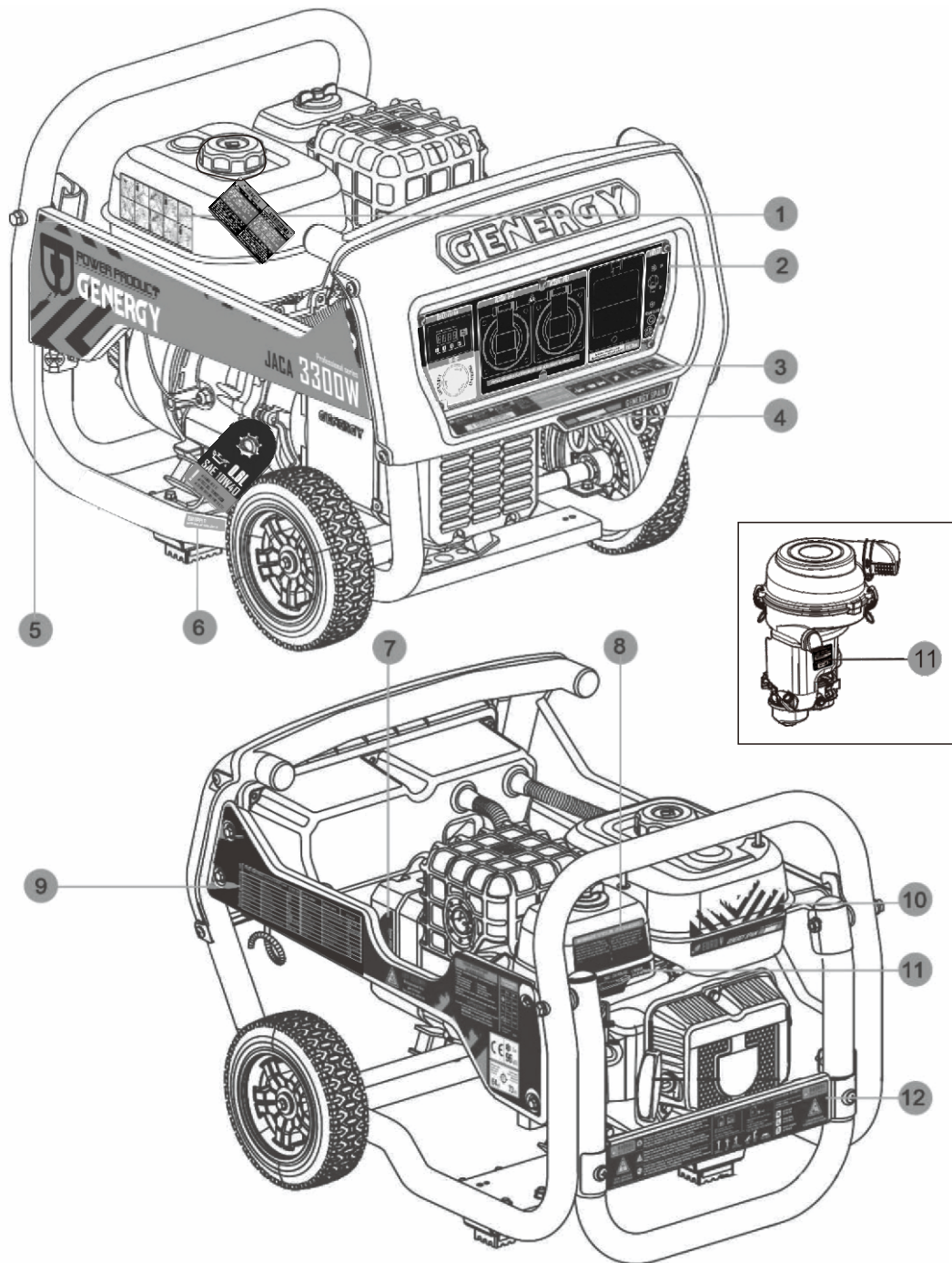

----1----	----2----	----3----	----4----
Guía rápida de uso	Panel de control	Mantenimiento – noticia sobre las cargas	Adhesivo de marca
----5----	----6----	----7----	----8----
Adhesivo marca-modelo	Noticia sobre el aceite	Noticia sobre el material del bobinado	Instrucciones filtro de aire
----9----	----10----	----11----	----12----
Especificaciones-CE- Niveles de ruido-contacto postventa-recambios	Adhesivo marca – Marcado EURO V	Instrucciones válvula combustible y estrangulador	Advertencias de seguridad

### 3. Identificación de los componentes.

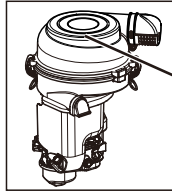

FILTRO DE AIRE

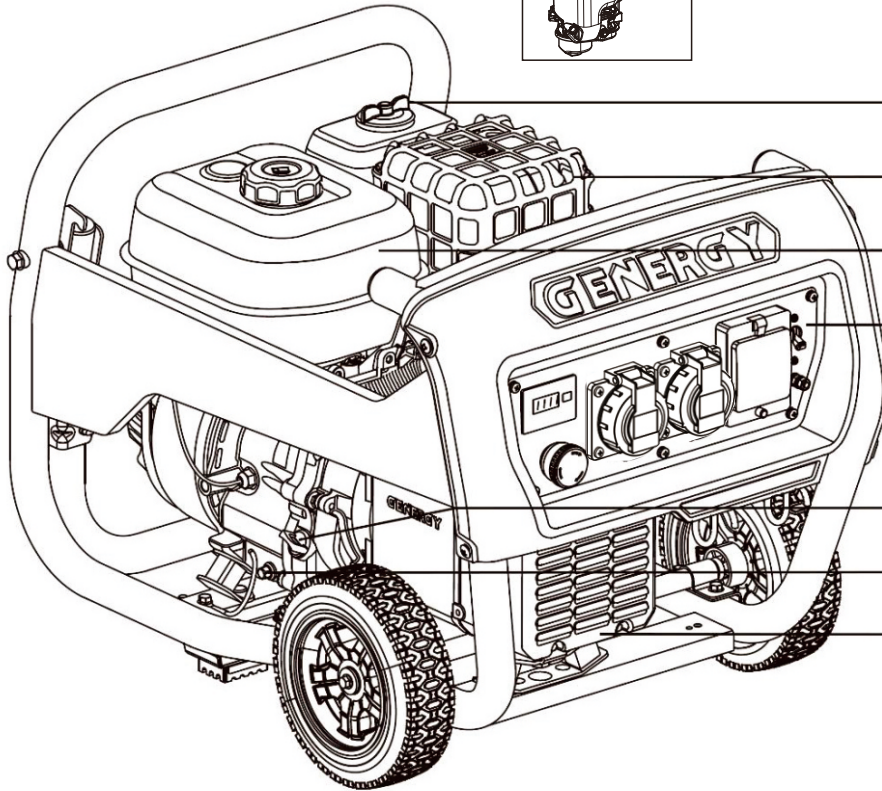

FILTRO DE AIRE

ESCAPE

TANQUE COMBUSTIBLE

PANEL DE CONTROL

CARGA DE ACEITE

VACIADO ACEITE

ALTERNADOR

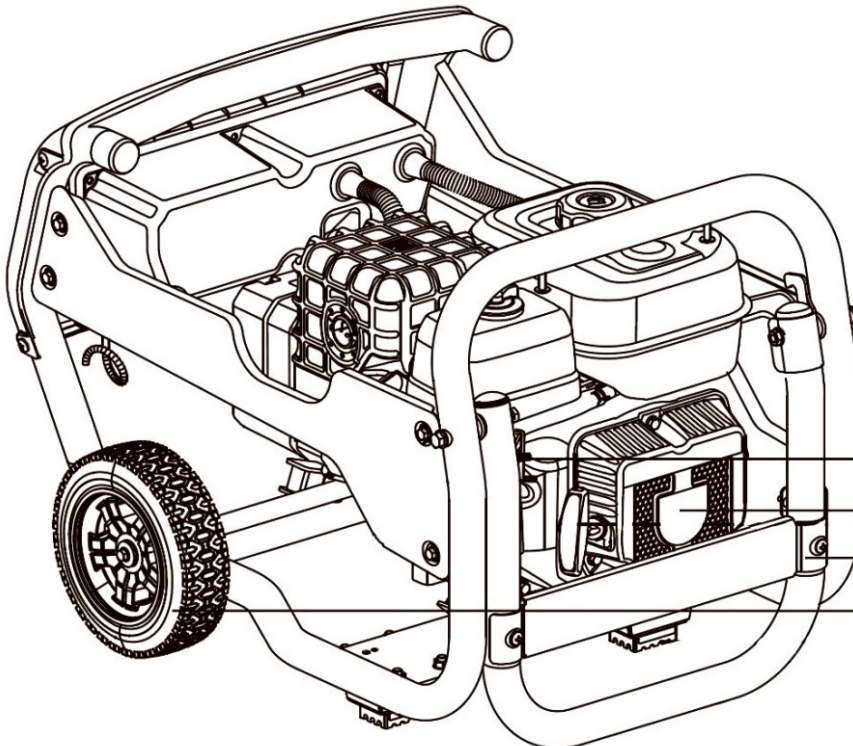

VALVULA GASOLINA  
ESTRANGULADOR

MOTOR TERMICO

MANCERA TRANSPORTE

RUEDAS ANTIPINCHAZO

## 4 Comprobaciones previas al funcionamiento:

### 4.1 Conexión de la batería (solo modelos con arranque eléctrico).

Antes de conectar la batería revise que la seta de emergencia del panel está en posición "OFF".

Conecte el terminal negativo (-) de color negro en el borne negativo (-) de color negro de la batería.

Conecte el terminal positivo (+) de color rojo en el borne positivo (+) de color rojo de la batería \*

\*El terminal positivo puede venir ya conectado de origen.

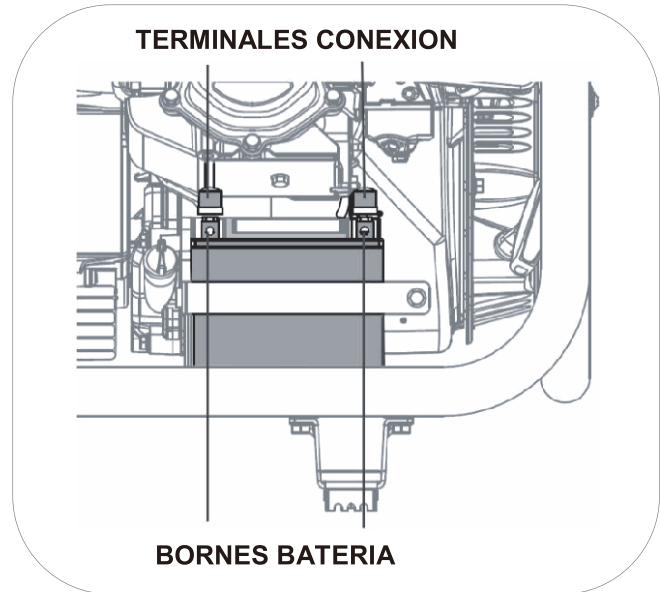

**NOTA:** Respete la polaridad de los cables, no invierta los cables bajo ninguna circunstancia.

**NOTA:** Extreme las precauciones para no hacer contactos indeseados con los bornes de batería y cables, entre ellos o contra una parte metálica de la máquina.



## 4.2 Carga y revisión del nivel de aceite.

**NOTA:** La máquina de origen se entrega sin aceite, ¡no intente poner la máquina en marcha sin haber puesto antes el aceite!

Asegúrese que el generador está en una superficie perfectamente nivelada para que no haya error en el nivel del aceite.

Retire el tapón de llenado de aceite y rellene de aceite por el orificio de llenado hasta alcanzar (sin sobrepasar) el límite superior (H) mostrado en la figura inferior.

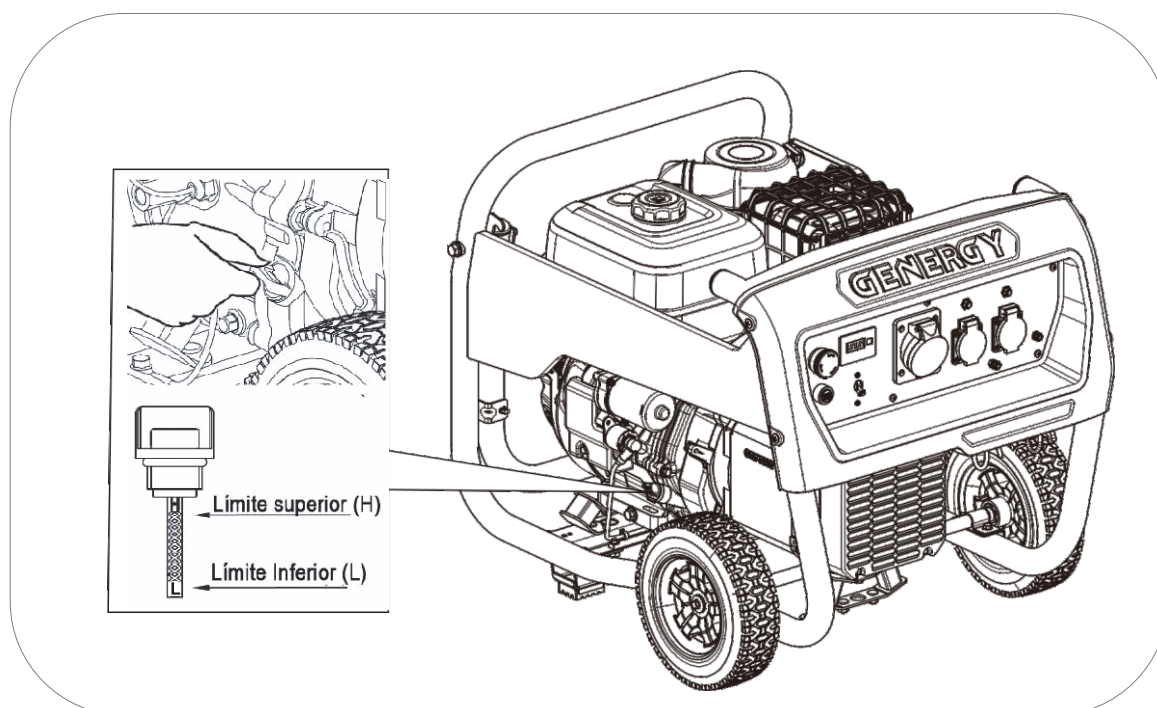

La capacidad del aceite orientativa hasta el nivel correcto según modelo es:

- Modelos VELETA-JACA-PANTICOSA 0.6L
- Modelos NAVACERRADA-ASTUN-CANDANCHU 1.1L

Usar aceite de motor de 4 tiempos de buena calidad SAE10W30 o SAE10W40. Clasificación del aceite recomendado API "SJ" (USA) o ACEA "A3" (EUROPA) o bien más actuales (ver especificaciones del envase).

**NOTA:** Tenga en cuenta que el motor consume algo de aceite con el uso, revise el nivel de aceite antes de cada uso y reponga si el nivel a disminuido.

**NOTA:** Nunca use aceites viejos, sucios, en mal estado o si no conoce su grado y calidad. No mezcle aceites de diferentes tipos.

### 4.3 Carga y revisión del nivel de combustible.

**NOTA:** Use únicamente gasolina sin plomo (86 octanos superior).

**NOTA:** Nunca use gasolina pasada, contaminada o mezclas de aceite/gasolina.

**NOTA:** Evite que entre suciedad o agua en el tanque de combustible.

**NOTA:** No use una mezcla de gasolina con etanol o metanol, de lo contrario, se puede dañar seriamente el motor.

Retire el tapón de combustible girando en sentido contrario a las agujas del reloj, rellene de gasolina sin alcanzar el nivel máximo de la figura inferior. La capacidad aproximada del depósito es de 2.6L litros para los modelos VELETA-JACA, de 3.6L para el modelo PANTICOSA y de 6,2L para los modelos NAVACERRADA-ASTUN-CANDANCHU.

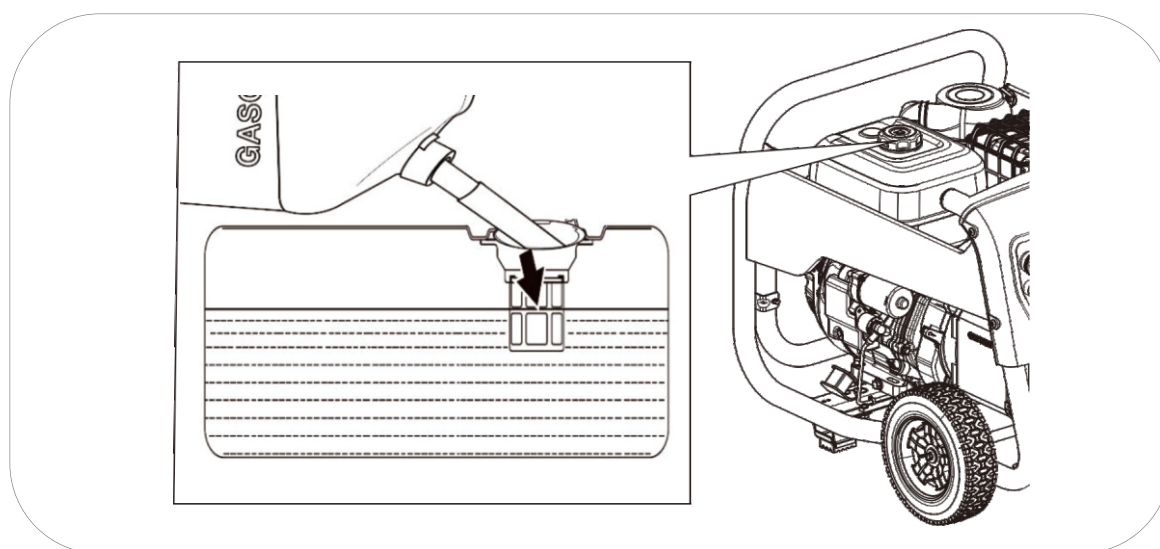

**PELIGRO:** La gasolina es extremadamente explosiva e inflamable. Esta totalmente prohibido fumar, hacer fuego o generar cualquier tipo de llama en el momento del repostaje o en el lugar donde se almacena el combustible.

**ADVERTENCIA:** Mantenga el combustible fuera del alcance de los niños.

**ADVERTENCIA:** Evite derrames de combustible al repostar. (Limpie posibles derrames antes de arrancar de nuevo el motor)

**ADVERTENCIA:** No llene demasiado el tanque de combustible (no supere el nivel máximo). Después de repostar, asegúrese de que el tapón del depósito está cerrado y asegurado.

**PRECAUCION:** Evite el contacto con la piel y no respire el vapor del combustible.

## 5 Arranque del generadora batería\*

\*Solo modelos con arranque eléctrico, para modelos de arranque manual continúe al punto 5-1.

- 1 Gire la válvula de paso de gasolina a la derecha (paso abierto).

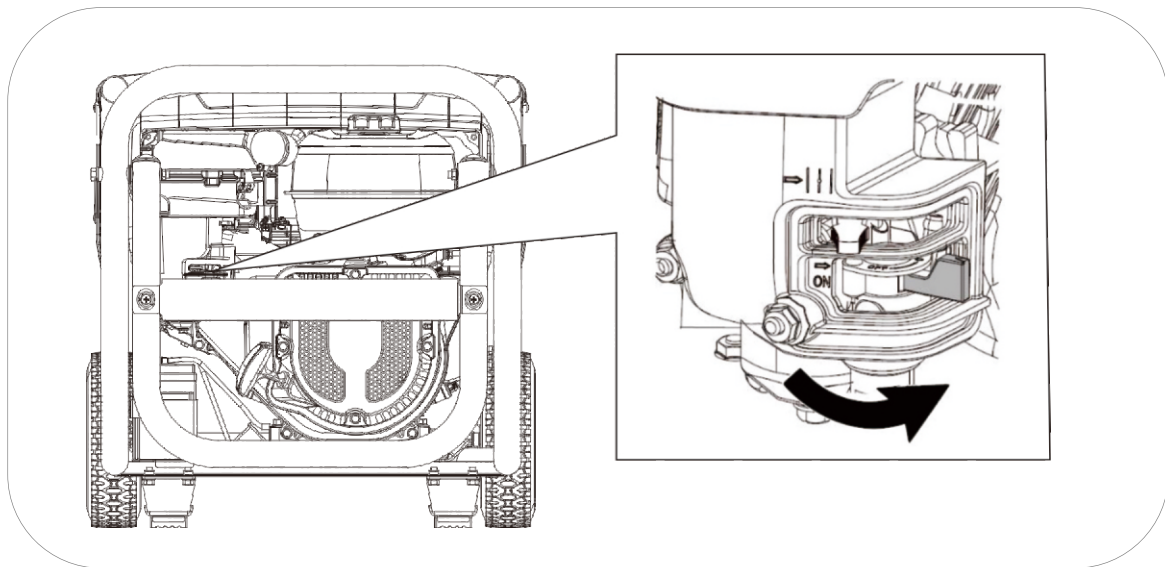

- 2 Desplace la palanca del estrangulador a la izquierda (aire cerrado) según la figura inferior. Esta posición enriquece la mezcla de gasolina y facilita el arranque.

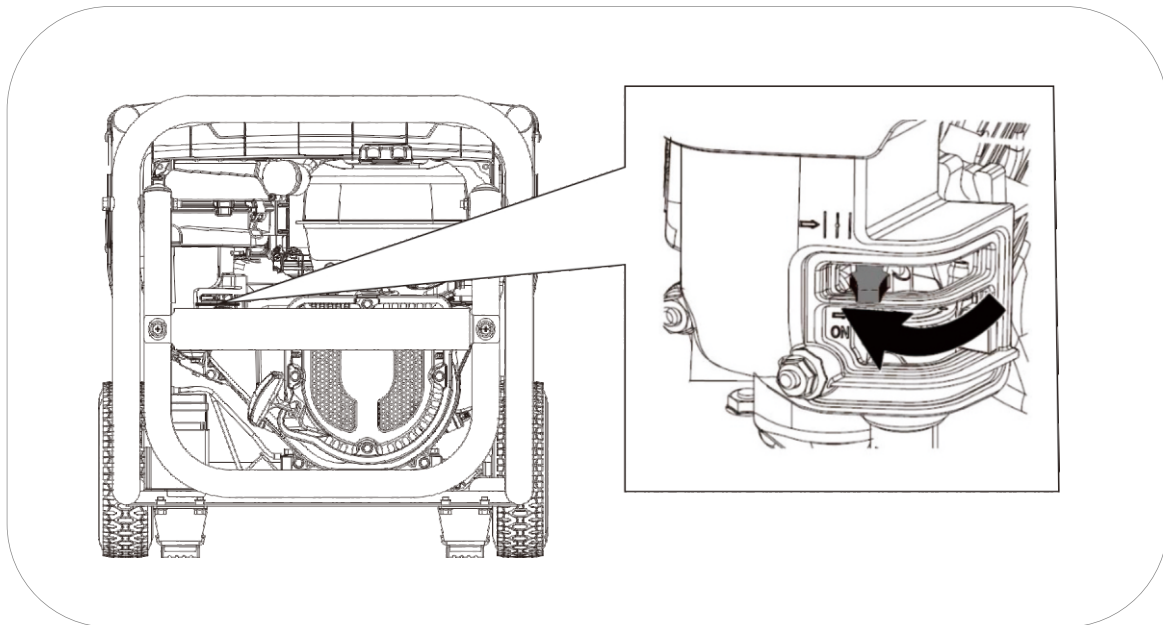

**Noticia:** Puede no ser necesario el uso del estrangulador si el motor fue detenido recientemente y aún está caliente.

3 Gire el botón de pare/emergencia para liberarlo.

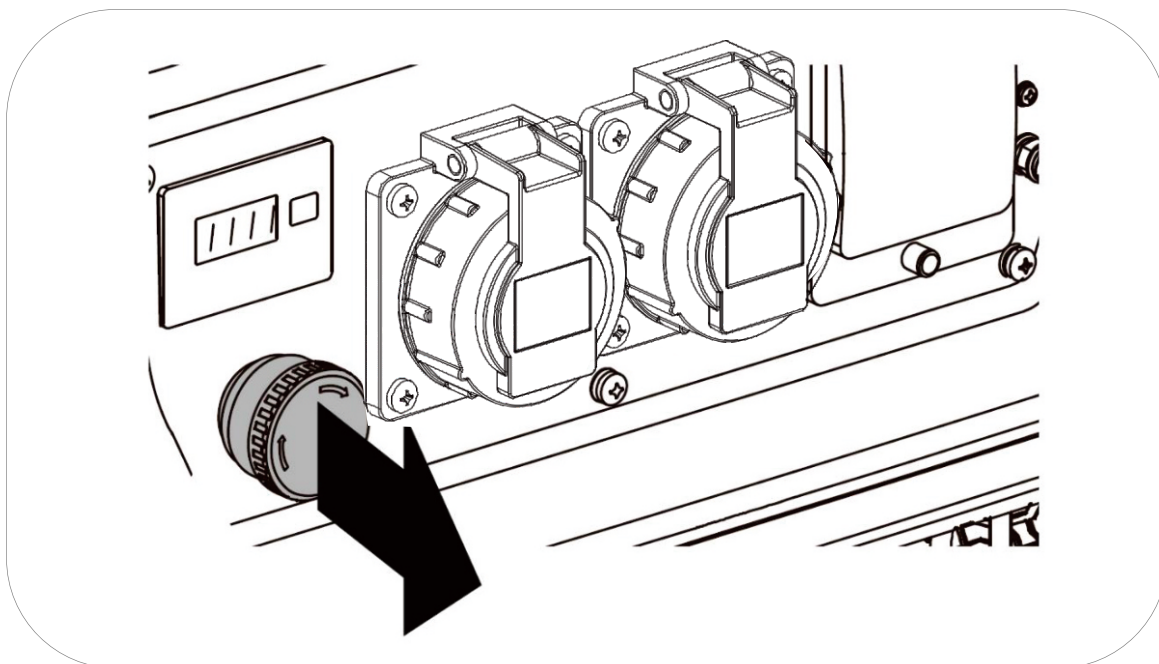

4 Asegúrese que no hay ningún aparato conectado en el generador (si lo hubiera desconóctelo), a continuación pulse el botón START para arrancar el motor.

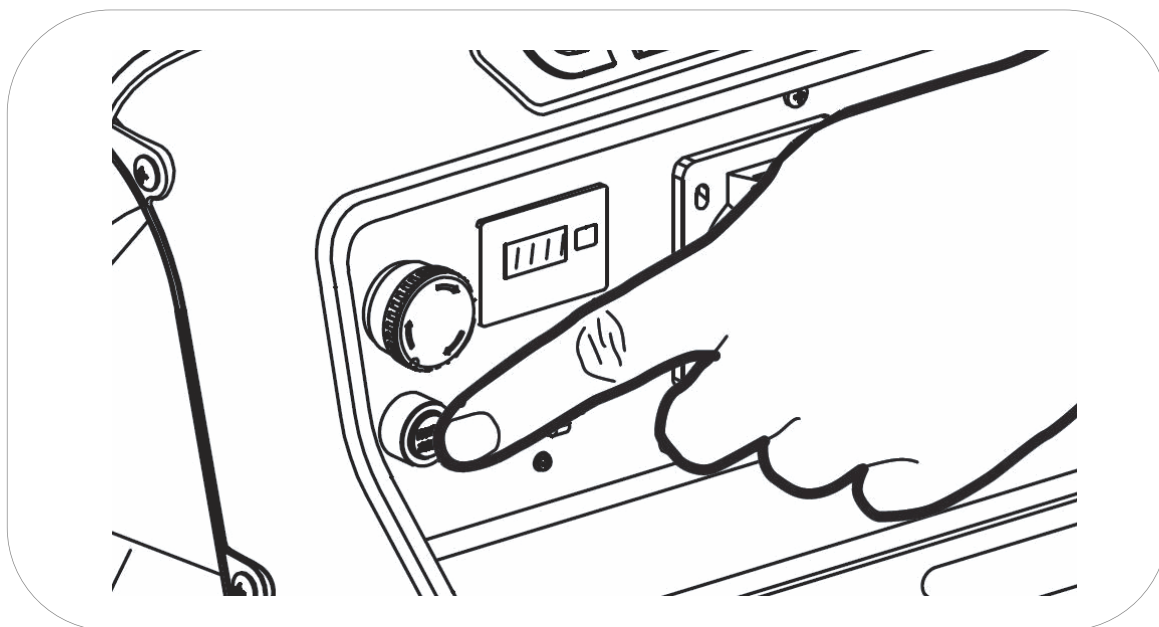

**NOTA:** Si el motor no arranca en 3 o 4 segundos, suelte el botón de arranque y espere unos segundos antes de volver a intentarlo para evitar sobrecalentar el motor de arranque.

5 Una vez arrancado desplace lentamente el estrangulador a la derecha (posición de aire abierto) según la figura inferior. El motor comenzará a trabajar de forma estable y está listo para conectarle los equipos.

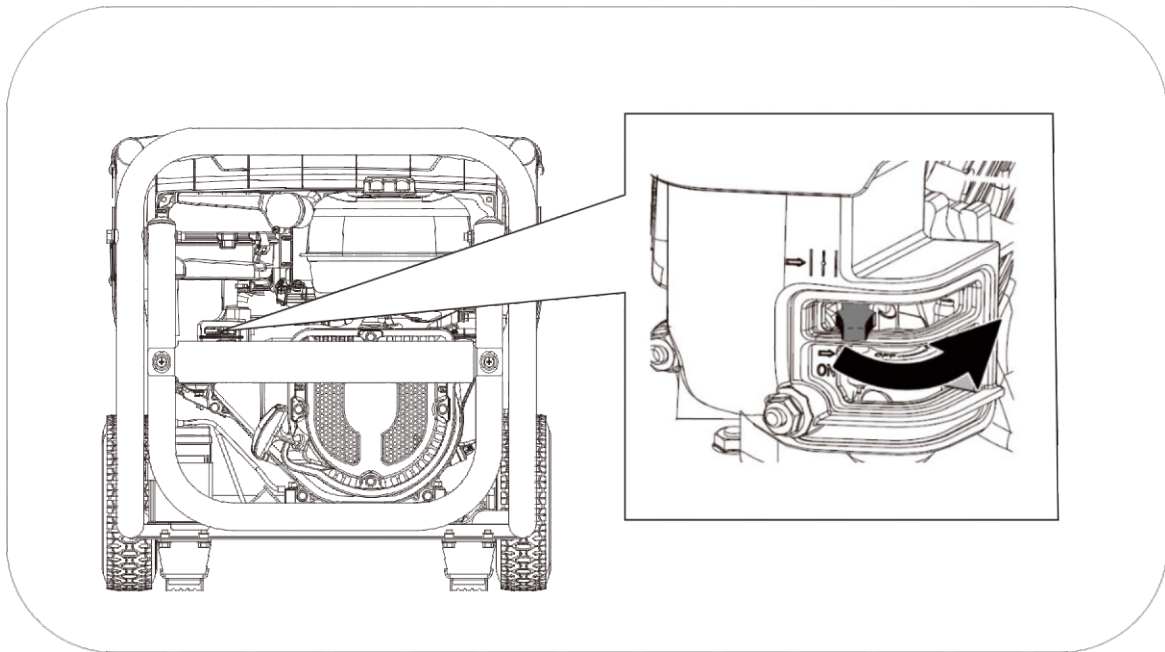

**NOTA:** No deje el estrangulador en una posición intermedia, la mezcla sería demasiado rica y el motor trabajaría de forma incorrecta.

En la primera puesta en marcha de la máquina, la batería puede estar baja de carga si ha estado mucho tiempo almacenada. Si observa que la carga de la batería es insuficiente arranque el equipo de forma manual (pase al punto 5.1). La batería se recarga de forma automática mientras el generador está en marcha.

## 5.1 Arranque manual del generador

1 Gire la válvula de paso de gasolina a la derecha (paso abierto).

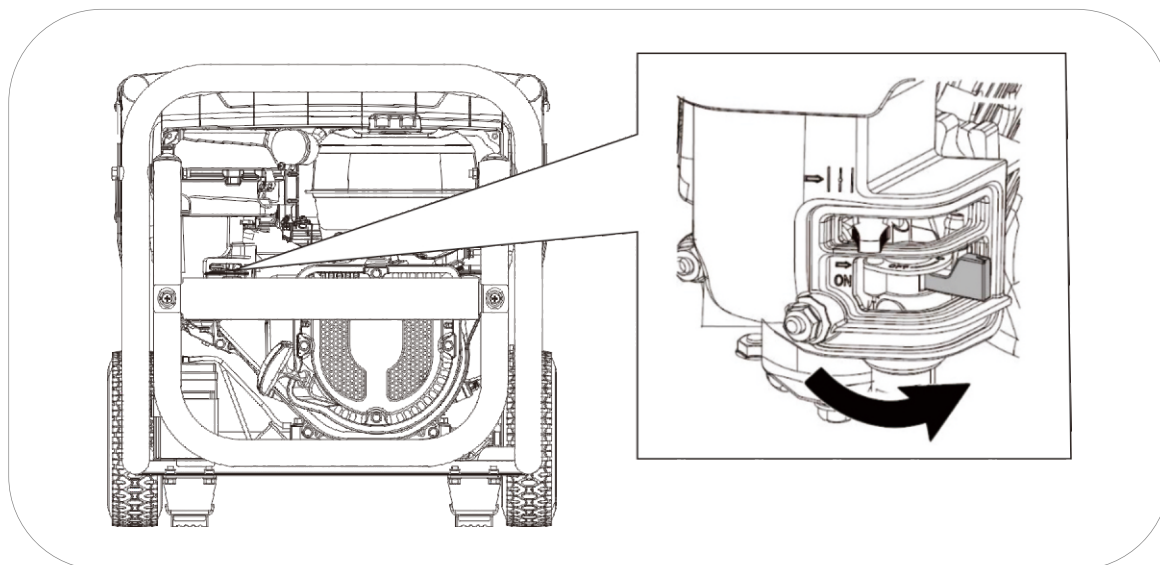

2 Desplace la palanca del estrangulador a la izquierda (aire cerrado) según la figura inferior. Esta posición enriquece la mezcla de gasolina y facilita el arranque.

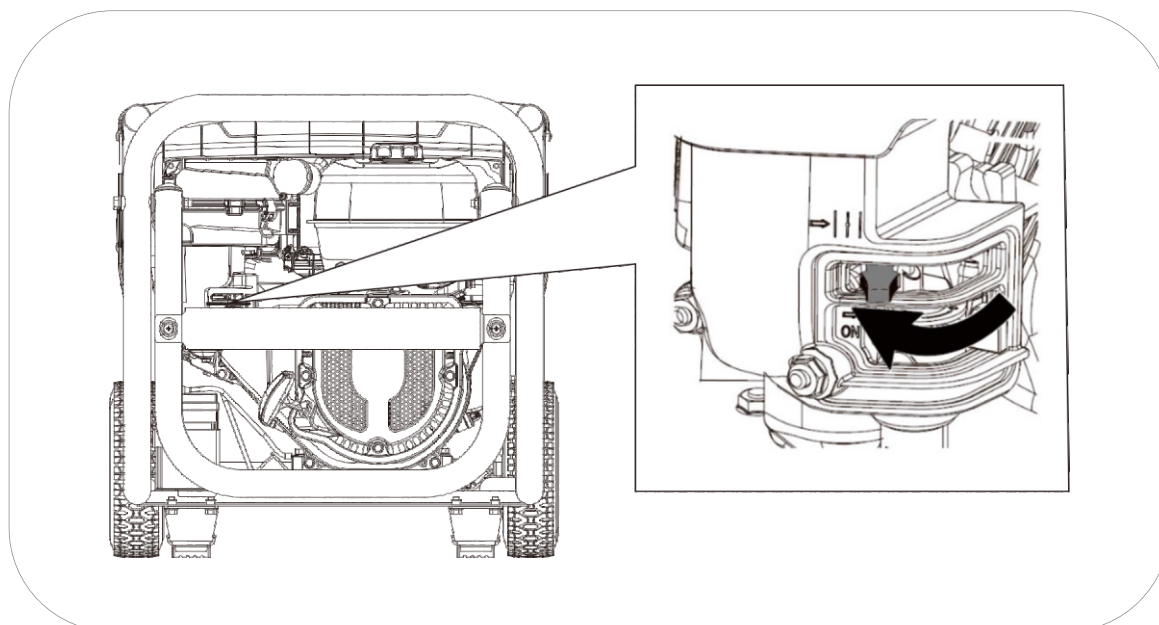

**Nota:** Puede no ser necesario el uso del estrangulador si el motor fue detenido recientemente y aún está caliente.

3 Gire el botón de pare/emergencia para liberarlo.

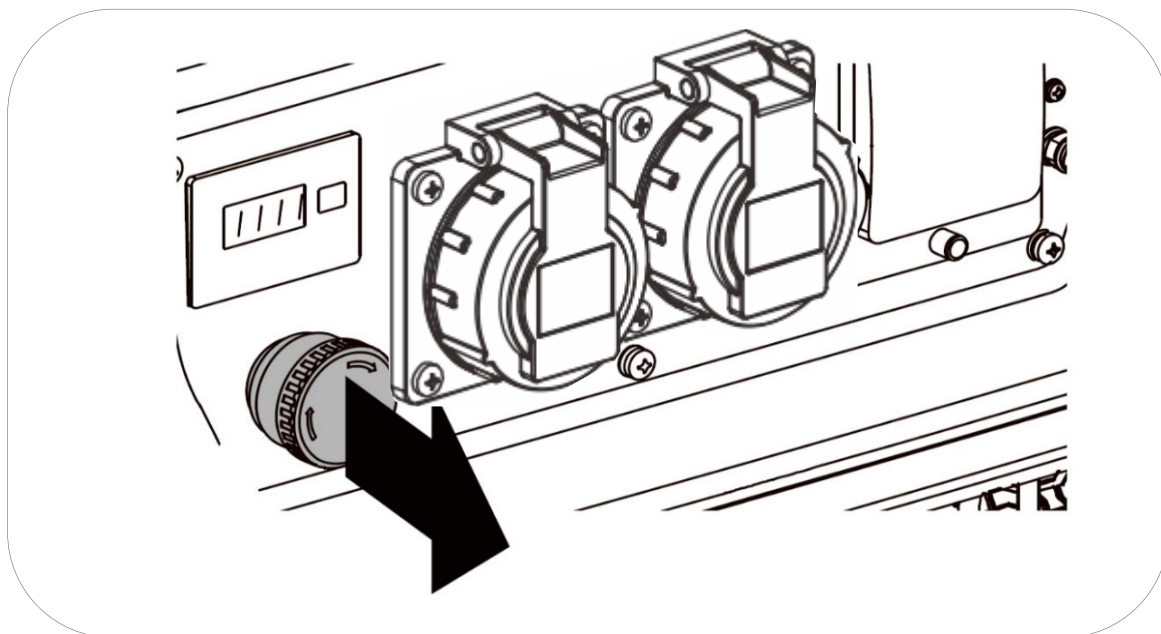

4 asegúrese que no hay ningún aparato conectado en el generador (si lo hubiera desconócelo), a continuación, Tire de la maneta de arranque lentamente y hasta el final (**para calcular el recorrido máximo de la cuerda y no sobrepasarlo posteriormente cuando tiremos de forma enérgica**), luego deje recoger la cuerda.

Tire de nuevo con suavidad hasta que note una leve resistencia, ahora deje recoger la cuerda y entonces tire de forma enérgica para arrancar el motor.

Si no consiguió arrancar en el primer intento repita la operación.

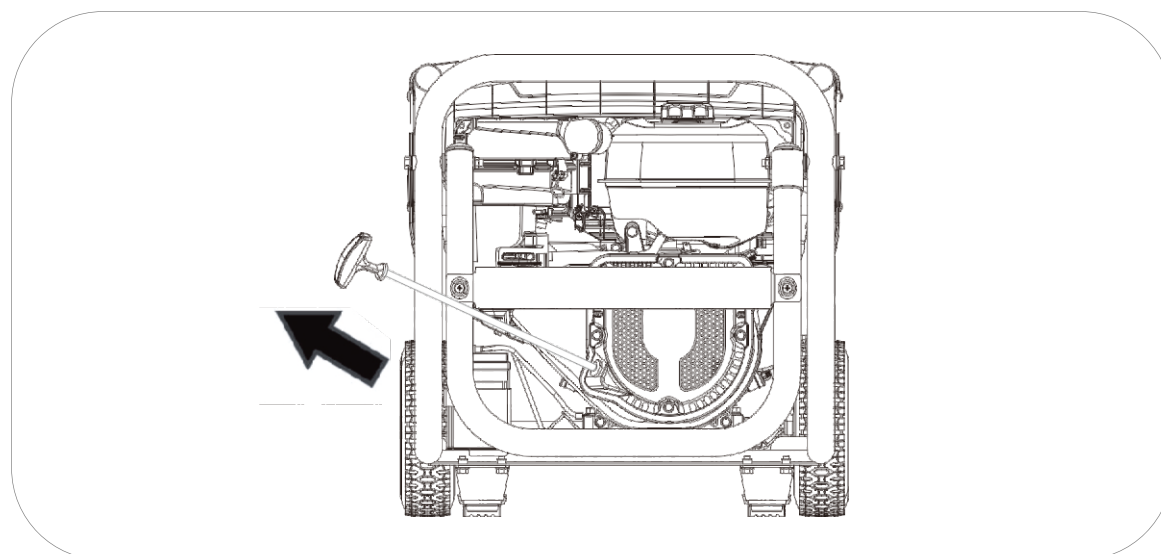

**NOTA:** Si alcanza el final de recorrido de la cuerda de forma brusca podría dañar el muelle de retroceso del tirador o la cuerda y no sería cubierto por la garantía.

**NOTA:** No suelte la maneta después del tirón para evitar que el tirador pueda golpear la máquina. Acompañe con la mano la maneta hasta que se haya recogido

**NOTA:** Nunca tire de la cuerda de nuevo si el generador esta ya arrancado y girando.

5 una vez arrancado el motor desplace lentamente el estrangulador a la derecha (posición de aire abierto) según la figura inferior. El motor comenzará a trabajar de forma estable y está listo para conectarle los equipos.

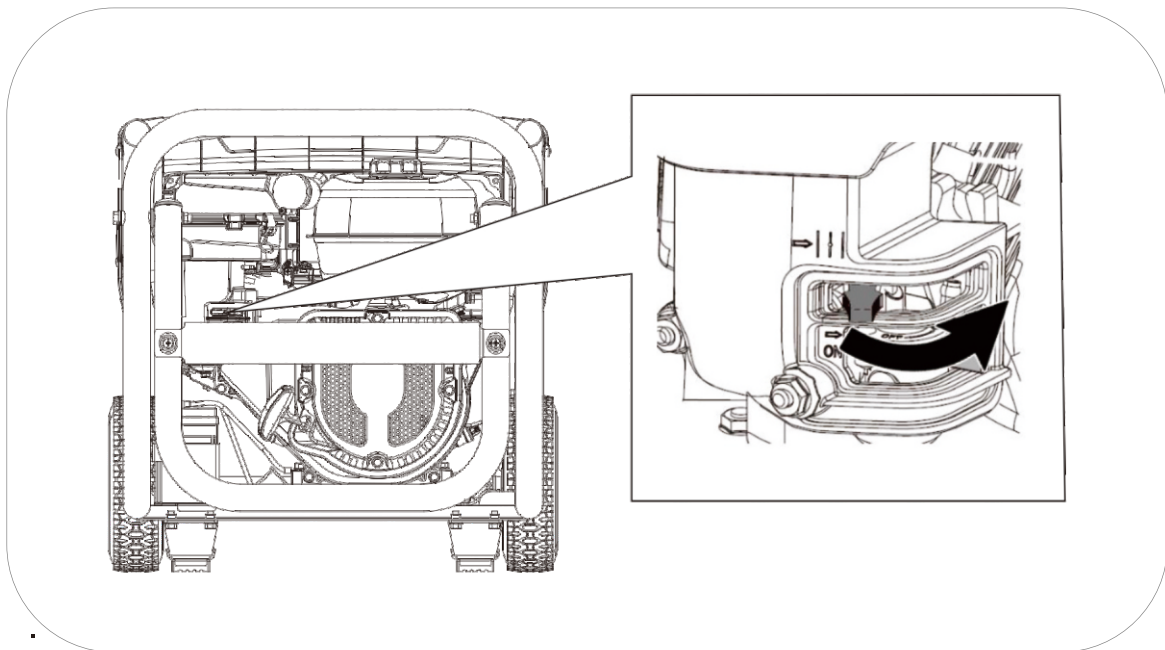

**NOTA:** No deje el estrangulador en una posición intermedia, la mezcla sería demasiado rica y el motor trabajaría de forma incorrecta.



## 6 Uso del generador y sus protecciones.

⊘ **ADVERTENCIA:** Asegúrese de conectar la toma de Tierra, si tiene dudas consulte con su electricista.

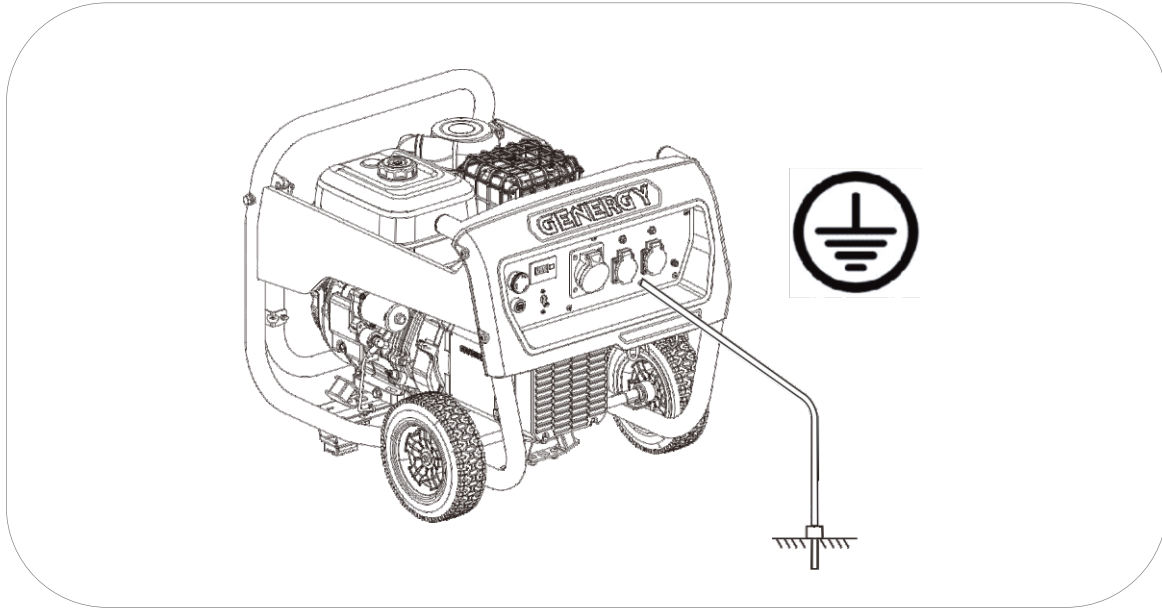

⊘ **ADVERTENCIA:** No conecte nunca la salida de la tensión 230V del equipo a un edificio o vivienda (ni aun cuando haya un corte de luz). El retorno de la red principal chocaría con la tensión del generador y provocaría graves daños al equipo, o incluso un incendio.

⊘ **ADVERTENCIA:** No haga la conexión en paralelo con otros generadores, con el objetivo de sumar sus potencias, ambos resultarían dañados y con riesgo de incendio.

□ **NOTA:** Cuando se requiere un cable de extensión, asegúrese de usar un cable de buena calidad y de sección adecuada (consulte con su electricista).

- ✓ Longitud del cable de 60m: use cable mínimo de 2mm<sup>2</sup>
- ✓ Longitud de cable de 100m use cable mínimo de 2,5mm<sup>2</sup>

□ **NOTA:** Los aparatos que usan un “motor” como compresores, bombas de agua, sierras...requieren hasta 3 veces más potencia para su arranque. Como ejemplo, una bomba de agua de 500W necesitaría de 1500W para su arranque.

La maquinaria electro portátil (taladro, cepilladoras, amoladoras...), así como algunos tipos de lámparas (vapor de mercurio/sodio, fluorescentes...) también

tiene un consumo adicional en el inicio de su funcionamiento que puede ir de 1.5 a 2 veces mas que su potencia marcada como nominal.

Los refrigeradores también pueden tener consumos adicionales especialmente elevados que puedan alcanzar 4 veces la potencia nominal o incluso más.

Por tanto, verifique que las cargas a conectar no superaran la potencia máxima del grupo según estas indicaciones.

## 6.1 Protección por sobrecarga

Su generador está equipado con **disyuntores** que cortaran la salida de corriente en caso de sobrecargas.

Estos disyuntores pueden ser parciales (para proteger de una sobrecarga a una salida de corriente) o generales para proteger la salida máxima del generador.

En caso que un disyuntor pase a OFF, reármelo situándolo en ON. Si el disyuntor vuelve a pasar a OFF reduzca la carga ya que estará excediendo la potencia máxima admisible.

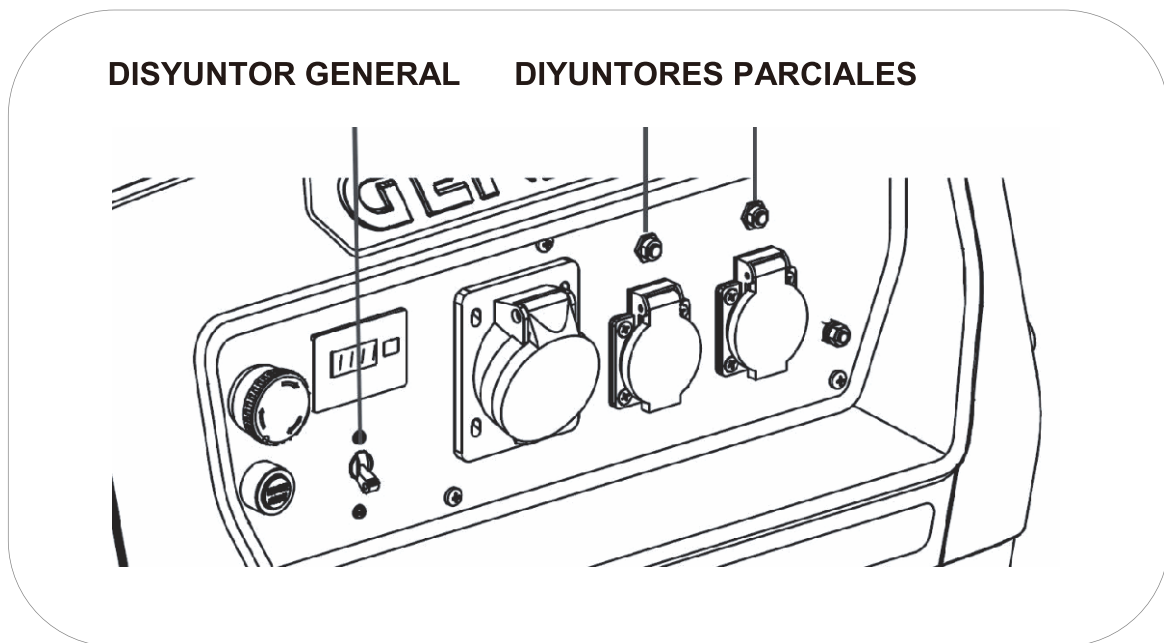

NOTA: Una vez verifique que el generador no puede con una carga o no la acepta, por favor no insista. Las continuas sobrecargas pueden afectar al grupo de forma negativa.

## 6.2 Protección diferencial (solo en versiones S)

Las versiones denominadas "S" incluyen además protección contra fuga de corriente gracias a un **diferencial de 30mA**. Esta seguridad puede detectar una fuga de corriente en el circuito (por ejemplo, una descarga al usuario), cortando la salida de tensión de forma instantánea.

En caso de salto, revisar todas las líneas de cableado, aislamientos de maquinaria, posibles contactos de las líneas con agua. Rearme el generador solo cuando se haya revisado por completo la instalación.

⊘ Advertencia: para que el diferencial actúe correctamente, la toma de tierra debe estar conveniente conectada.

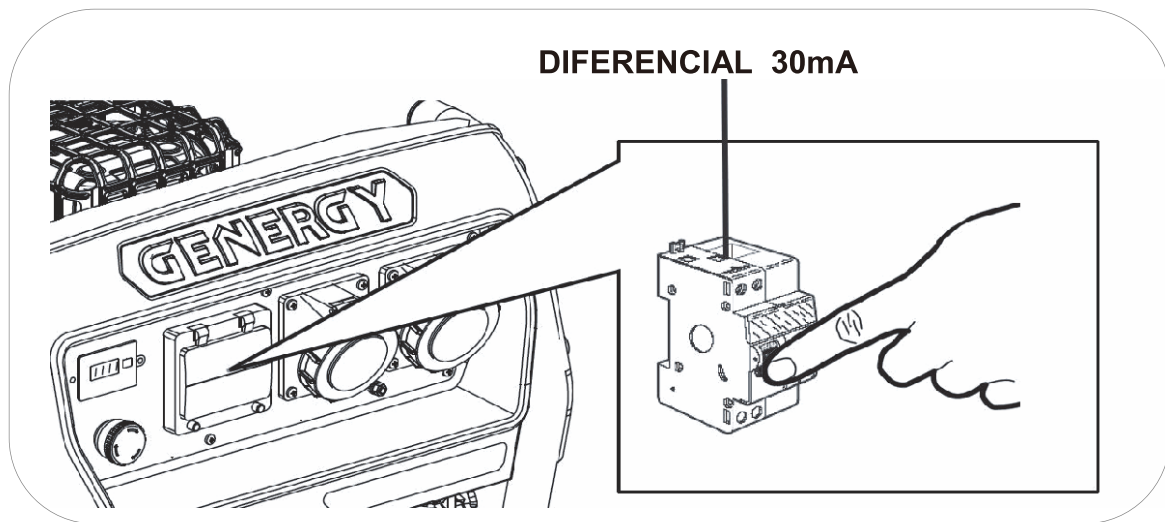

## 6.3 Tomacorrientes IP67 (solo en versiones S)

Las versiones estándar incorporan tomacorrientes grado IP44. en las versiones denominadas "S" las tomas aumentan el grado de protección contra agua y sólidos hasta **IP67**, otorgando una mayor seguridad al usuario frente a una posible descarga causada por agua o humedad en la manipulación de los enchufes y tomacorrientes.

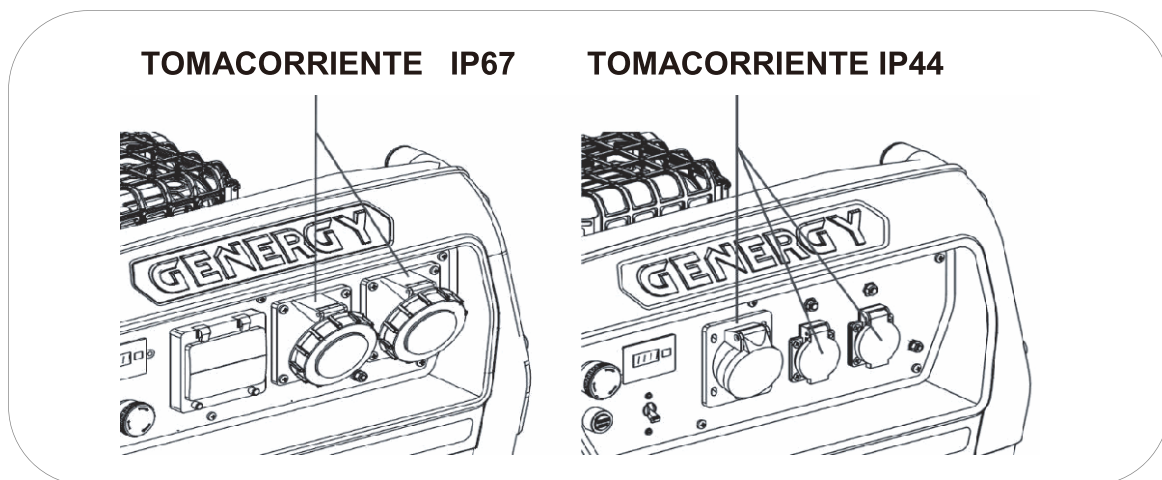

## 6.4 Sistema de alerta de aceite.

El sistema de alerta de aceite está diseñado para evitar daños en el motor causados por una cantidad insuficiente de aceite en el cárter. Antes de que el nivel de aceite en el cárter del motor caiga por debajo de un límite de seguridad, el sistema de alerta de aceite apagará automáticamente el motor.

**NOTA:** La protección por falta de aceite debe ser considerada como una seguridad extrema. Es responsabilidad única del usuario revisar el nivel de aceite antes de cada uso como se indica en el manual. Es poco probable que esta seguridad pueda fallar, pero si lo hace, los daños en el motor serían muy importantes. La responsabilidad única de la avería sería del cliente por falta de mantenimiento y la reparación sería excluida de la garantía.

Recuerde que es una alarma de seguridad en caso de nivel crítico, no es un avisador de falta de aceite.

**IMPORTANTE:** El sistema de alerta solo actúa por fallo de nivel, no puede proteger en casos como aceite inadecuado o si está en malas condiciones.

## 7. Parada del motor

- 1 Desconecte los aparatos eléctricos conectados al generador.
- 2 Pulse el botón de pare/emergencia.
- 3 Gire la válvula de combustible a la izquierda (paso cerrado)

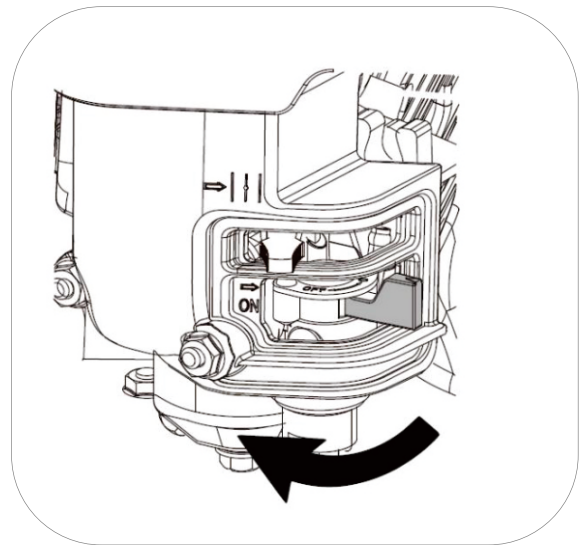
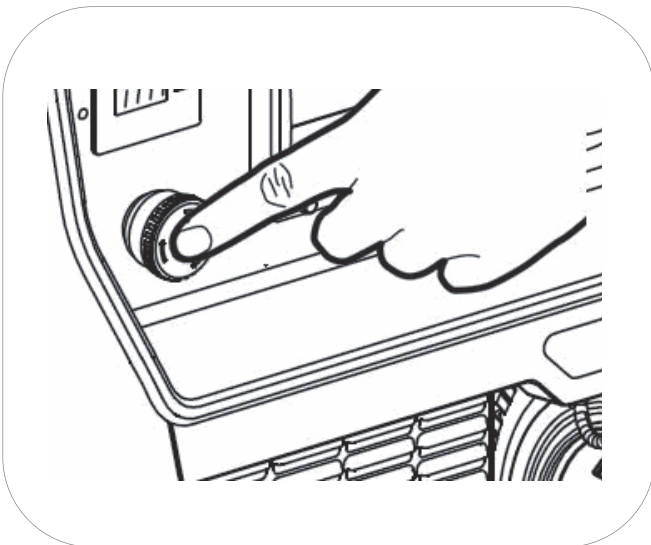

## 8. Mantenimiento:

El propósito del programa de mantenimiento es mantener el generador en buen estado de funcionamiento y alcanzar la máxima vida útil del equipo.

 **PELIGRO:** Detenga el motor antes de realizar cualquier mantenimiento. Si necesita arrancar el motor para alguna comprobación, asegúrese que el área esté bien ventilada. Los gases de escape contienen monóxido de carbono venenoso.

 **NOTA:** Utilice repuestos originales GENERGY o en su defecto componentes de calidad demostrada para el mantenimiento.

Programación de mantenimiento.

SERVICIO	PERIODOS DE MANTENIMIENTO
Aceite del motor	Revisar nivel antes de cada uso. El primer cambio de aceite tras 20 horas de rodaje. Sucesivos cambios de aceite cada 100 horas de uso.
Filtro de aire	Revisar y limpiar cada 50 horas. Reemplazar a las 250 horas como máximo, o antes si se observa deterioro.
Bujía	Limpiar y ajustar electrodo cada 50 horas. Reemplazar a las 250 horas o antes si se observa deterioro.
Filtro de la válvula de gasolina	Limpiar cada 300 horas o 1 año (lo que antes suceda)
Válvulas de motor*	Ajustar cada 500 horas*
Cámara de combustión*	Limpiar cada 500 horas*
Tanque de combustible*	Limpiar cada 500 horas*
Manguera de combustible*	Reemplazar cada dos años o antes si se observa algún deterioro*

 **NOTA:** Realice el mantenimiento con más frecuencia cuando el equipo se use en lugares con mucho polvo o muy altas temperaturas.

 **NOTA:** Los servicios marcados con asterisco deben ser realizados por un servicio GENERGY o un taller cualificado. Guarde comprobante de las operaciones realizadas por taller.

 **NOTA:** La falta de cumplimiento de los servicios de mantenimiento acortará la vida del generador y producirá averías que no serán cubiertas por la garantía. No se atenderá garantía si no se cumple con el plan de mantenimiento detallado, salvo que haya sido autorizado a saltarse un servicio por GENERGY o un servicio autorizado GENERGY.

## 8.1 Cambio de aceite.

- 1 Mantenga el motor en marcha por 5 o 10 minutos para que el aceite alcance algo de temperatura y disminuya su viscosidad (más líquido). De este modo será más fácil extraerlo por completo.
- 2 Coloque un recipiente adecuado bajo el orificio de drenaje de aceite para recoger el aceite usado.
- 3 Desenrosque el tornillo de drenaje de aceite girando en sentido inverso a las agujas del reloj, reserve el tornillo y su junta.
- 4 Suelte el tapón de llenado de aceite para que el motor tome aire y la expulsión del aceite sea más rápida.
- 5 Haga girar el motor tirando suavemente de la cuerda de arranque para que caiga la mayor parte de aceite alojado en partes móviles del motor.

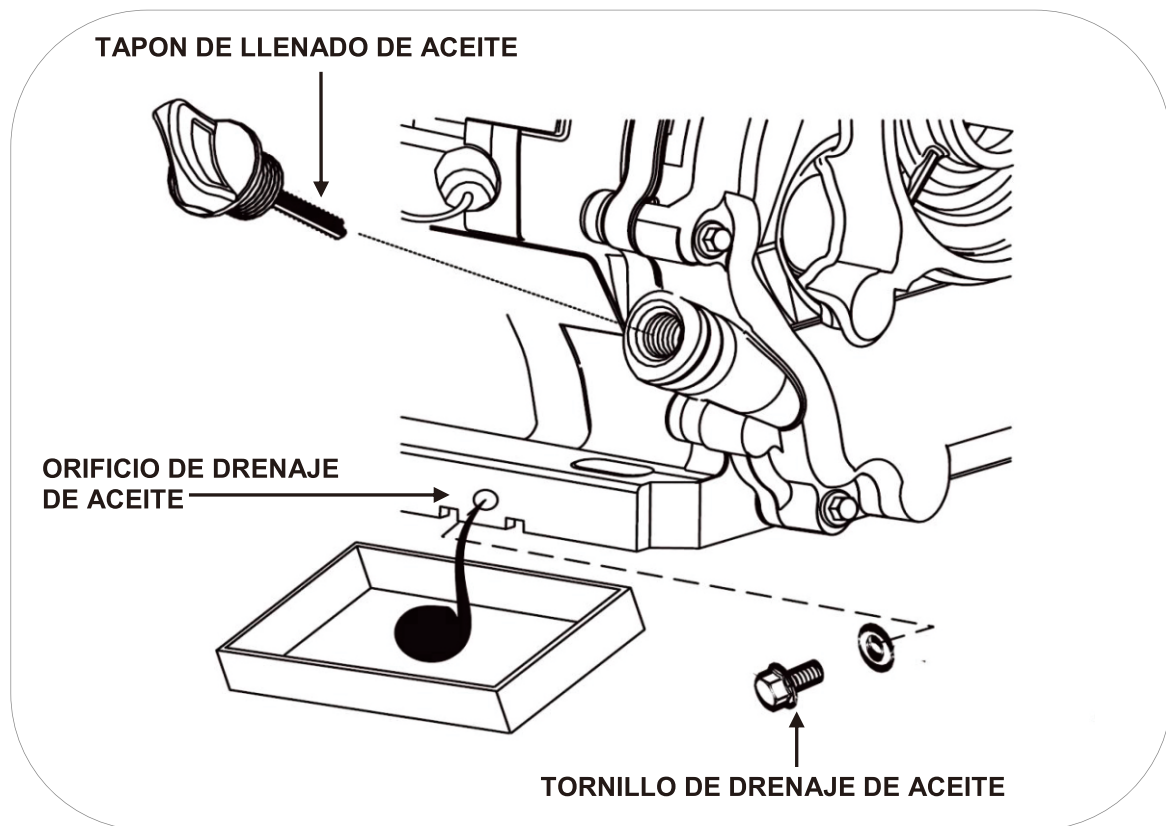

- 6 Una vez todo el aceite ha sido extraído, coloque de nuevo el tornillo de drenaje con su junta y limpie derrames de aceite si los hubiera.
- 7 Vuelva a llenar con el aceite recomendado hasta alcanzar el límite superior (H) sin sobrepasarlo. Para el tipo de aceite revise el punto 4.3 de este manual).

La capacidad del aceite hasta el nivel correcto según modelo es:

- VELETA-JACA-PANTICOSA 0.6L
- NAVACERRADA-ASTUN-CANDANCHU 1.1L

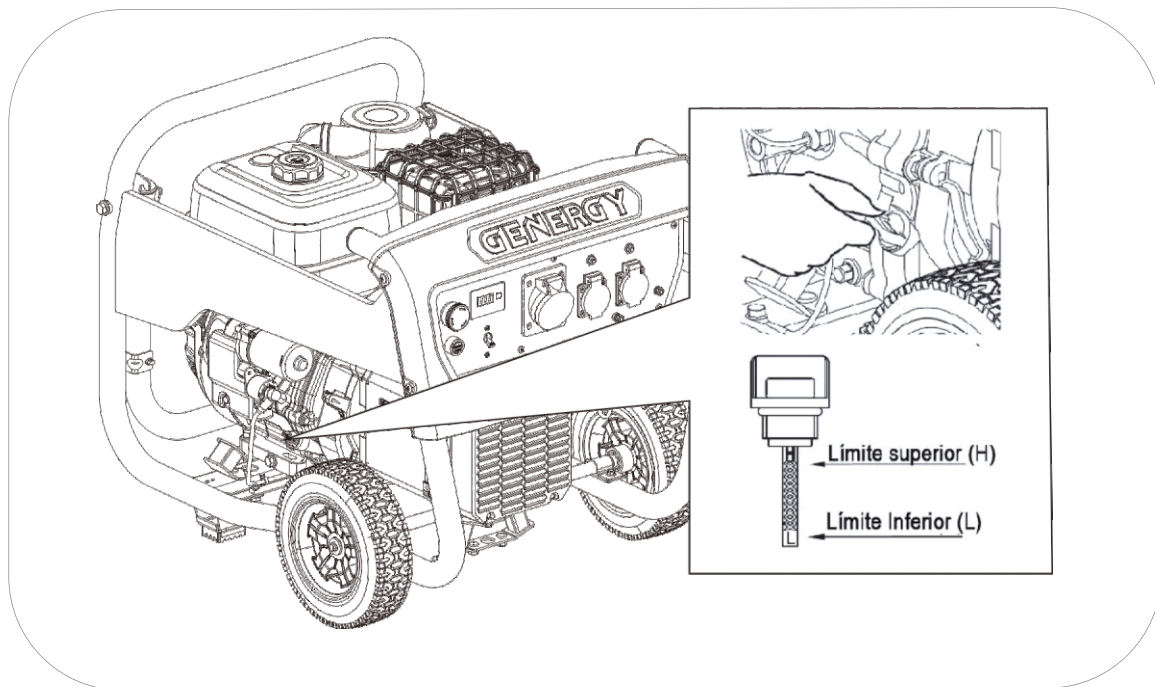

8 Vuelva a instalar el tapón de llenado de aceite

**IMPORTANTE:** Para cumplir con los requisitos medioambientales, el aceite usado se debe poner en un recipiente sellado y ser transportado a la estación de servicio para reciclar. No lo tire a la basura y no lo derrame en el suelo.

## 8.2 Mantenimiento del filtro de aire.

**NOTA:** Un filtro de aire sucio restringirá el flujo de aire en el carburador lo que provocará una incorrecta combustión que puede provocar serios problemas al motor. Limpie el filtro con regularidad según el plan de mantenimiento de este manual, y con más frecuencia en áreas con mucho polvo.

**NOTA:** Nunca haga funcionar el generador sin el filtro de aire, de lo contrario se traducirá en una rápida abrasión del motor.

**ADVERTENCIA:** No use gasolina o disolventes de bajo punto de ignición para la limpieza del filtro. Son inflamables y explosivos bajo ciertas condiciones.

- 1 Afloje y retire la palomilla (1)
- 2 Levante la cubierta del filtro (2)
- 3 Afloje y retire la palomilla (3)
- 4 Extraiga el filtro (4-5)
- 5 Separe la esponja (5) del cartucho (4)
- 6 Limpie solo el pre-filtro de esponja en una solución de jabón y agua, déjelo secar por completo.
- 7 Sumerja el pre-filtro de esponja bien seco en aceite del mismo tipo que usa el motor del generador
- 8 Escurra presionando con la mano el pre-filtro de esponja.
- 9 Sacuda el filtro de papel contra una superficie dura, también puede limpiar con un compresor de aire (máximo 2 BAR).

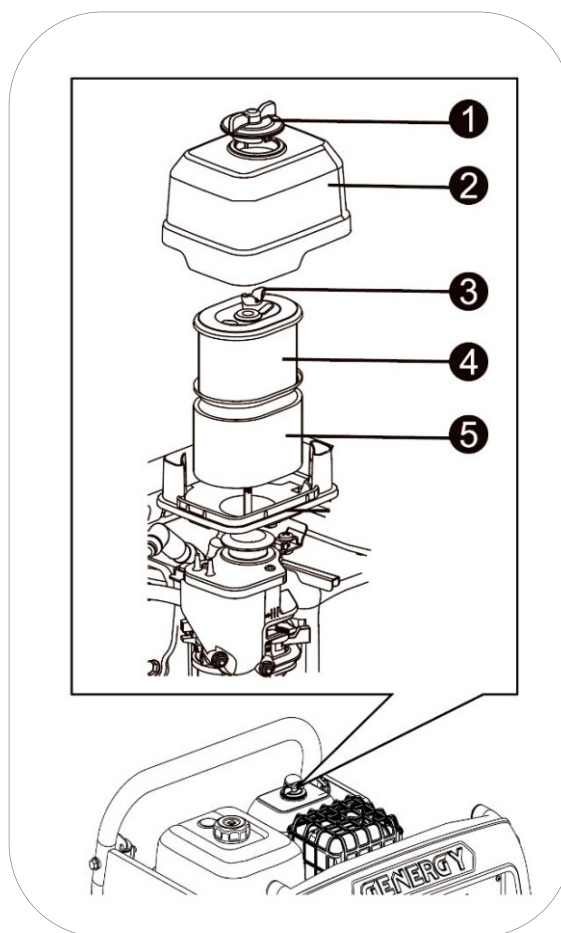

- 10 Una vez limpio el filtro de papel, monte el pre filtro de esponja sobre el filtro de papel y vuelva montar el filtro completo y limpio en la maquina siguiendo los mismos pasos usados para su desmontaje.

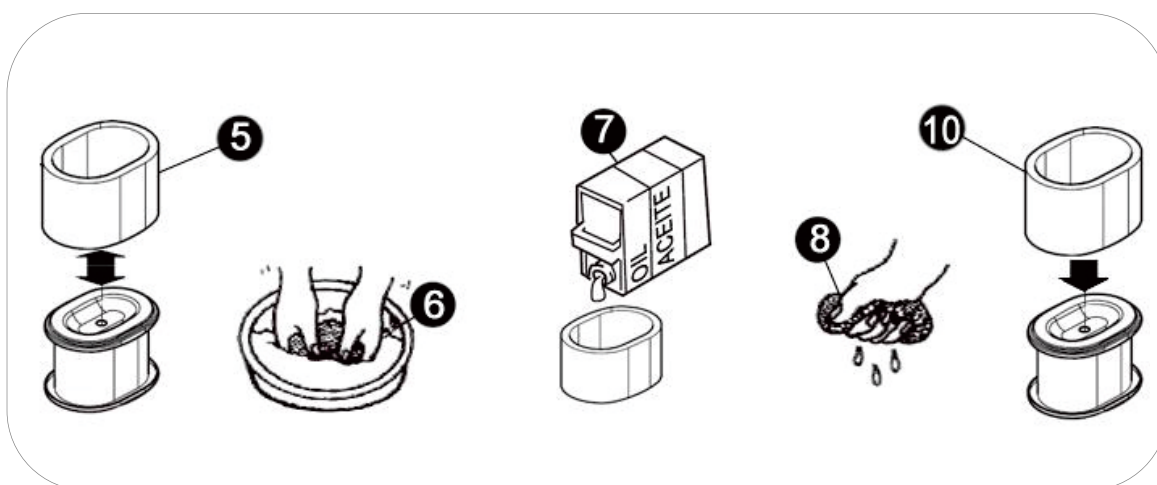



## FILTRO TYPHONIC

- 1 Cubierta del filtro de aire
- 2 Anillo de sellado del filtro de aire
- 3 Esponja filtrante
- 4 Cartucho filtrante
- 5 Pestaña de cierre
- 6 Base del filtro de aire

1. Suelte la pestaña de cierre y retire la cubierta del filtro de aire.
2. Extraiga el cartucho filtrante.
3. Compruebe si la junta de cierre de goma del filtro está dañada, si es necesario, reemplácela.
4. Golpee suavemente y varias veces el cartucho filtrante contra una superficie. Reemplácelo si está muy sucio.
5. Instale el cartucho en el filtro de aire y fije con la pestaña de cierre.

**NOTA:** El filtro de aire es una parte importante que afecta el rendimiento de las emisiones. Cualquier forma de modificación está estrictamente prohibida.

Hacer funcionar el motor sin filtro de aire o instalado incorrectamente causará un desgaste severo y graves daños en el motor. Se anularía la garantía del producto.

**ADVERTENCIA:** Está estrictamente prohibido soplar o limpiar el cartucho filtrante con aire comprimido.

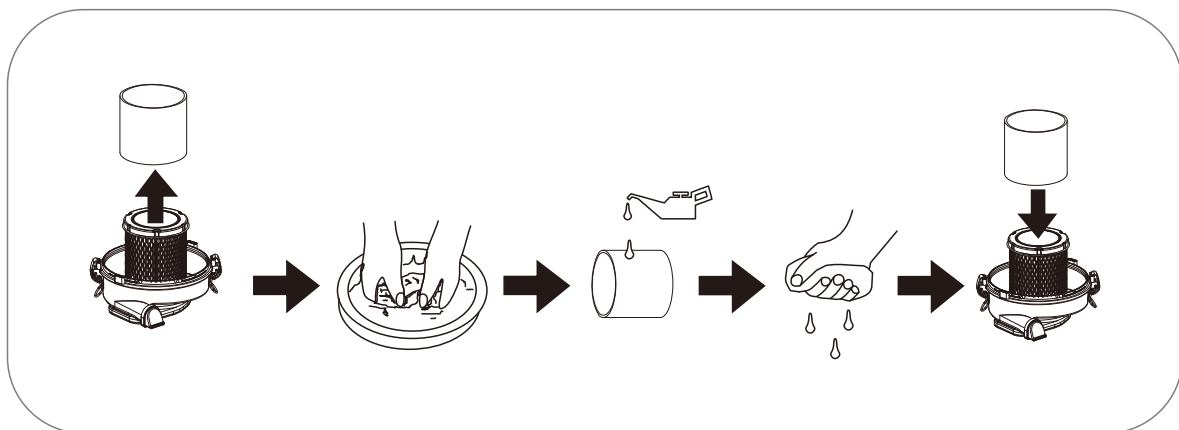
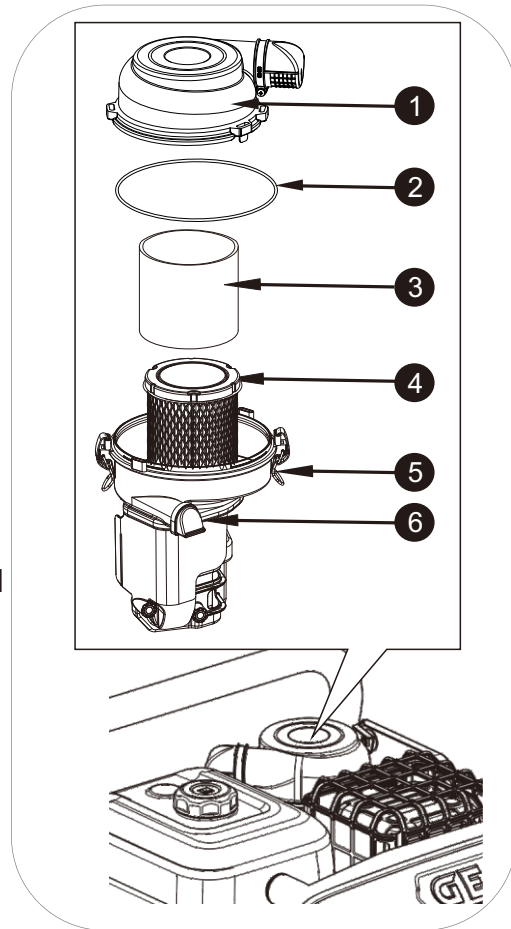

### 8.3 Mantenimiento de la bujía.

Recomendación bujías: **TORCH** F6RTC, NGK BP7ES, **BOSCH** WR3C.

- 1 Desconecte la pipeta o capuchón de la bujía tirando hacia afuera (como se muestra con la flecha de la figura inferior)
- 2 Con la ayuda de la llave de bujías extraiga la bujía desenroscándola del motor (gire en sentido contrario a las agujas del reloj).

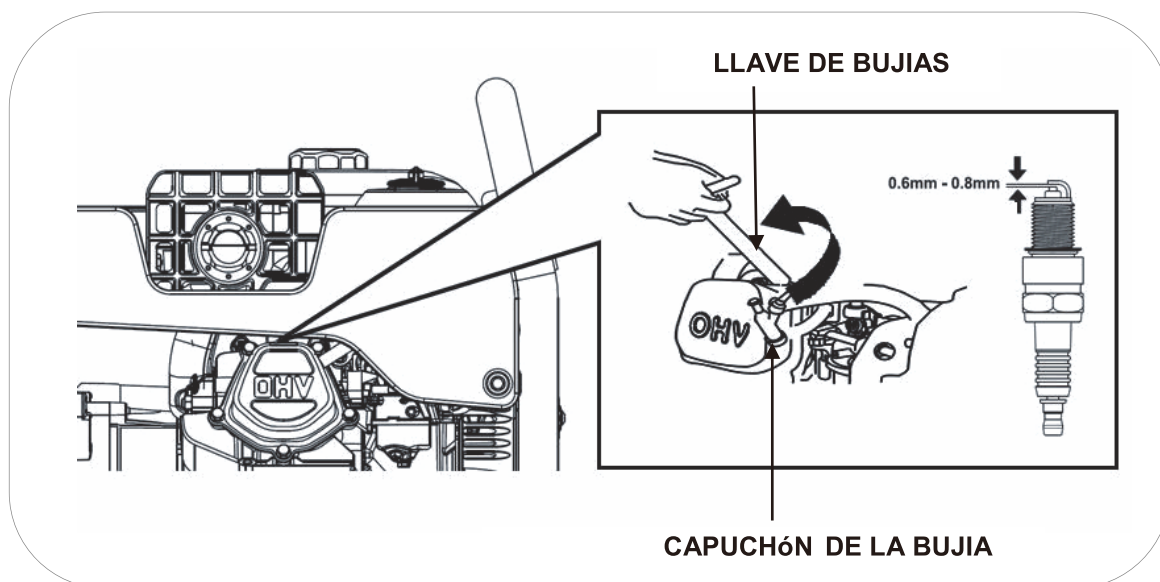

3 Inspeccione visualmente la bujía. Cambie a una nueva si su aislante está agrietado o astillado. Limpie con un cepillo de alambre fino el electrodo para limpiar los depósitos de suciedad.

4 Mida la distancia del electrodo con una galga. Valor normal 0,6- 0,8 mm, Ajuste la abertura con cuidado si el valor no es correcto.

5 Vuelva a colocar con cuidado la bujía, iniciando el roscado con la mano para evitar que se dañen las roscas. Una vez roscada la bujía hasta el final de la rosca realice el apriete final:

- Bujías nuevas 1/2 vuelta con la llave de bujías.
- Las bujías usadas de 1/8 a 1/ 4 de vuelta con la llave bujías.

6 Vuelva a instalar la pipeta o capuchón de la bujía.

**NOTA:** La bujía debe estar firmemente apretada. Una bujía poco ajustada puede calentarse, incluso podrá dañar el motor. Del mismo modo un apriete excesivo puede dañar la bujía y peor aún la rosca de la culata del motor.

## 8.4 Modificación del carburador para funcionamiento a gran altitud

A grandes altitudes, la mezcla normal de aire-combustible del carburador será demasiado rica. Se reducirá el rendimiento y el consumo de combustible aumentará. Una mezcla muy rica, ensuciará también la bujía y dificultará el arranque.

Si el generador funciona siempre en la altitud por encima de los 1.000 metros, póngase en contacto con un servicio GNG autorizado para modificar el carburador (este servicio no es garantía por tanto sería presupuestado).

La potencia de salida 230V del generador variará en función de la altura y otros elementos como humedad y temperatura, vea el capítulo corrección ambiental de este manual.

 **NOTA:** Si el carburador ha sido modificado para funcionar a gran altitud, la mezcla de aire-combustible será demasiado pobre para funcionar a bajas altitudes. El funcionamiento a baja altura puede causar que el motor se sobrecaliente y se dañe seriamente. Sería necesario devolver el carburador a su estado original.

## 9. Transporte y almacenaje.

### 9.1 Transporte del generador.

Para evitar derrames de combustible durante el transporte mantenga siempre la válvula de combustible en cerrado y fije la máquina para que no pueda desplazarse.

 **NOTA:** Nunca ponga de lado o bocabajo la máquina para transportarla, manténgala en todo momento en su posición natural de trabajo.

 **PELIGRO:** Nunca utilice el generador dentro del vehículo de transporte. El generador debe utilizarse únicamente en buenas condiciones de ventilación.

 **PELIGRO:** No deje su vehículo estacionado al sol durante mucho tiempo con el generador en su interior. El aumento excesivo de temperatura podría evaporar la gasolina y formar un ambiente explosivo en el vehículo.

 **ADVERTENCIA:** No llene en exceso el tanque si se va a transportar el equipo.

 **PRECAUCION:** Vacíe el tanque de combustible, cuando el generador se traslade por carretera muy bacheada o campo a través.

### 9.2 Almacenaje del generador.

La gasolina pierde sus propiedades si está almacenada por mucho tiempo y deja residuos que pueden atascar los pasos del carburador dificultado o impidiendo el arranque tras un descanso temporal. Si vamos a dejar de usar el grupo temporalmente es necesario seguir algunas instrucciones.

#### Usos esporádicos al largo del año:

Puede encontrarse dificultad en el arranque si el generador se usa con poca frecuencia, para evitarlo siga estas instrucciones:

1. Asegúrese que el generador trabaja al menos 30 minutos al mes.
2. Cuando vaya a finalizar el uso, primero desconecte los aparatos conectados al generador, cierre la válvula de gasolina y espere que el motor pare por falta de combustible.
3. Pulse la el botón de pare/emergencia a OFF

## Largos periodos de inactividad:

Largos periodos de inactividad (a partir de 3 meses) pueden ocasionar dificultad o impedir el arranque, así como producir un ritmo de trabajo inestable. Para evitarlo:

1. Añada un estabilizador de gasolina en el tanque de combustible según las indicaciones del fabricante para retrasar la degradación de la gasolina.
2. Arranque el generador por 10 minutos para que la gasolina con el tratamiento recircule en el circuito de admisión de combustible.
- 3 con la ayuda de una bomba manual retire la gasolina a un recipiente homologado para combustibles.

**NOTA:** no use botellas de plástico normales, algunos plásticos se descomponen parcialmente en contacto con la gasolina y la contaminan, esta gasolina contaminada puede dañar un motor si es reutilizada.

**PELIGRO:** La gasolina es explosiva e inflamable. Nunca fume o genere cualquier tipo de llama o chispa mientras este manipulando gasolina.

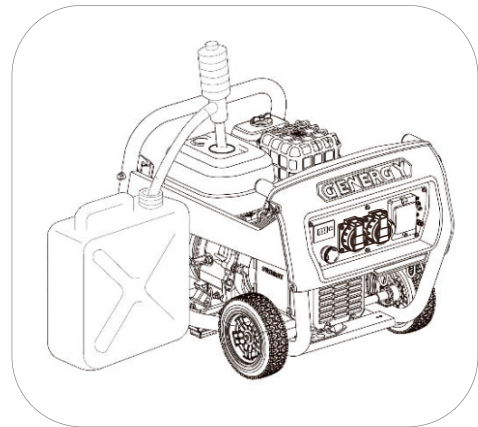

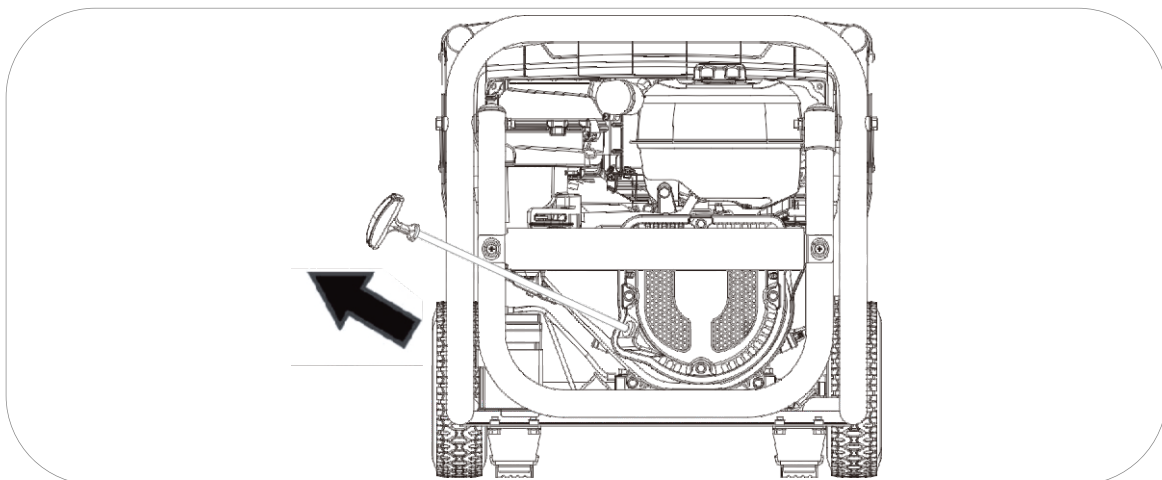

- 1 Arranque el generador y deje que el motor se detenga por falta de combustible. Con ello garantizamos que no todo el sistema de admisión de combustible quede vacío.
- 2 Reemplace el aceite del motor.
- 3 Retire la bujía (ver punto 8.3) y vierta una cucharadita de aceite de motor limpio (10 ~ 20 ml) en el cilindro. Tire de la maneta de arranque suavemente, esto hará girar el motor y distribuirá el aceite. Posteriormente vuelva a instalar la bujía.



- 4 Tire de la cuerda de arranque lentamente hasta sentir resistencia. En este punto, el pistón está subiendo en su carrera de compresión y las válvulas de admisión y escape están cerradas. En esta posición no puede entrar humedad en el motor lo que se proporciona una defensa contra la corrosión interna.
- 5 Cubra el generador con una funda y almacene en un lugar estable, limpio, seco, lejos de humedades y luz directa del sol.

**Variable:** Si no es práctico vaciar por completo el tanque de combustible también puede optarse por dejarlo lleno de gasolina con el tratamiento del estabilizador. Tras poner el estabilizador arranque el motor por 10 minutos para que recircule la gasolina hasta el motor. Cierre la válvula y arranque el motor hasta que se detenga por falta de combustible.

 **NOTA:** Sugerimos el uso de marcas reconocidas para el estabilizador, el uso de un aditivo inapropiado, equivocado o de dudosa calidad pueden generar fallos o averías que estarán totalmente excluidas de la garantía.

 **NOTA:** El uso de gasolinas en mal estado o pasadas puede generar fallos y averías en el generador. Este tipo de daños derivados del estado del combustible están totalmente excluidos de la garantía.

 **NOTA:** El estabilizador prolonga el óptimo estado de la gasolina de forma temporal. Una vez vencido el plazo indicado por el fabricante, la gasolina no podrá utilizarse.

## 10. Solución de problemas:

- Si el motor no se puede arrancar:

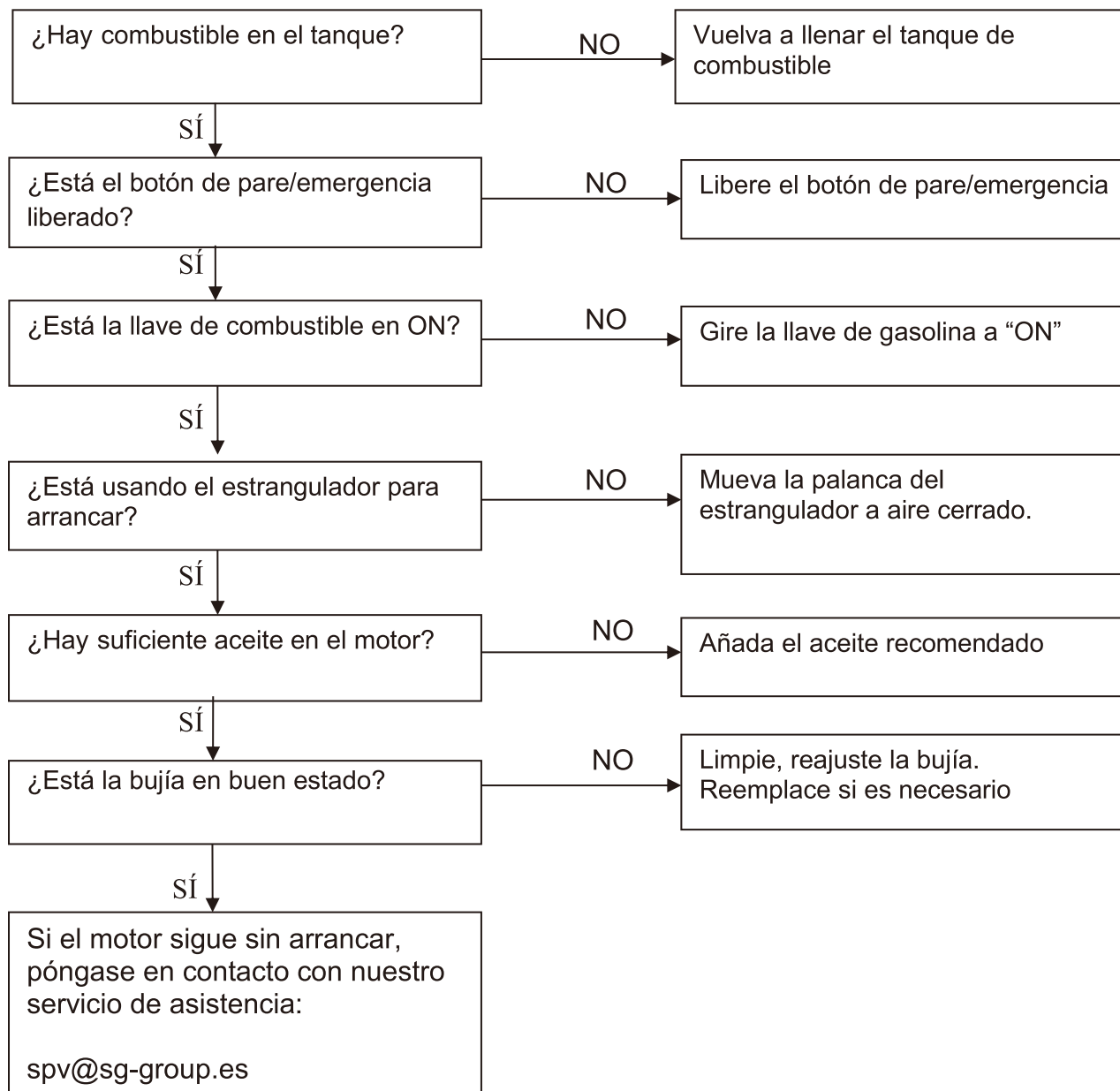

- Los equipos 230V conectados no funcionan:

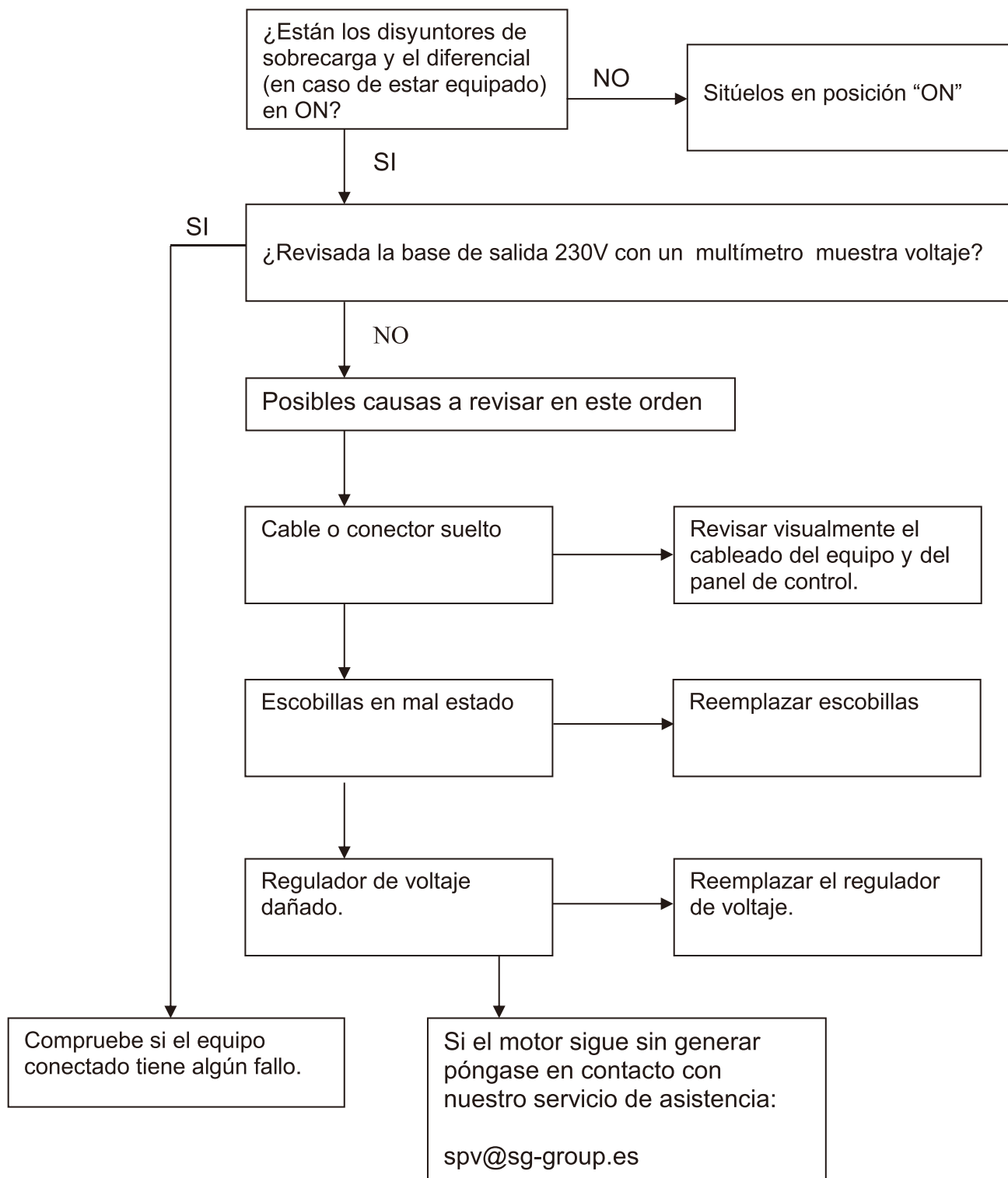



## 11. Información técnica:

MODELO	VELETA/VELETA(S)
Sistema de estabilización de Voltaje —Voltaje—Frecuencia	Electronica – 230V – 50Hz
AC 230V Máxima (S2 5min)	2800W
AC 230V Nominal (COP)	2500W
AC 400V Máxima (S 25min)	-
AC 400V Nominal (COP)	-
Tipo por su número de fases	Monofasico
Factor de potencia	1
Modelo motor	SGB PRO 210
Cilindrada	208CC
Tipo de motor	Gasolina, 4 tiempos OHV refrigerado por aire
Nivel de presión acústica media 7mts LpA (Ralenti-nominal)	64dB (A) – 73dB (A)
Nivel de potencia acústica garantizada LwA	96dB (A)
Tipo de arranque	Electrico (manual en la version S)
Capacidad tanque combustible	2.6L
Consumo hora 25% 50% 75% carga	0.8L/H—1.0L/H—1.3L/H
Autonomía al 25% 50% 75% carga	3.25H—2.6H—2.0H
Capacidad y grado de aceite	0.6L — SAE10W40
Nivel de aislamiento	F
Clase según calidad aislamiento	A
Clase según rendimiento	G1
Estándar	ISO 8528-13:2016
Kit de transporte	Integrado con ruedas de 8"
Dimensiones sin - con ruedas	713 x 517 x 527
Peso	56/51kg

MODELO	JACA / JACA(S)
Sistema de estabilización de Voltaje —Voltaje—Frecuencia	Electronica – 230V – 50Hz
AC 230V Máxima (S2 5min)	3300W
AC 230V Nominal (COP)	3000W
AC 400V Máxima (S 25min)	-
AC 400V Nominal (COP)	-
Tipo por su número de fases	Monofasico
Factor de potencia	1
Modelo motor	SGB PRO 225
Cilindrada	224CC
Tipo de motor	Gasolina, 4 tiempos OHV refrigerado por aire
Nivel de presión acústica media 7mts LpA (Ralenti-nominal)	64dB (A)– 73dB (A)
Nivel de potencia acústica garantizada LwA	96dB (A)
Tipo de arranque	Electrico (manual en version S)
Capacidad tanque combustible	2.6L
Consumo hora 25% 50% 75% carga	0.8L/H—1.0L/H—1.4L/H
Autonomía al 25% 50% 75% carga	3.25H—2.6H—1.85H
Capacidad y grado de aceite	0.6L — SAE10W40
Nivel de aislamiento	F
Clase según calidad aislamiento	A
Clase según rendimiento	G1
Estándar	ISO 8528-13:2016
Kit de transporte	Integrado con ruedas de 8"
Dimensiones	713 x 517 x 527
Peso	57/54kg

<b>MODELO</b>	<b>PANTICOSA/PANTICOSA(S)</b>
Sistema de estabilización de Voltaje —Voltaje—Frecuencia	Electronica – 230V – 50Hz
AC 230V Máxima (S2 5min)	4000W
AC 230V Nominal (COP)	3500W
AC 400V Máxima (S 25min)	-
AC 400V Nominal (COP)	-
Tipo por su número de fases	Monofasico
Factor de potencia	1
Modelo motor	SGB PRO 270
Cilindrada	272CC
Tipo de motor	Gasolina, 4 tiempos OHV refrigerado por aire
Nivel de presión acústica media 7mts LpA (Ralenti-nominal)	66dB (A)– 73dB (A)
Nivel de potencia acústica garantizada LwA	96dB
Tipo de arranque	Electrico (manual en version S)
Capacidad tanque combustible	3.1L
Consumo hora 25% 50% 75% carga	1.0L/H—1.5L/H—2.0L/H
Autonomía al 25% 50% 75% carga	3.1H—2.0H—1.55H
Capacidad y grado de aceite	1.0L — SAE10W40
Nivel de aislamiento	F
Clase según calidad aislamiento	A
Clase según rendimiento	G1
Estándar	ISO 8528-13:2016
Kit de transporte	Integrado con ruedas de 8"
Dimensiones	713 x 517 x 527
Peso	61/57kg

<b>MODELO</b>	<b>NAVACERRADA/NAVACERRADA(S)</b>
Sistema de estabilización de Voltaje —Voltaje—Frecuencia	Electronica – 230V – 50Hz
AC 230V Máxima (S2 5min)	5500W
AC 230V Nominal (COP)	5000W
AC 400V Máxima (S 25min)	-
AC 400V Nominal (COP)	-
Tipo por su número de fases	Monofasico
Factor de potencia	1
Modelo motor	SGB PRO 420
Cilindrada	420CC
Tipo de motor	Gasolina, 4 tiempos OHV refrigerado por aire
Nivel de presión acústica media 7mts LpA (Ralenti-nominal)	67dB (A)– 74dB (A)
Nivel de potencia acústica garantizada LwA	97dB (A)
Tipo de arranque	Electrico (manual en version S)
Capacidad tanque combustible	6L
Consumo hora 25% 50% 75% carga	1.5 L/H — 1.8 L/H — 2.3L/H
Autonomía al 25% 50% 75% carga	4.0H—3.3H—2.6H
Capacidad y grado de aceite	1.1L — SAE10W40
Nivel de aislamiento	F
Clase según calidad aislamiento	A
Clase según rendimiento	G1
Estándar	ISO 8528-13:2016
Kit de transporte	Intergrado con ruedas de 10"
Dimensiones	789 x 623 x 641
Peso	92/85kg

<b>MODELO</b>	<b>ASTUN/ASTUN(S)</b>
Sistema de estabilización de Voltaje —Voltaje—Frecuencia	Electronica – 230V – 50Hz
AC 230V Máxima (S2 5min)	7000W
AC 230V Nominal (COP)	6500W
AC 400V Máxima (S 25min)	-
AC 400V Nominal (COP)	-
Tipo por su número de fases	Monofasico
Factor de potencia	1
Modelo motor	SGB PRO 420
Cilindrada	420CC
Tipo de motor	Gasolina, 4 tiempos OHV refrigerado por aire
Nivel de presión acústica media 7mts LpA (Ralenti-nominal)	68dB (A) – 74dB (A)
Nivel de potencia acústica garantizada LwA	97dB (A)
Tipo de arranque	Electrico (manual en version S)
Capacidad tanque combustible	6 L
Consumo hora 25% 50% 75% carga	2 L/H — 2.6 L/H — 3L/H
Autonomía al 25% 50% 75% carga	3.0H—2.5H—2.0H
Capacidad y grado de aceite	1.1L — SAE10W40
Nivel de aislamiento	F
Clase según calidad aislamiento	A
Clase según rendimiento	G1
Estándar	ISO 8528-13:2016
Kit de transporte	Integrado con ruedas de 10"
Dimensiones	789 x 623 x 641
Peso	96/89kg

<b>MODELO</b>	<b>CANDANCHU/CANDANCHU(S)</b>
Sistema de estabilización de Voltaje —Voltaje—Frecuencia	Electronica – 400/230V – 50Hz
AC 230V Máxima (S2 5min)	6500W
AC 230V Nominal (COP)	6000W
AC 400V Máxima (S 25min)	7000W
AC 400V Nominal (COP)	6500W
Tipo por su número de fases	Trifasico
Factor de potencia /	0.8
Modelo motor	SGB PRO 420
Cilindrada	420CC
Tipo de motor	Gasolina, 4 tiempos OHV refrigerado por aire
Nivel de presión acústica media 7mts LpA (Ralenti-nominal)	68dB (A) – 74dB (A)
Nivel de potencia acústica garantizada LwA	97dB (A)
Tipo de arranque	Electrico (manual en version S)
Capacidad tanque combustible	6 L
Consumo hora 25% 50% 75% carga	2 L/H — 2.6 L/H — 3L/H
Autonomía al 25% 50% 75% carga	3.0H—2.5H—2.0H
Capacidad y grado de aceite	1.1L — SAE10W40
Nivel de aislamiento	F
Clase según calidad aislamiento	A
Clase según rendimiento	G1
Estándar	ISO 8528-13:2016
Kit de transporte	Integrado con ruedas de 10"
Dimensiones	789 x 623 x 641
Peso	95/90kg

### Mediciones de los niveles de ruido:

- ✓ El nivel sonoro a 7mts es la media aritmética de nivel de sonido (lpA) obtenido en cuatro direcciones y a 7 metros de distancia del generador.

**NOTA:** El nivel de ruido puede variar notablemente en diferentes entornos.

### Norma armonizada usada

- ✓ ISO8528-13:2016: Grupos electrogéneos accionados por motor de combustión

### Directivas CE aplicables:

2006/42/EC:	Directiva de maquinaria
EU/2016/1628:	Emisiones de máquinas movidas por motor
2014/30/EU:	Compatibilidad electromagnética
2014/35/EU:	Directiva bajo voltaje
2000/14/EC (amended 2005/88/EC):	Directiva de emisiones sonoras
2011/65/EU:	Directiva RoHS
(EC)NO-1907/2006:	Regulacion REACH

## 12. Información de la garantía:

Su máquina dispone de la siguiente garantía:

- ✓ 2 años para maquinas facturadas a consumidores (particulares).
- ✓ 1 año para maquinas facturadas a empresas, sociedades, cooperativas, autónomos y cualquier otro carácter legal diferente al de consumidor particular.

El periodo de garantía se rige únicamente por la factura y el carácter legal del facturado, no se tomará en ningún caso como referencia el destino o uso que se esté dando al producto.

La garantía cubre cualquier defecto que pueda tener la máquina durante periodo de garantía, siempre que el mantenimiento y cuidados de la maquina hayan sido adecuados. La garantía cubrirá todos los repuestos necesarios, así como la mano de obra.

La garantía no cubre ningún consumible (filtros, pilas, baterías, bujías), ni operaciones de mantenimiento preventivo. Tampoco el desgaste lógico que sufran las piezas por fatiga.

## Translation of the original instructions

**THANK YOU** for purchasing the **GENERGY** gasoline Generator.

- Copyright for these instructions belongs to our company Stock Garden Group.
- Reproduction, transference and distribution of any manual content is forbidden without written authorization from Stock Garden Group.
- “GENERGY” and “ are, respectively, registered trademark and logo of GENERGY products, owned by Stock Garden Group.
- Stock Garden Group reserves the right of modifying our products under the GENERGY brand and reviewing the manual without prior consent.
- Use this manual as part of the generator. If you resell the generator, the manual must be delivered along with the generator.
- This manual explains the correct form of operating the generator; please read carefully before using the generator. Correct and safe operation will ensure your safety and extend the life of the generator.
- Stock Garden Group is constantly innovating development of its GENERGY products, in design as well as quality. Despite this being the most updated version of the manual, the content of this manual may have slight differences from the product.
- Contact your GENERGY distributor in case of any questions or doubts.





## Manual contents.

<b>1. Information regarding security</b> .....	3
1.1 Summary of the most important hazards in machine use.....	3
<b>2. Location of safety stickers and usage</b> .....	4
<b>3. Identification of the components</b> .....	5
<b>4. Check prior to operation:</b> .....	6
4.1 Battery conection.....	6
4.2 Check and filling oil.....	7
4.3 Check and filling fuel.....	8
<b>5. Starting up electric by battery</b> .....	9
5.1 Starting up by rope.....	12
<b>6. Generador usage and protections</b> .....	15
6.1 Overload protection .....	16
6.2 RCBO protection.....	17
6.3 IP grade in sockets.....	17
6.4 Oil alarm.....	18
<b>7. Stopping of engine</b> .....	18
<b>8. Mainteance</b> .....	19
8.1 Oil change.....	20
8.2 Air filter mainteance .....	21
8.3 Spark plug mainteance.....	24
8.4 Carburetor alteration for high altitude .....	25
<b>9. Transportation and storage</b> .....	26
9.1 Transportation.....	26
9.2 Storage.....	26
<b>10. Troubleshooting</b> .....	29
<b>11. Specifications</b> .....	31
<b>12. Warranty information</b> .....	33
<b>13. Compliance statement</b> .....	Final Manual
<b>14. Service</b> .....	Final Manual





## 1. Information regarding security:

Security is very important. Important security messages have been included throughout the entire manual. Read and observe these messages to ensure usage of this equipment is completely safe.

We have divided the safety messages in 4 different types due to the seriousness of their consequences if not observed:

 <b>DANGER</b>	Imminently dangerous situation which, if not avoided, will cause <b>serious</b> or <b>lethal injuries</b> .
 <b>WARNING</b>	Potentially dangerous situation which, if not avoided, could cause <b>serious</b> or <b>lethal injuries</b> .
 <b>CAUTION</b>	Potentially dangerous situation which, if not avoided, may cause <b>mild</b> or <b>moderate injuries</b> .
 <b>NOTE</b>	Situation which if not avoided may cause <b>material damage</b> .

### 1.1 Summary of the most important hazards in machine usage.

<b>!Read the user's manual thoroughly before using the machine!</b>	
	Using the equipment without being fully informed of its operation and safety regulations may lead do dangerous situations.  Do not allow anyone to use the equipment without training.
<b>!Gasoline is explosive and flammable!</b>	
	Do not refuel while the machine us running. Do not refuel while smoking or near open fire. Clean any gasoline spillage. Allow cooling before refueling. Use labeled gasoline containers. Do not use the generator in potentially explosive environments, gas plants or similar, check with the security department.
<b>!Engine emissions contain poisonous carbon monoxide!</b>	
	Never use inside your house, garages, tunnels, warehouses or any place without ventilation. Do not use the equipment near windows or doors where gases may enter. The exhaust emits poisonous carbon monoxide. You will not be able to see or smell this gas, therefore it is very dangerous.
<b>!Attention to electrical hazards!</b>	
	Do not operate the generator while your hands are wet. Do not expose the generator to rain, humidity or snow. Verify that the electrical wiring and devices to be plugged are in good conditions. Connect the grounding of the generator.

## 2. Location of safety stickers and usage.

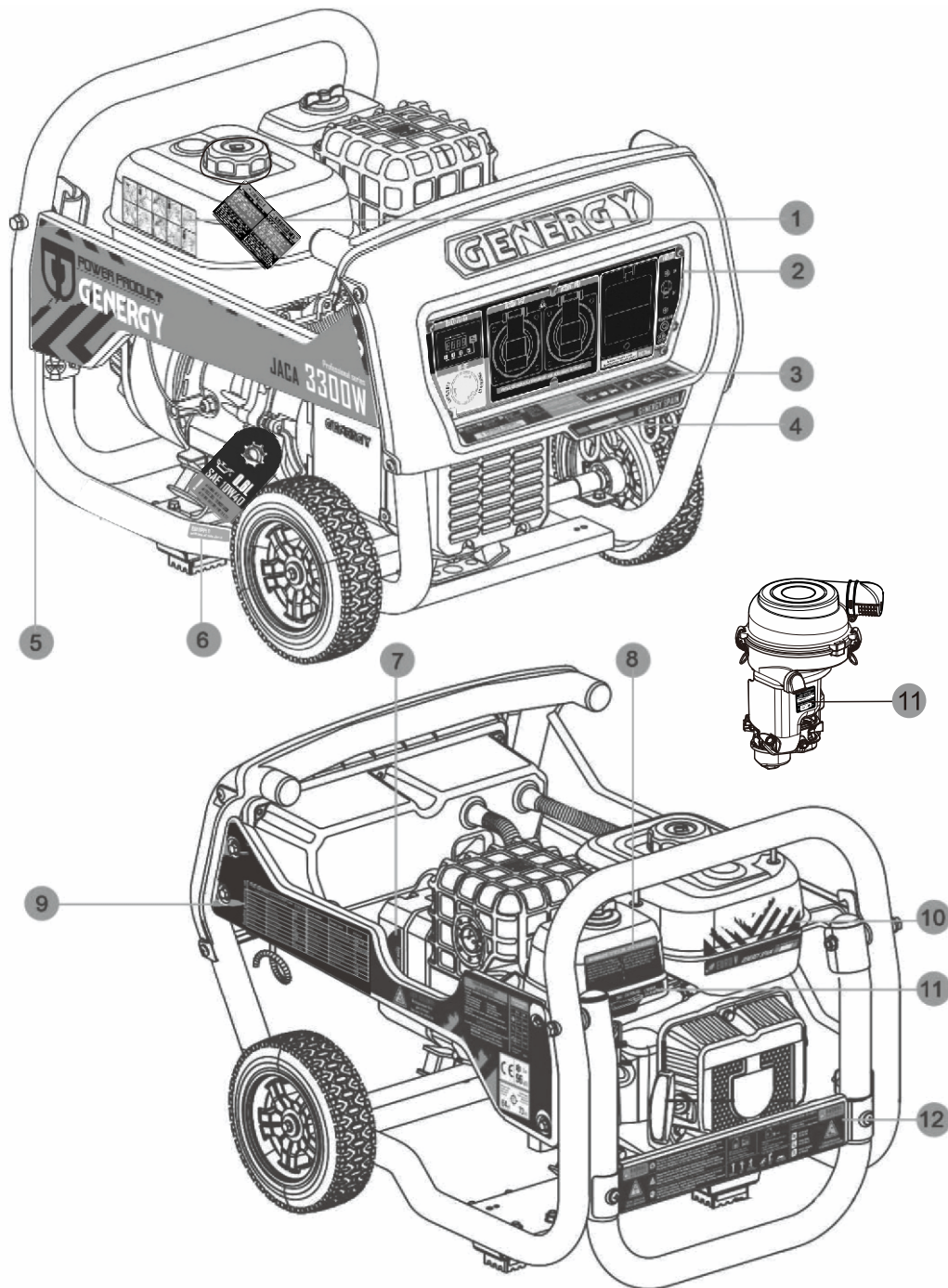

----1----	----2----	----3----	----4----
Quick start guide	Control panel	Maintenance – load info	Brand stick
----5----	----6----	----7----	----8----
Brand-model stick	Oil notice	Winding material	Air filter notice
----9----	----10----	----11----	----12----
Specifications-CE-Noise level- service-spare parts	Brand stick and EURO V marked	Fuel valve and choke notice	Safety warning



### 3. Identification of the model components

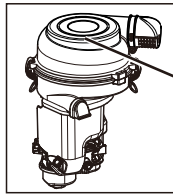

AIR FILTER

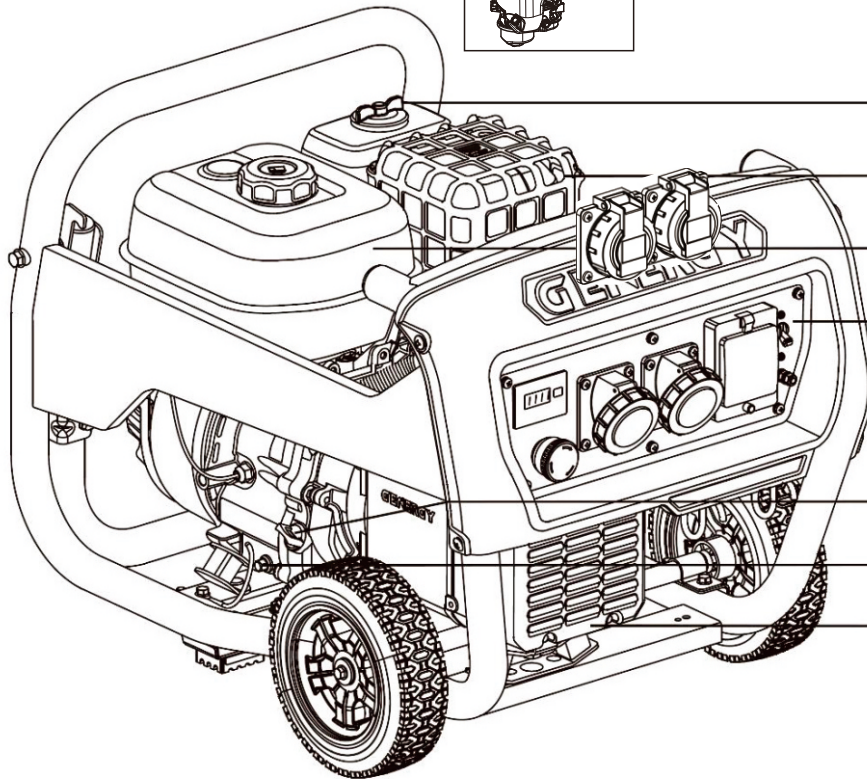

AIR FILTER

MUFFLER

FUEL TANK

CONTROL PANEL

OIL FILLING

OIL OUTLET

ALTERNATOR

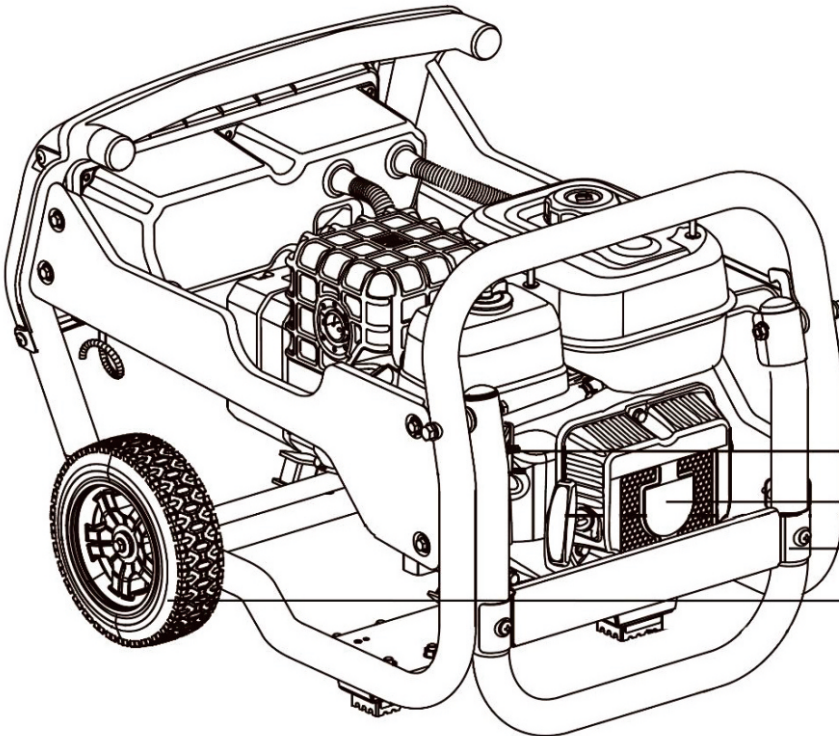

FUEL VALVE

CHOKE

TERMAL ENGINE

HANDLE

SOLID WHEELS

## 4 Checks prior to operation:

### 4.1 Battery connection (only models with electric start).

Before connecting the battery, check that the emergency button in control panel is in the "OFF".

Connect negative terminal (-) with black color in the battery terminal (-) of this same color.

Connect positive terminal (+) with red color in the battery terminal (+) of this same color.

The positive terminal could be connected from factory.

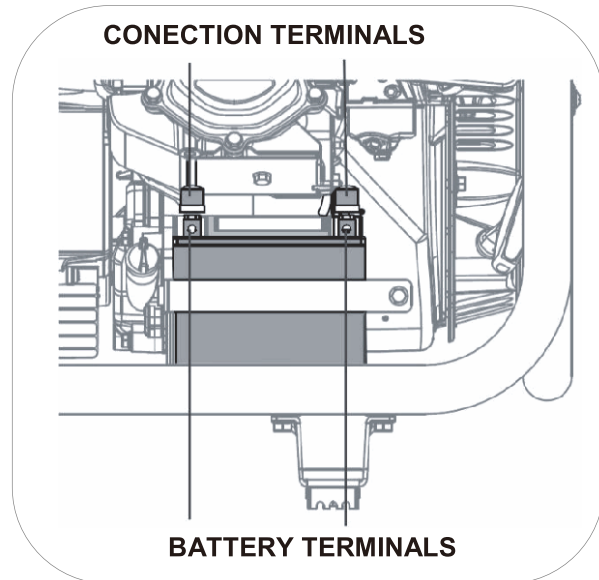

 **NOTE:** Check the polarity of the cables, not inverse the wire lines under any circumstance.

 **NOTE:** Be careful not to make any undesired contacts with the battery terminals and cables, between them or against a metal part of the machine.

## 4.2 Filling the oil

**NOTE:** The machine is delivered without oil; **do not attempt to start up the machine without adding oil first!**

Ensure that the generator is on a perfectly leveled surface to avoid mistakes in the oil level.

Remove the oil filling cap and pour oil in the hole until the maximum level (H) shown in the figure below is reached. Do not exceed this max level.

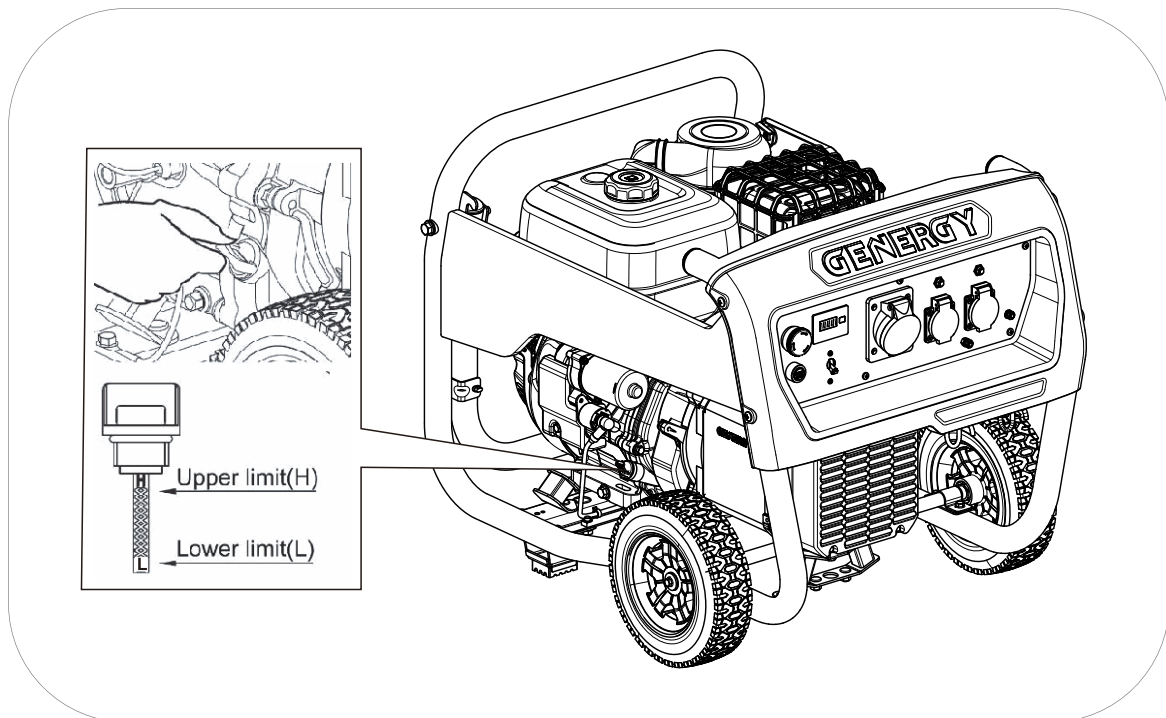

Oil capacity to the correct level according to the model is:

- VELETA-JACA-PANTICOSA models 0.6L
- NAVACERRADA-ASTUN-CANDANCHU models 1.1L

Use good quality SAE10W30 or SAE10W40 4-stroke motor oil. Recommended oil classification: API "SJ" (USA) or ACEA "A3" (EUROPE) or more current (See container specifications).

**NOTE:** Consider that the engine consumes some oil during usage. Check the oil level before each use and refill if the level has diminished.

**NOTE:** Never use old, dirty or bad oils. Do not use oil if you don't know its grade and quality. Do not mix different types of oils.

### 4.3 Fuel level loading and check.

- ☐ **NOTE:** Use only unleaded gasoline (86 octane or higher).
- ☐ **NOTE:** Never use expired or contaminated gasoline. Never use oil/gasoline mixer.
- ☐ **NOTE:** Avoid dirt and water entering the fuel tank.
- ☐ **NOTE:** Do not use gasoline blends with ethanol or methanol or the engine could be seriously damaged.

Remove the fuel cap turning counter clockwise, refill the gasoline without reaching the maximum level in the figure below. The approximate capacity of the tank is 2.6L for VELETA-JACA, 3,6L for PANTICOSA and 6.2L for NAVACERRADA-ASTUN-CANDANCHU models.

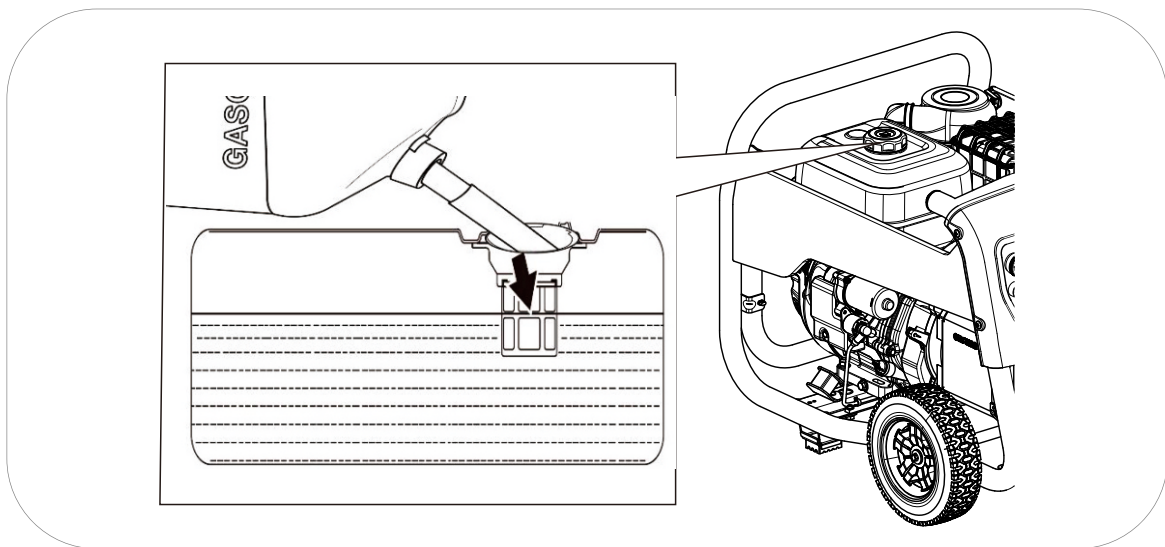

**DANGER:** Gasoline is extremely explosive and flammable. It is completely forbidden to smoke, make fire or generate any type of flame at the time of refueling or in the place where the fuel is stored.

- ⊘ **WARNING:** Keep the fuel out of the reach of children.
- ⊘ **WARNING:** Avoid fuel spillage when refueling. (Clean possible spillage before starting up the engine again)
- ⊘ **WARNING:** Do not overfill the fuel tank (do not exceed the maximum level). After refueling, make sure that the tank plug is closed and secured.
- ⊙ **CAUTION:** Avoid skin contact and do not inhale in the fuel vapors.

## 5 Starting up the generator with battery\*

\*Only models with electrical startup, for recoil models continue to point 5-B on page 16.

- 1 Turn the gasoline shutoff to right side (open valve).

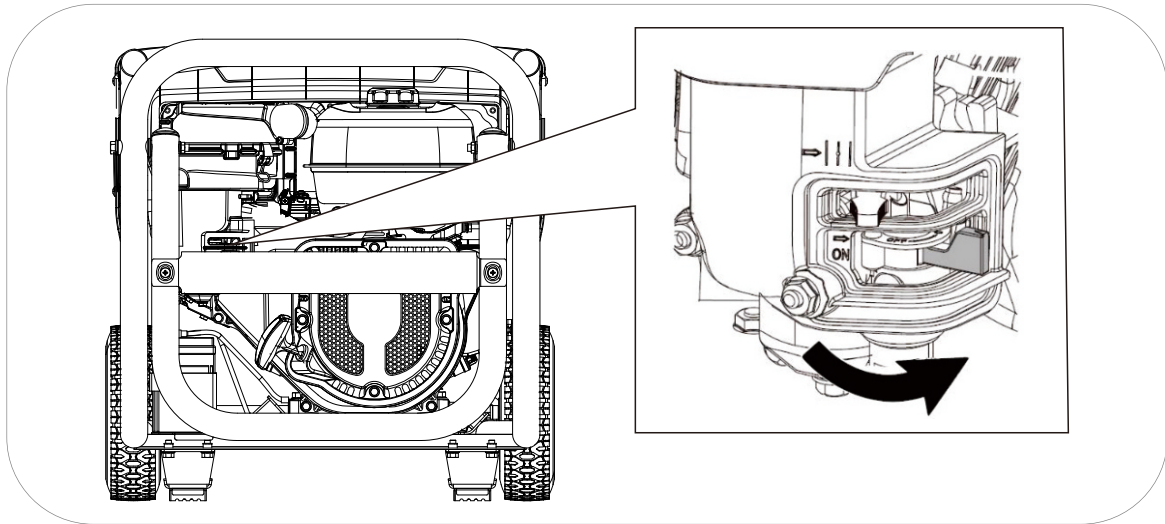

- 2 Move the choke lever to left side (close air) position according the picture below, this position help to start more easily in cold condition.

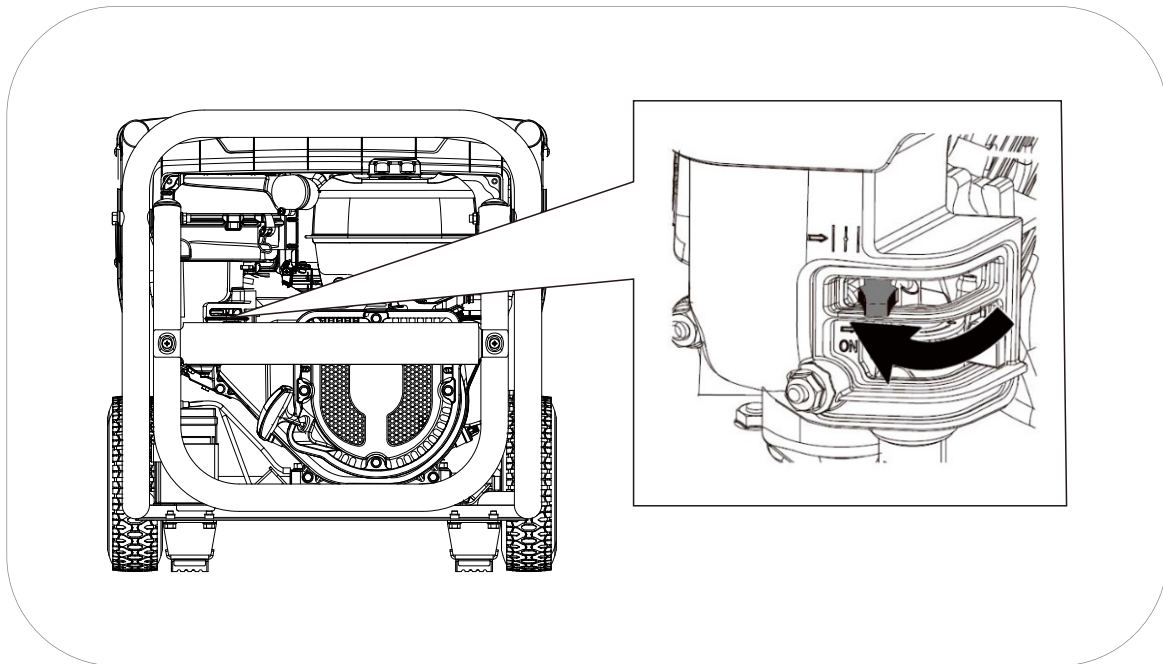

**Notice:** It may not be necessary to use the choke if the engine was shut down recently and is hot.

3 Turn and release emergency/stop button to "ON".

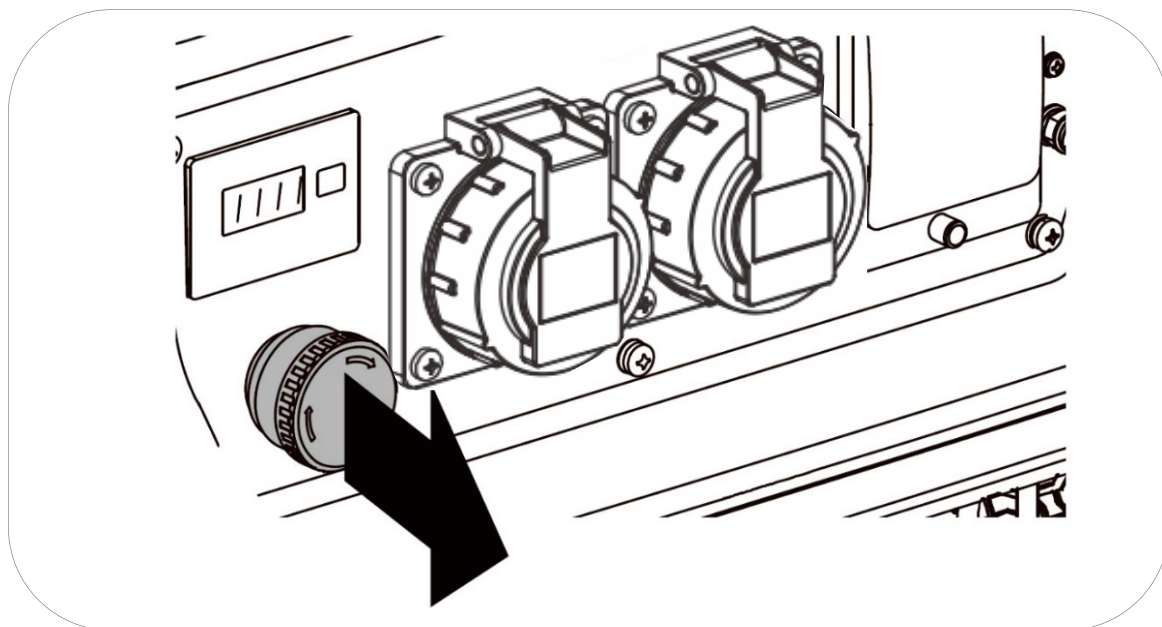

4 Make sure that there are no devices connect in generators. Then push START button to start up engine.



**NOTE:** IF the engine does not start up within 3 or 4 seconds, release the START button and wait for a few seconds before trying again to avoid overheating the starting motor.

5 Once started, change slowly the choke lever completely to right side (air pass open). The engine will begin working stably and is ready to have equipment plugged in.

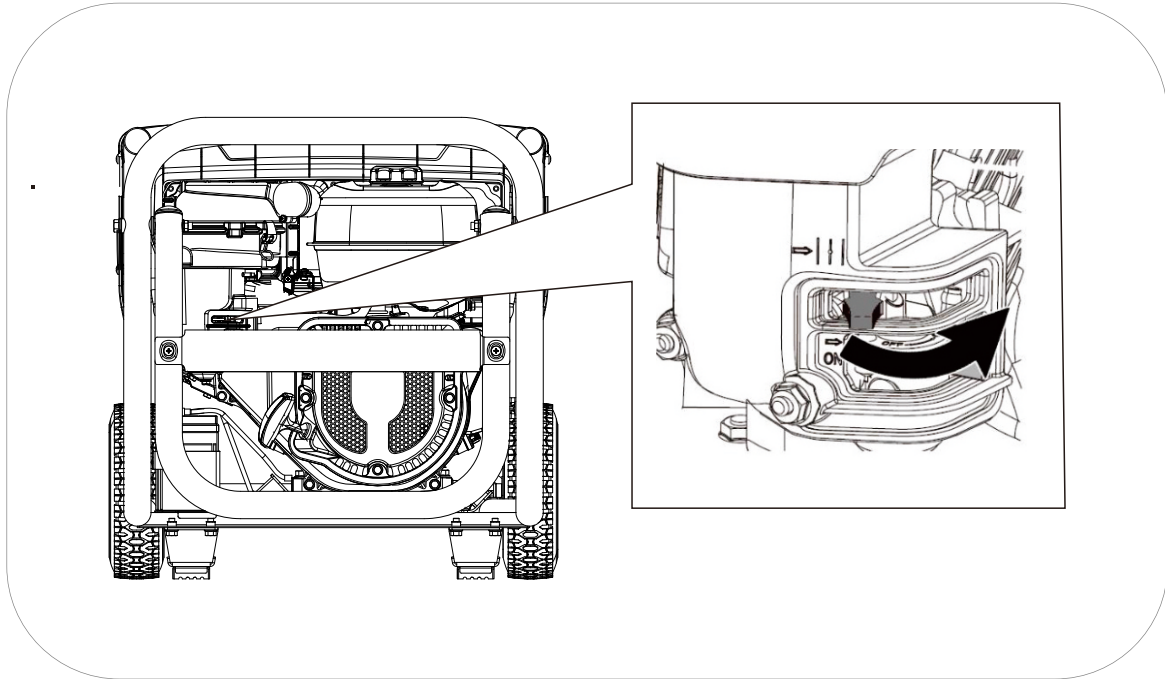

**NOTE:** Do not leave the choke in an intermediate position, the fuel mix be too rich and the engine would not work properly.

During the first startup of the machine the battery's charge may be low if stored for too long. If the charge is not sufficient, start up the equipment manually (check point 5.1) The battery is recharged automatically while the generator is running.

## 5.1 Manual startup of the generator.

- 1 Turn the gasoline shutoff to right side (open valve).

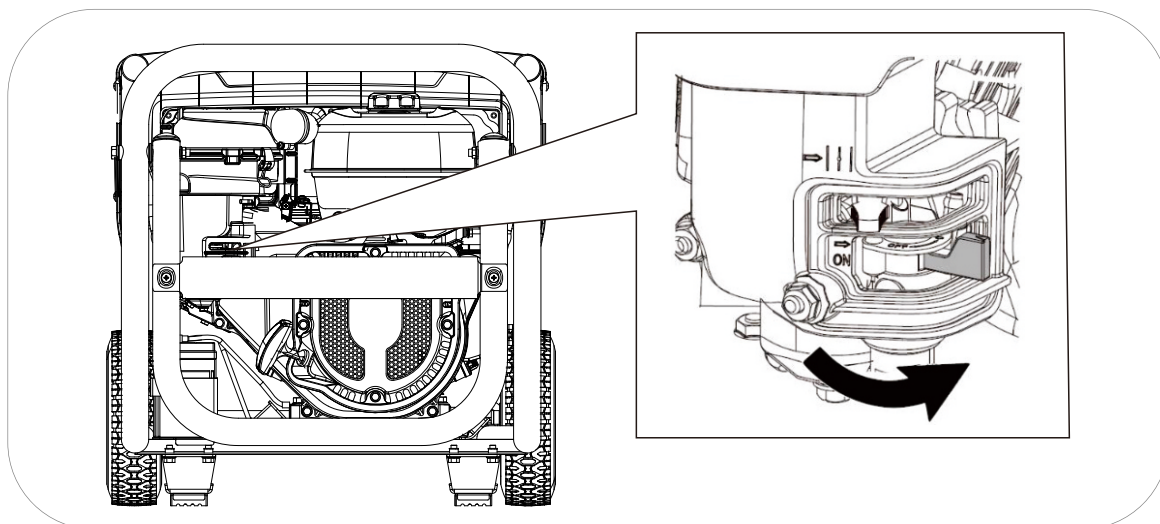

- 2 Move the choke lever to left side (close air) position according the picture below, this position help to start more easily in cold condition.

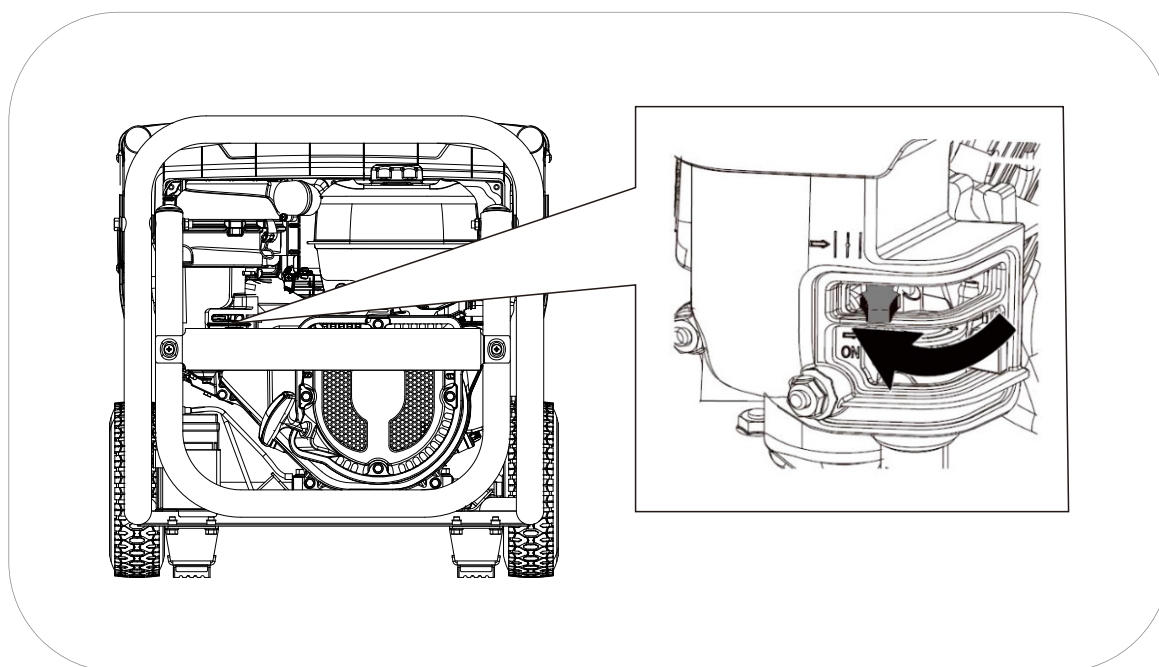

**Notice:** It may not be necessary to use the choke if the engine was shut down recently and is hot.



3 Turn and release emergency/stop button to "ON".

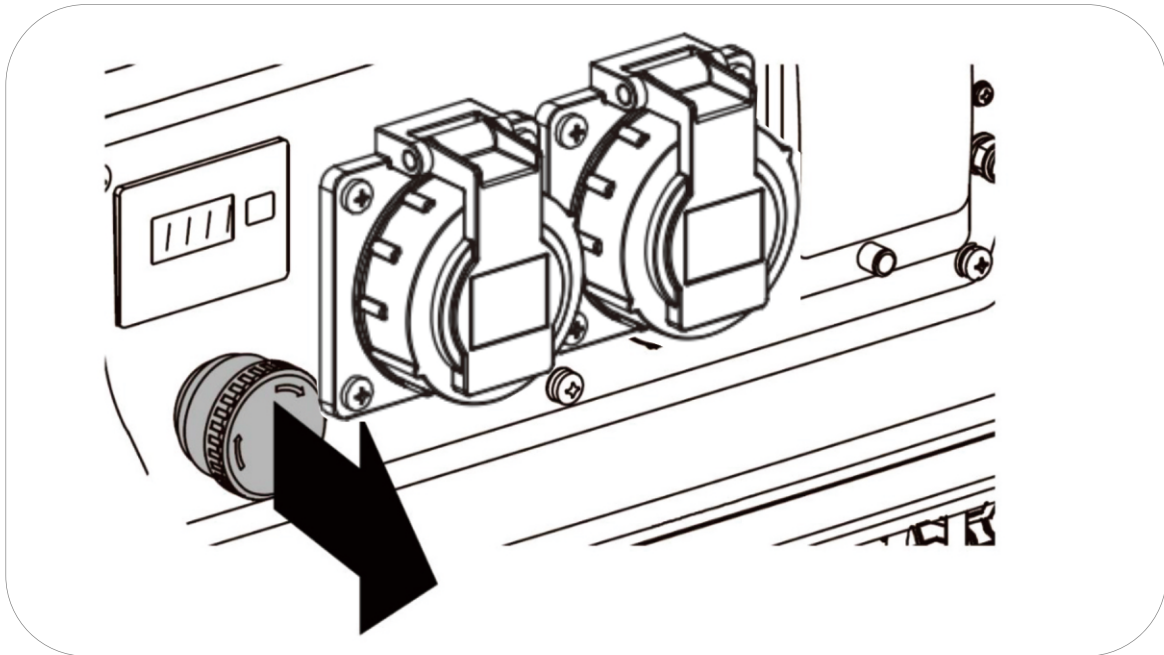

4 Make sure that there are no devices connect in generators. Then pull the rope slowly and until the end (**to calculate the maximum length of the rope and do not exceed it later when pulling vigorously**), then allow the rope to coil back.

Pull softly again until you notice slight resistance, now allow the rope to coil back and pull vigorously to start up the engine.

If you were unable to start up in the first try, repeat the operation.

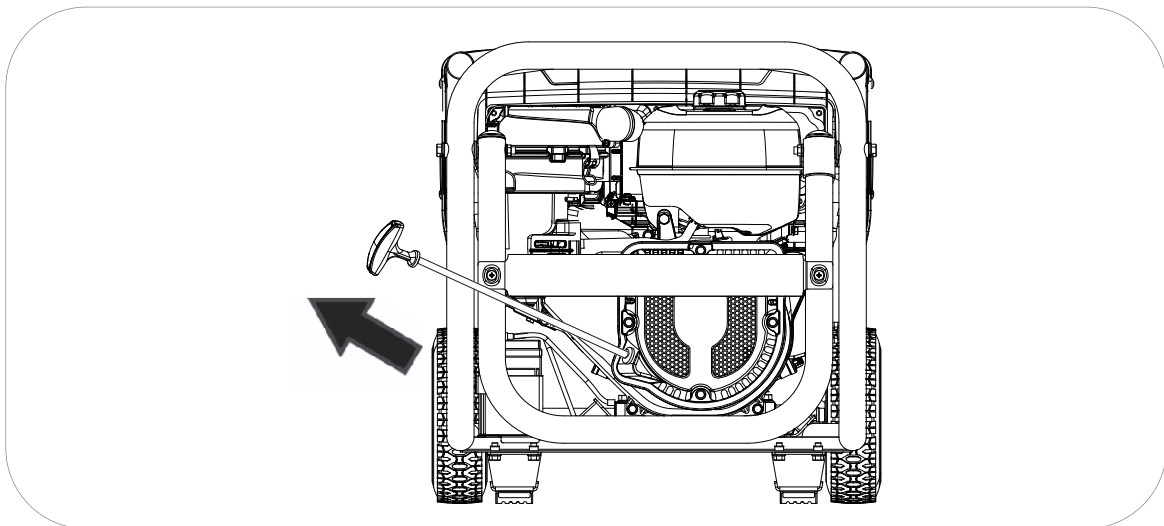

**NOTE:** If you reach the end of the rope length abruptly you could damage the handle or rope spring and it wouldn't be covered by warranty.

**NOTE:** Do not let go of the handle after pulling to prevent the handle from hitting the machine. Move your hand along with the handle until it has coiled back completely.

**NOTE:** Never pull the rope again if the generator is already running and turning.

**5** Once started, change slowly the choke lever completely to right (air pass open) The engine will begin working stably and is ready to have equipment plugged in.

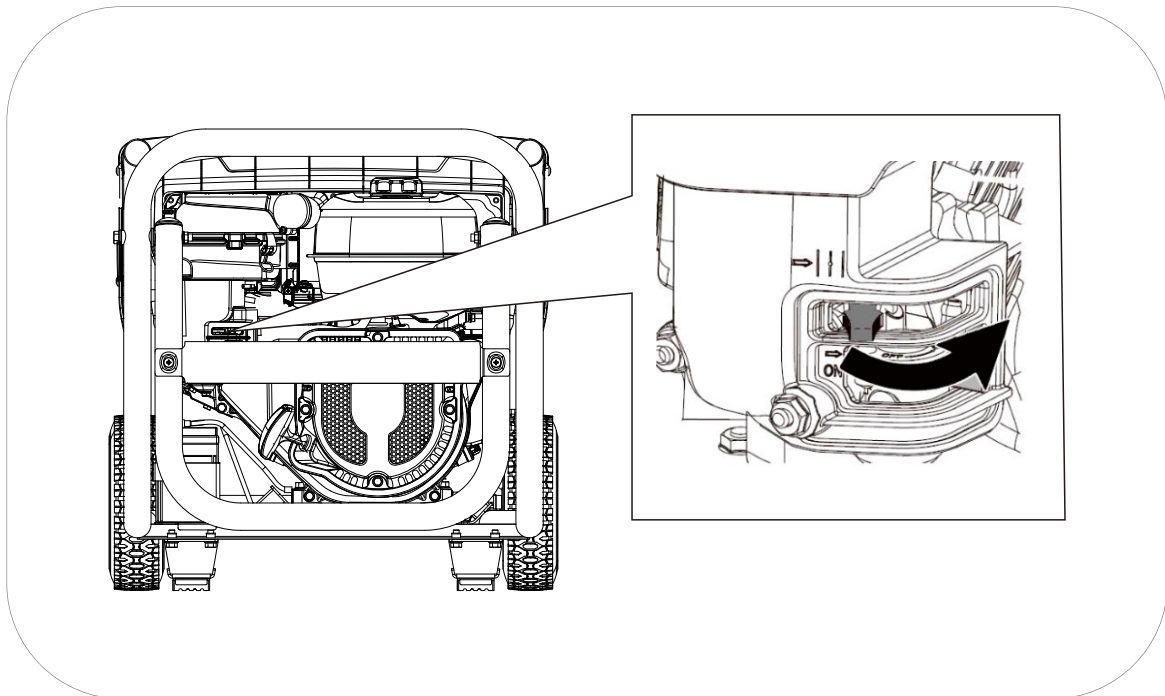



**NOTE:** Do not leave the choke in an intermediate position, the fuel mix be too rich and the engine would not work properly.

## 6 Generator usage and protections.

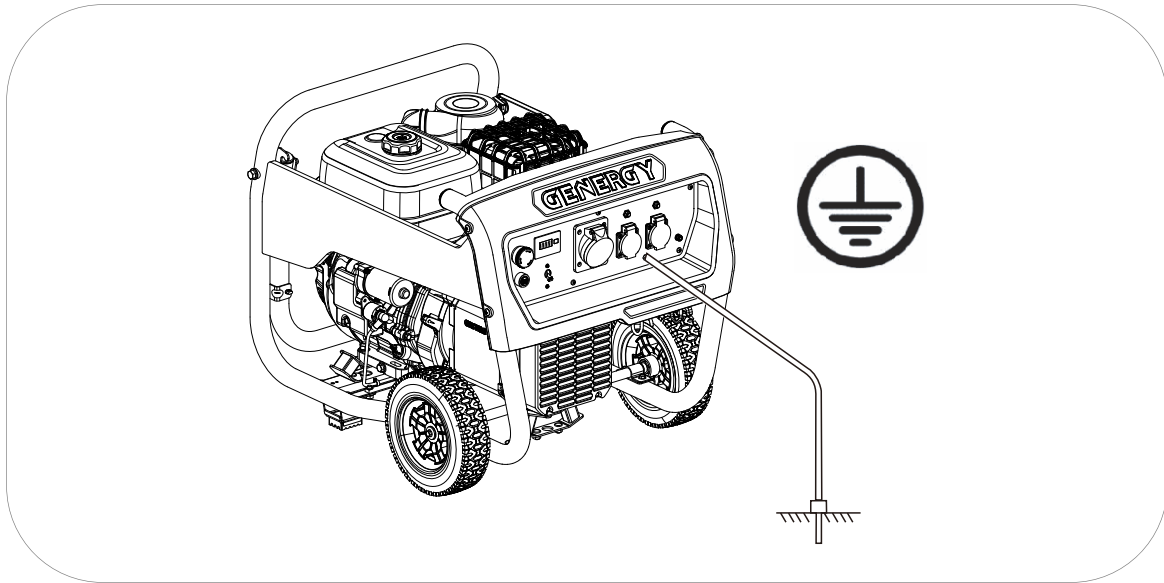
 **WARNING:** Ensure grounding is connected (grounding Rod). Check with an electrician in case of any doubts.



 **WARNING:** Never connect the 230V output of the generator to a building or house (not even during a power outage). The return of the main network would clash with the generator's voltage and cause serious damage to the equipment or even a fire.

 **WARNING:** Do not connect in parallel with the generators, both will be damaged and will be a fire hazard.

 **NOTE:** If a cable extension is needed, make sure you use a good quality rubber extension and appropriate section:

- ✓ 60m cable length: use a 2mm<sup>2</sup> cable
- ✓ 100m cable length use a 2.5mm<sup>2</sup> cable

 **NOTE:** Devices that use electric motors such as compressors, water pumps, saws, etc. requires up to 3 times more power for startup. For example, a 500 W electric pump would need a 1500W generator for startup.

The electro portable tools (drill, planer, grinder...), and some lamps (Mercury, sodium, fluorescent lamps) also has an additional consumption at the starting that can vary between 1.5 to 2 times more than wattage marked as nominal.

The refrigerators can also need extra high additional power that can reach 4 times the nominal power or even more.

Therefore, check that the loads to be connected will not exceed the maximum power of the group according to these indications.

## 6.1 Overload protection

Your generator is equipped with **circuit breakers** that will cut off the current output in the overload conditions.

These circuit breakers can be partial (to protect from an overload to a current output) or general to protect the maximum output of the generator.

In case a breaker pass to OFF, you should reduce the load because it will exceed the maximum permissible power, when power is reduce to can On the breaker again.

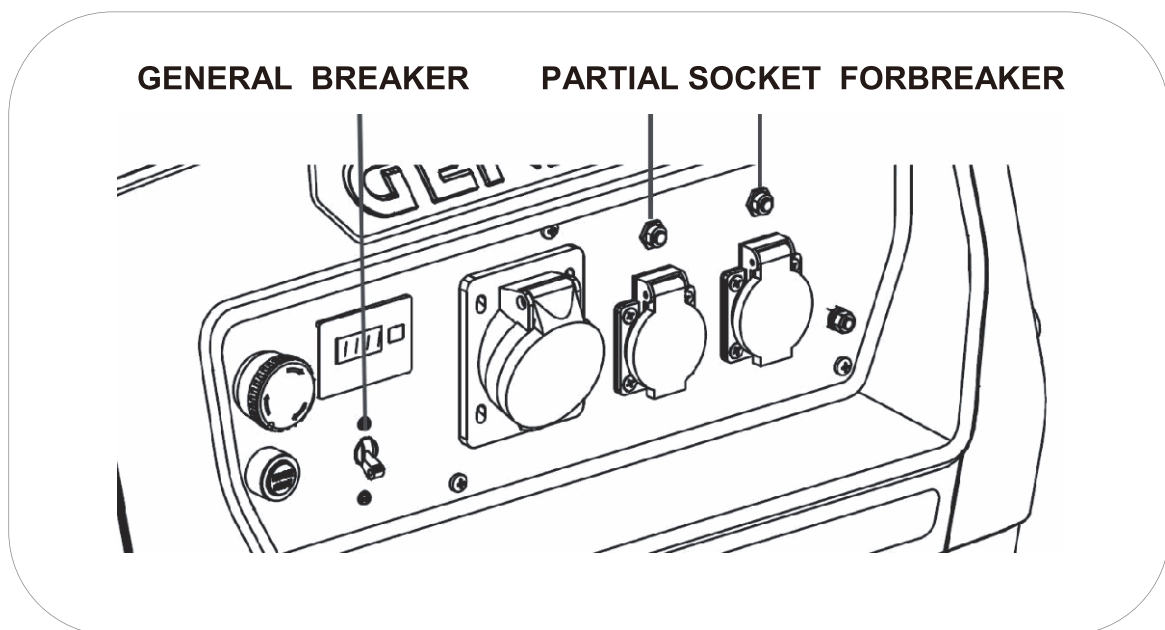

**NOTE:** If the overload protector trips again after connecting the devices, do not plug the device. The plugged device may have a problem or exceeds the generator's power. The frequent overloads can result in damages in generator.

## 6.2 Residual current device RCD (Only in S versions)

The "S" versions include current leakage protection thanks to a 30mA RCD installed. This safety can detect a leakage of current in the circuit (for example, an electrocution), cutting the voltage output instantaneously.

In case RCD pass to OFF, check all the wiring lines, insulation of machinery, possible contacts of the lines with water. Reset the generator only when the installation has been completely overhauled.

 Warning: For the RCD can work correctly, the ground terminal should be properly connected.

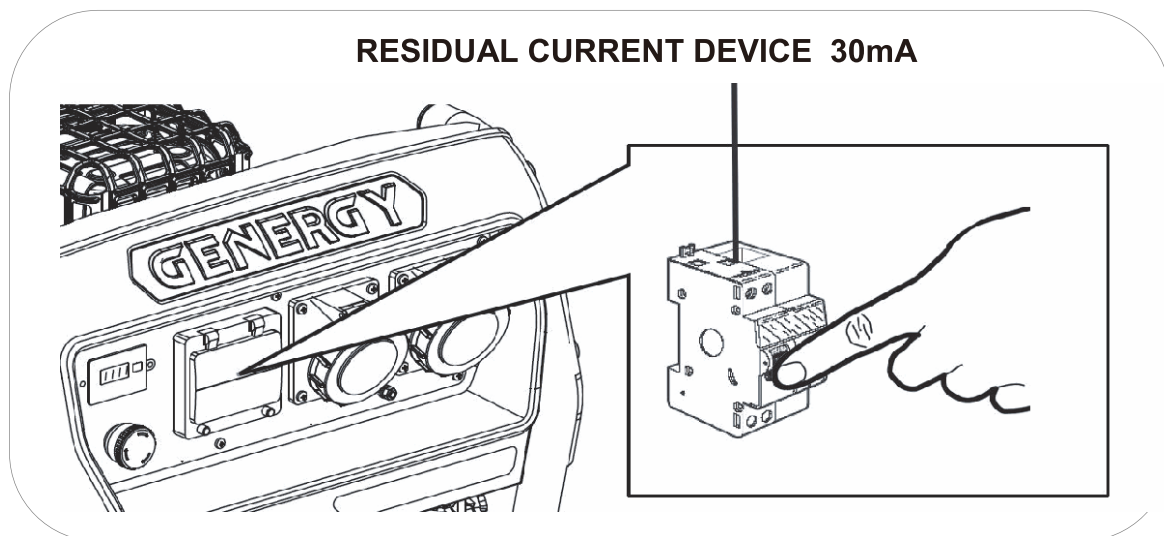

## 6.3 IP67 outlet sockets.

Standard versions are equipped with IP44 grade outlets. in "S" versions the sockets increase the degree of protection against water and solids to IP67, giving a greater safety to the user against a possible discharge caused by water or humidity in the manipulation of plugs and sockets.

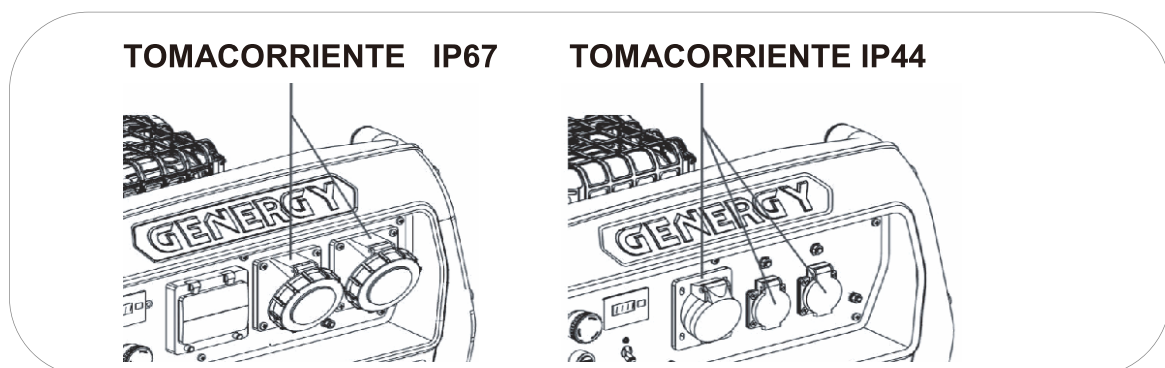

## 6.4 Oil alarm system.

The oil alarm system is designed to avoid engine damaged caused by an insufficient amount of oil in the sump. Before the oil level in the engine sump is below the safety limit, the oil alert system will shut the engine down automatically.

**NOTE:** Protection due to lack of oil must be considered extreme safety. It is the sole responsibility of the user to check the oil level before each use as indicated in the manual. It is unlikely for this safety to fail, but if it does, damage in the engine could be very significant. The user would be solely responsible for lack of maintenance and repair would be excluded from the warranty.

Remember that it is a safety alarm in case of critical level, it is not a low oil level indicator.

**IMPORTANT:** The alert system only acts in case of a level failure, it cannot protect in case of inadequate oil or if it is in poor condition.

## 7. Stopping the engine

- 1 Unplug the electrical devices plugged to the generator.
- 2 Push EMERGENCY/STOP button.
- 3 Turn the fuel valve to the Left, (close).

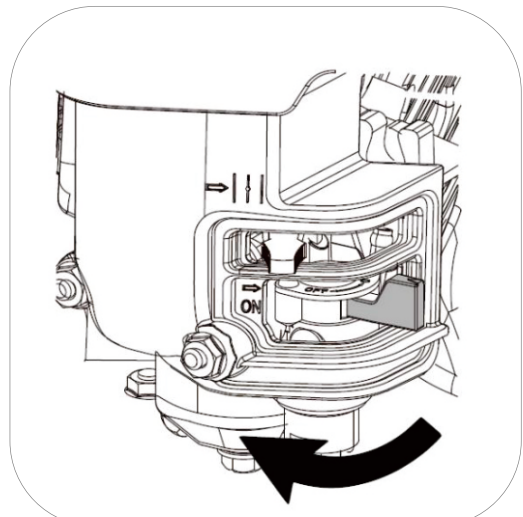
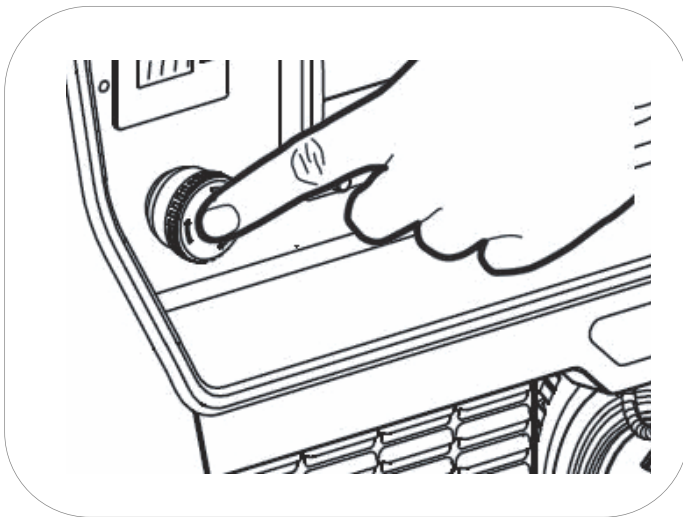

## 8. Maintenance:

The purpose of the maintenance program is to keep the generator in good working conditions and to achieve the maximum life of the equipment.

 **DANGER:** Stop the engine before performing any maintenance. If you need to start up the engine for any type of check, make sure that the area is well ventilated. Exhaust gases contain poisonous carbon monoxide.

 **NOTE:** Use original GENERGY spare parts or proven quality components for maintenance.

Maintenance scheduling.

SERVICE	MAINTENANCE PERIODS
Engine oil	Check the level before each use. First oil change after 20 hours of break-in. Subsequent oil changes every 100 hours of use.
Air filter	Check and clean every 50 hours. Replace after 250 hours or before if any damage is noticed.
Spark plug	Clean and adjust the electrode every 50 hours Replace after 250 hours or before if any damage is noticed.
Filter of fuel valve.	Clean every 300 hours or 1 year (whichever is first)
Engine valves*	Adjust every 500 hours*
Combustion chamber*	Clean every 500 hours*
Fuel tank*	Clean every 500 hours*
Fuel hose*	Replace every two years or sooner if any wear is noticed*

 **NOTE:** Perform maintenance more frequently when the equipment is used in places with a lot of dust or very high temperatures.

 **NOTE:** Services marked with an asterisk have to be performed by a GENERGY service or qualified service center. Keep a receipt of the operations carried out by the service center.

 **NOTE:** Lack of compliance with maintenance services will shorten the life of the generator and produce malfunctions that will not be covered by the warranty. Warranty will not be respected if the detailed maintenance plan is not observed, except in case of authorization to skip a service by GENERGY or an authorized GENERGY service.

## 8.1 Oil change.

- 1 Keep the engine running during 5 to 10 minutes for the oil to reach some temperature and reduce its viscosity (more liquid). This way it will be easier to extract it completely.
- 2 Place an appropriate container under the oil draining hole to collect the used oil.
- 3 Unscrew the oil draining screw by turning counter clockwise, keep the screw and its joint.
- 4 Release the oil filling plug so the engine can intake air and achieve faster draining.
- 5 Turn the engine by pulling the starter rope gently, causing most of the oil lodged in the moving parts of the engine to fall.

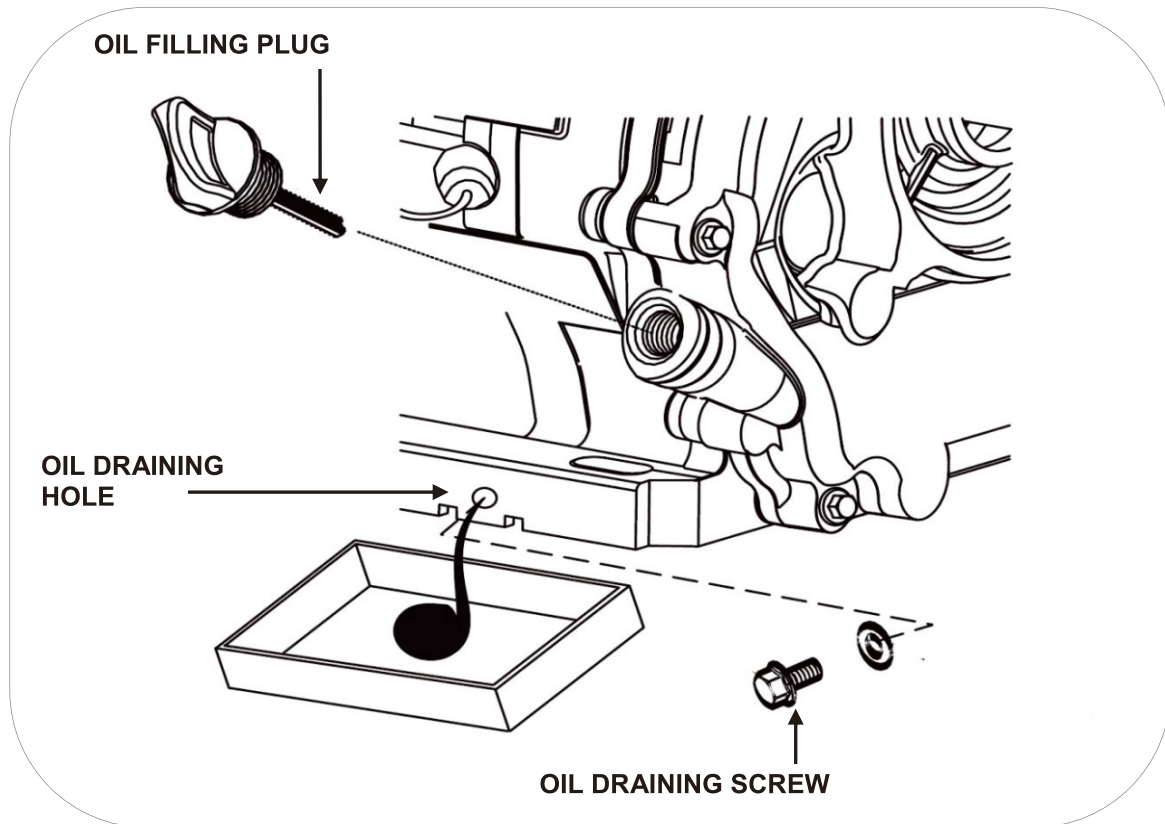

- 6 Once all of the oil has been extracted, place the draining screw again with its joint and clean oil spillage, if any.
- 7 Refill with the recommended oil to the maximum level (H), without exceeding it. (Check point 4.3 of this manual for now the oil grade).



Oil capacity to the correct level according to the model is:

- VELETA-JACA-PANTICOSA 0.6L
- NAVACERRADA-ASTUN-CANDANCHU 1.1L

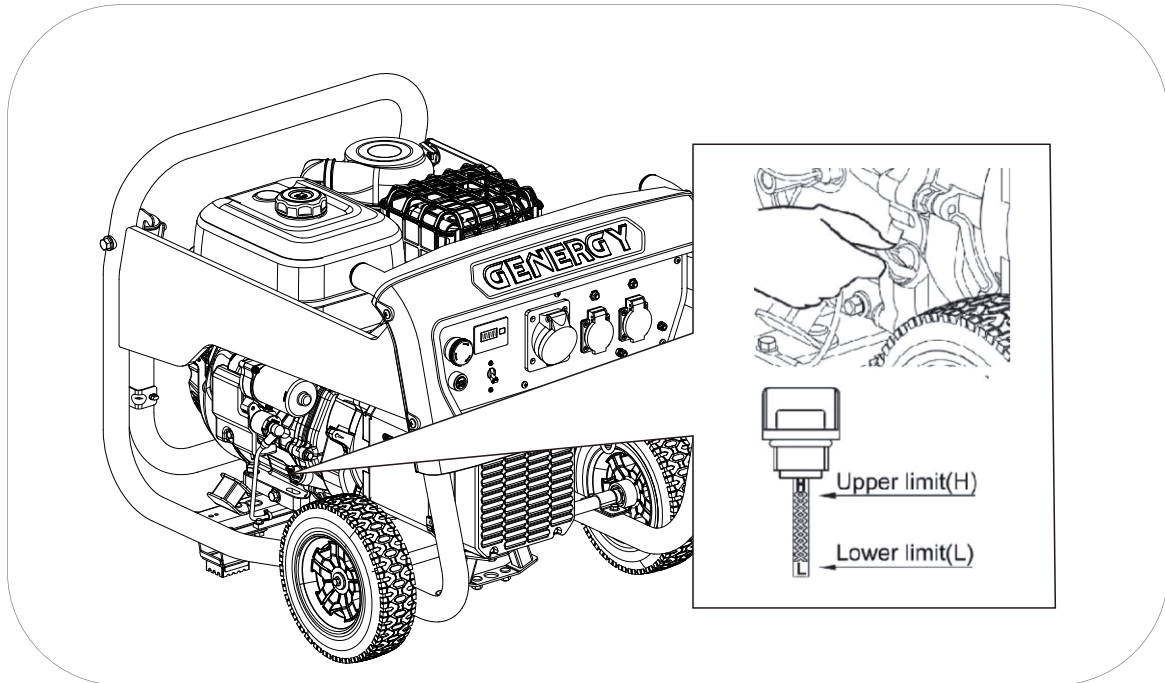

**8** Install the oil filling plug again

**IMPORTANT:** In order to comply with environmental requirements, the used oil must be placed in a sealed container and taken to the service station for recycling. Do not discard the trash and do not spill on the floor.

## 8.2 Air filter maintenance.

**NOTE:** A dirty air filter will restrict the air flow in the carburetor, which will cause incorrect combustion resulting in serious problems for the engine. Clean the filter regularly according to the maintenance plan in this manual and with more frequency in dusty areas.

**NOTE:** Never start the generator without the air filter; otherwise it will cause a rapid engine abrading.

**WARNING:** Do not use low flash point gasoline or solvents when cleaning the filter. They are flammable and explosive under certain conditions.

- 1 Loosen and remove the clip (1).
- 2 Open the filter cover (2)
- 3 Loosen and remove the clip (3).
- 4 Get out the filter cartridge (4-5)
- 5 Separate the sponge (5) from the cartridge.
- 6 Clean only the sponge in water-soap, dry totally.
- 7 Immerse the sponge in same oil used in engine of generator.
- 8 Drain by pressing the air filter with your hand.
- 9 Shake the cartridge against a hard surface, you can also clean it with an air compressor (maximum 2 BAR).

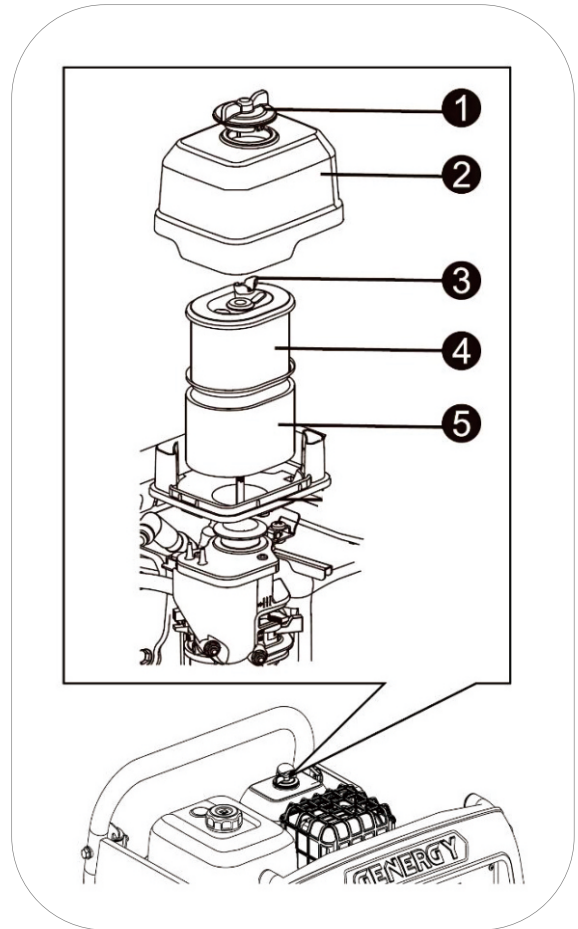

- 10 Once the cartridge is clean, add the sponge pre-filter and reinstall the complete and clean filter on the machine following the same steps used for disassembly.

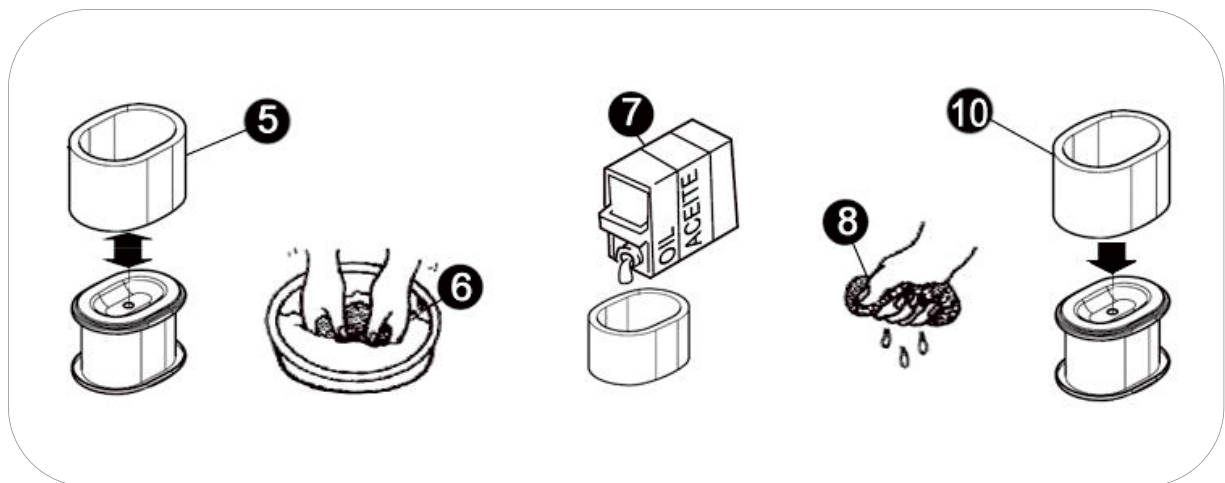

## Typhonic Air Filter

- ① Air cleaner cover
- ② Air filter rubber sealing ring
- ③ Foam filter element
- ④ Paper filter element
- ⑤ Hinge
- ⑥ Lower cover of air cleaner

1. Loosen the hinge and remove the air filter cover

2. Take out the filter element

3. Check whether the rubber sealing ring of the filter is damaged, if necessary, please replace it

4. Gently tap the filter element to make the dust inside fall off (replace the filter element if necessary)

5. Put the filter element back into the air filter body

 **NOTE:** Air filter is an important part that affects the emission performance, and any form of modification is strictly prohibited.

Running the engine with the air filter incorrectly installed will cause severe wear or damage to the engine and void the product warranty.

 **WARNING:** It's strictly prohibited to blow or clean the paper filter element with compressed air.

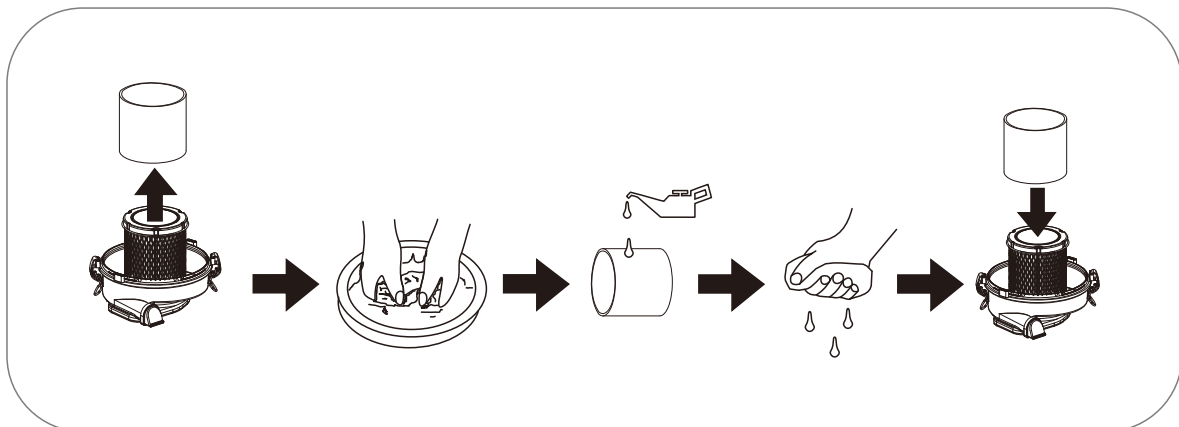
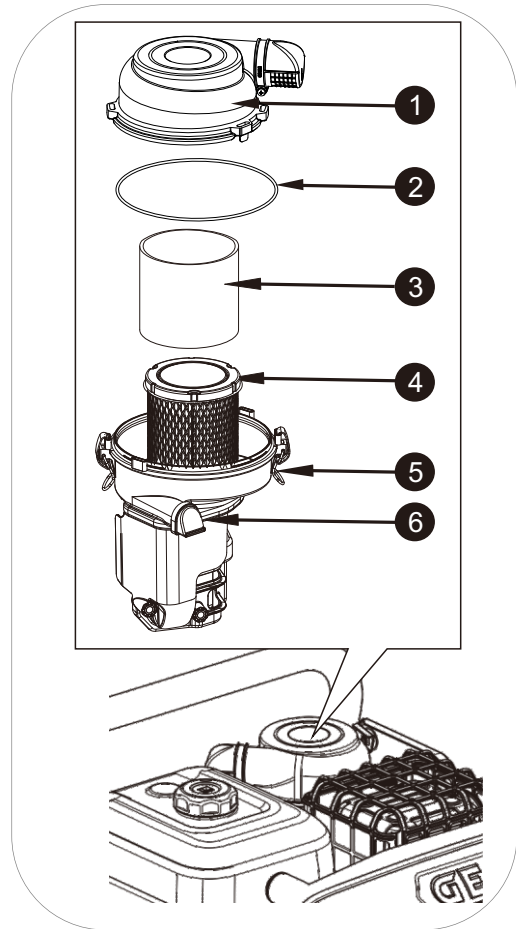

### 8.3 Spark plug maintenance.

Spark plug recommendation: **TORCH** F6RTC, NGK BP7ES, **BOSCH** WR3C.

- 1 Unplug the spark plug pipette or cap by pulling outward (as shown with the arrow in the figure below).
- 2 Using the spark plug spanner, extract the spark plug by unscrewing it from the engine (turn counter clockwise)

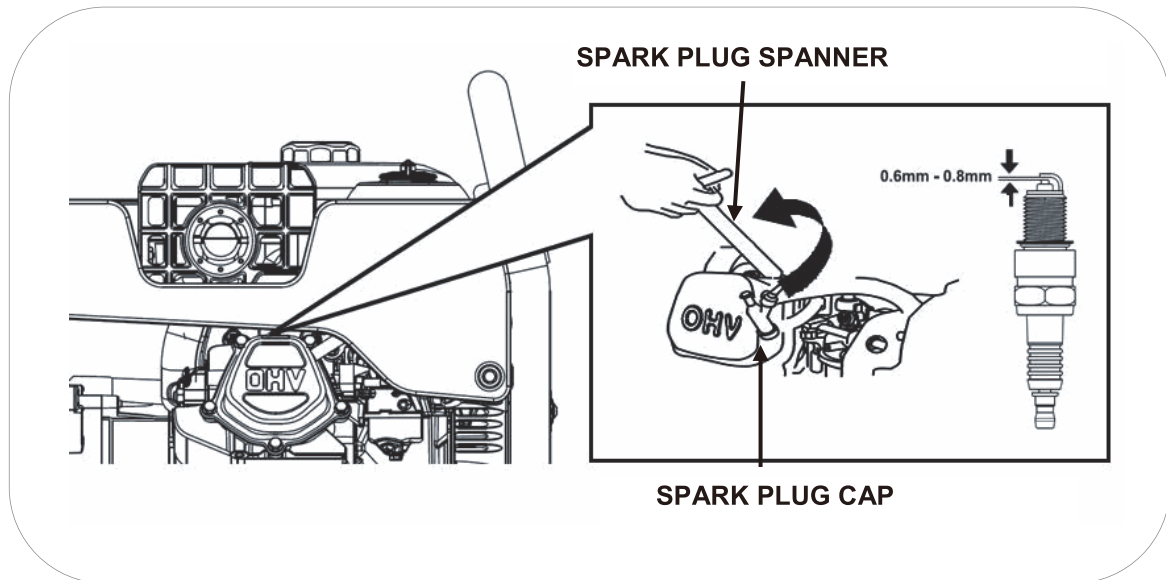

3 Inspect the spark plug visually. Replace with a new one if the insulator is cracked or chipped. Clean the electrode with a fine wire brush to clean the filth deposits.

4 Measure the electrode distance with a gauge. Normal value 0.6 - 0.8 mm. Adjust the opening carefully if the value is not correct.

5 Carefully replace the spark plug, begin screwing with your hand to avoid damaging the threads. Once the spark plug is threaded to the end of the thread, make the final tightening:

- New spark plugs: 1/2 turn using the spark plug spanner.
- Used spark plug: 1/8 to 1/4 with the spark plug spanner.

6 Reinstall the spark plug cap.

**NOTE:** The spark plug must be tightened firmly. A loose spark plug may overheat and even damage the engine. Similarly, over tightening may damage the spark plug and, worse, the engine cylinder head thread.

## 8.4 Carburetor alteration for high altitude operation

In high altitudes, the normal air-fuel blend in the carburetor would be too rich. Performance would decrease and fuel consumption would increase. A very rich blend would also dirty the spark plug and make startup difficult.

If the generator is always running in an altitude above 1,000 meters, get in touch with an authorized GNG service to modify the carburetor (this service is not warranty, therefore it would be quoted).

The generator's output power of 230V will vary depending on the altitude and other elements such as humidity and temperature, see chapter on environmental correction of this manual.

 **NOTE:** If the carburetor has been modified to operate at great altitude, the air-fuel blend would be too poor to work in low altitudes. Operation at low altitudes may cause the engine to overheat and be seriously damaged. It would be necessary to return the carburetor to its original state.

## 9. Transportation and storage.

### 9.1 Generator transportation.

In order to avoid fuel spillage during transportation, always keep the gasoline valve in the OFF position. Fasten the machine so it can't move.

 **NOTE:** Never place the machine on its side or facing down during transportation, keep it in its natural working position at all times.

 **DANGER:** Never use the generator inside the transportation vehicle. The generator should be used only in good ventilation conditions.

 **DANGER:** Do not leave you vehicle parked in the sun for too long while the generator is inside. An excessive rise in temperatures could evaporate the gasoline and form an explosive environment in the vehicle.

 **WARNING:** Do not overfill the tank if the equipment is going to be transported.

 **CAUTION:** Empty the fuel tank when the generator is transported on a bumpy road or cross country.

### 9.2 Generator storage.

Gasoline loses its properties if stagnant for too long and it leaves residues that may clog the carburetor, complicating or impeding the startup after a temporary storage. If the generator will be not using temporarily follow these instructions:

#### Infrequent use during the year:

If the unit is used infrequently, difficult starting may result. To eliminate hard starting, follow these instructions:

1. Run the generator at least 30 minutes every month.
2. When you go to finish the use, first disconnect loads, then close the fuel shut-off valve and allow the unit to run until the engine stops.
3. Push the emergency/stop button to OFF position.

## Long term storage

Long periods of inactivity (from 3 months onwards) can make difficult or impossible to start up, or also producing an unstable run of engine. To avoid these problems:

- 1 Add a properly formulated commercially name "fuel stabilizer" to the fuel tank according to the manufacturer's instructions to delay the degradation of the gasoline.
- 2 Start the generator for circulate treated fuel into fuel lines and carburetor before shutdown.
- 3 With the help of a vacuum siphon extract the gasoline from the fuel tank and store it in an appropriate container.

**NOTE:** Do not use regular plastic bottles, some plastics partially decompose when in contact with the gasoline and contaminate it. This contaminated gasoline may damage an engine if reused.

**DANGER:** Gasoline is explosive and flammable. Never smoke or generate any type of flame or flash while handling gasoline.

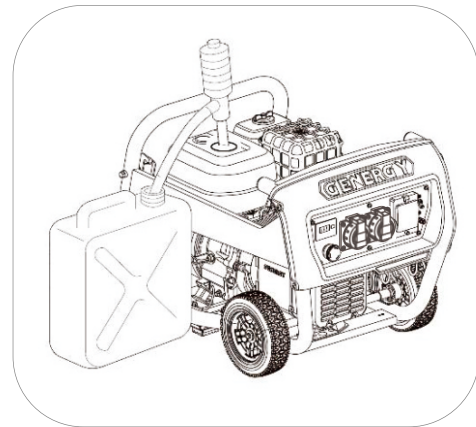

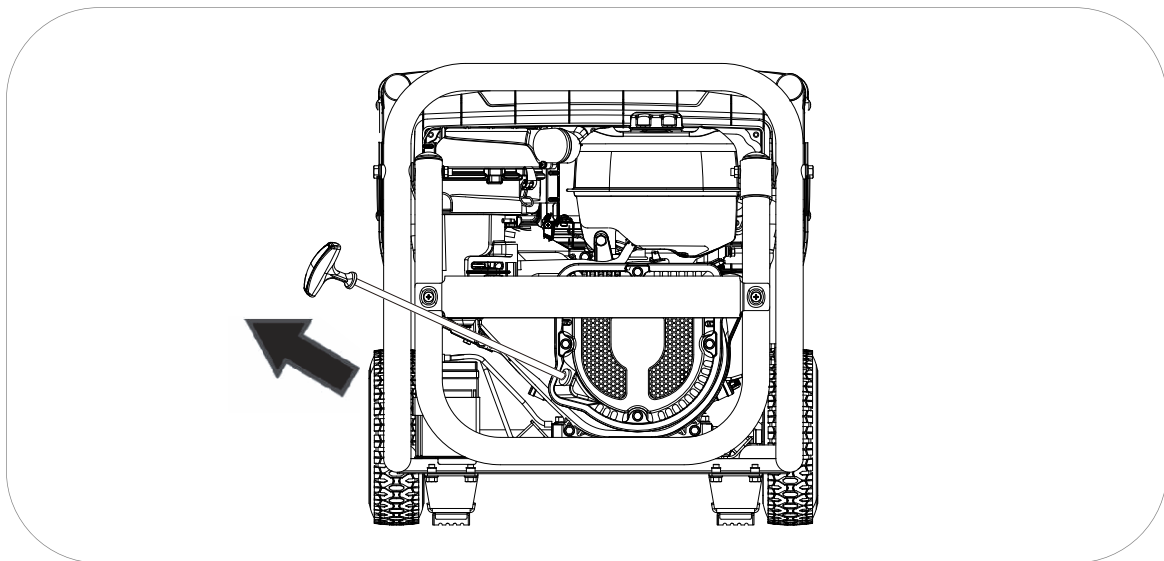

- 1 Start and run the generator until stops from lack of fuel. This will dry out all remaining fuel in tank, fuel lines and carburetor.
- 2 Change oil of engine.
- 3 Remove spark plug and pour about one teaspoon (10 ~ 20 ml) of engine oil through the spark plug hole, pull the recoil starter several times to distribute the oil for lubricating the cylinder. Reattach the spark plug.



- 4 Pull the starter cord slowly until you feel resistance. At this point, the piston is going up in its compression stroke and the intake and exhaust valves are closed. In this position no moisture can enter the motor which provides a defense against internal corrosion.
- 5 Cover the unit and store in a clean, dry place out of direct sunlight.

**Variable:** If it is not practical to empty the fuel tank and the unit is to be stored for some time, use a commercially available fuel stabilizer and add it in the gasoline to increase the life of the fuel. Run the unit for 5-10 minutes, turn off the fuel valve and allow to run until engine stops from lack of fuel.

 **NOTE:** We suggest the use of famous brands for the stabilizer, the use of an improper additive, incorrect or of doubtful quality can generate failures or breakdowns that will be totally excluded from the warranty.

 **NOTE:** The use of poor or past gasoline may cause generator failure. This type of damage due to the bad condition of the fuel, are totally excluded from the warranty system.

 **NOTE:** The stabilizer extends the live of the gasoline temporarily. After the deadline indicated by the manufacturer, the gasoline cannot be used.



## 10. Troubleshooting:

- If you are unable to start up the engine:

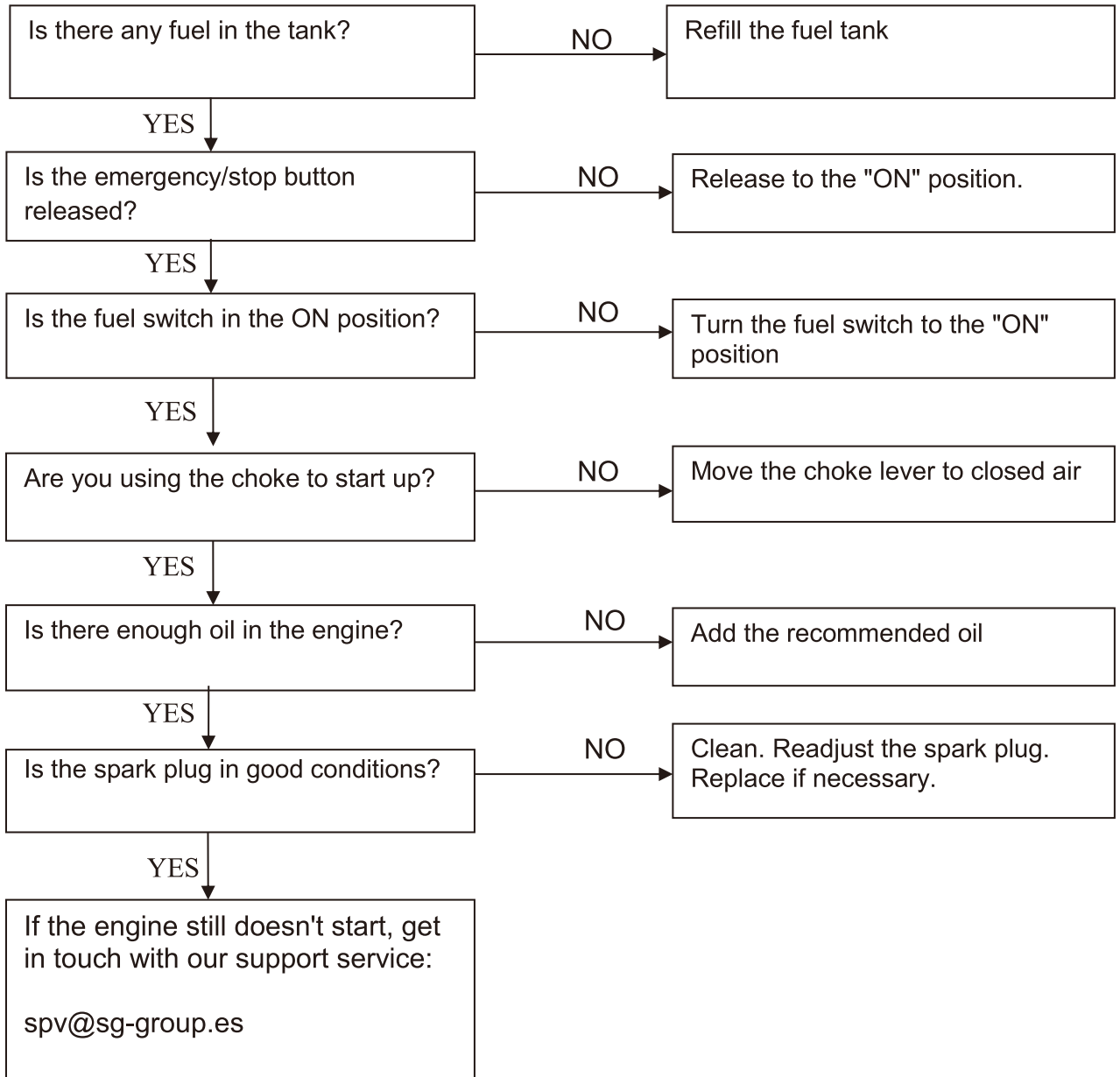

- The connected 230V equipment are not working:

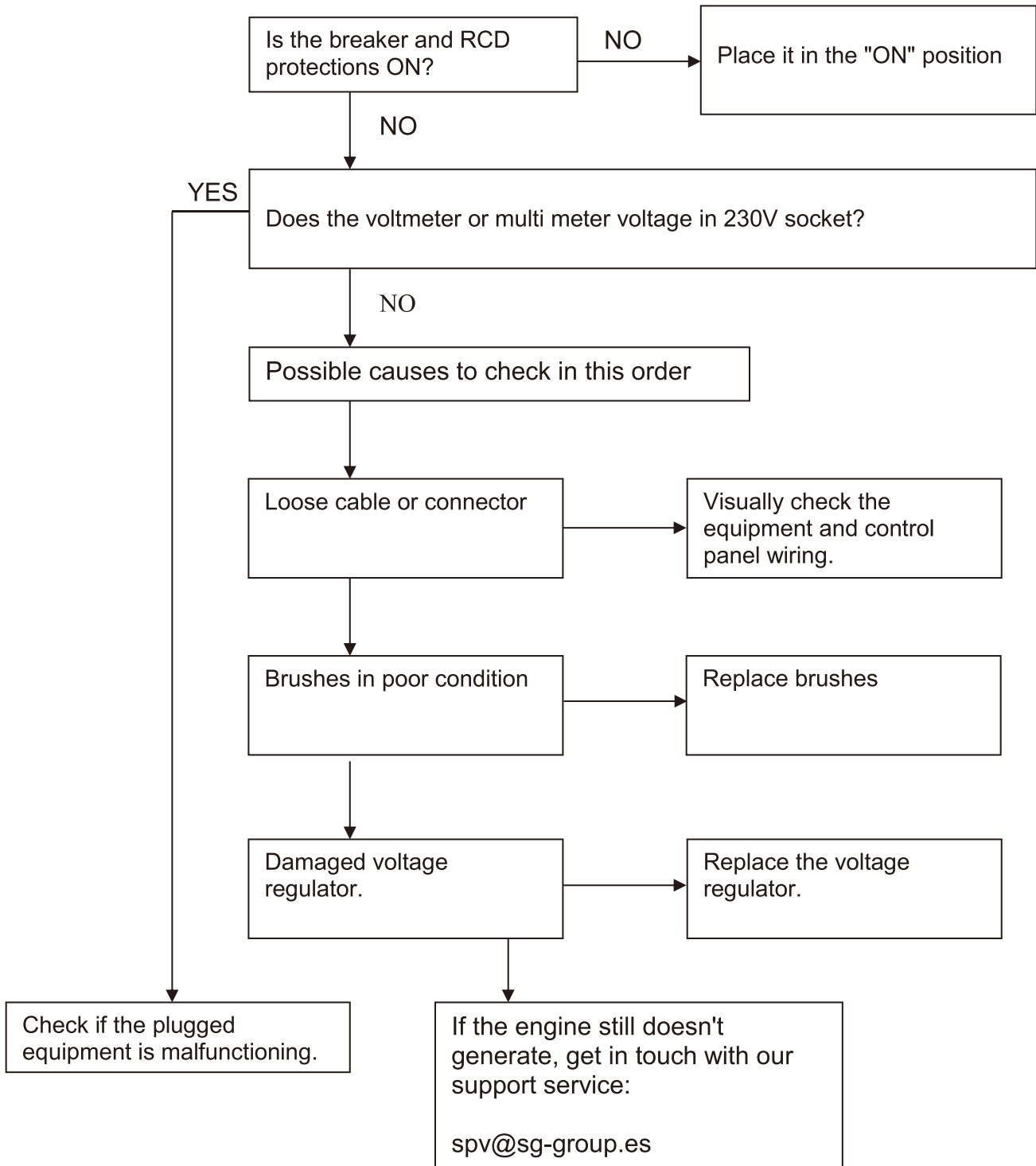

# 11. Specifications

MODELO	VELETA/VELETA(S)
Regulation system—Voltage—Frequency	Electronic – 230V – 50Hz
AC 230V Max (S2 5min)	2800W
AC 230V Rated (COP)	2500W
AC 400V Max (S 25min)	-
AC 400V Rated (COP)	-
Number Phase	1 Phase
Power factor	1
Engine model	SGB PRO 210
Displacement	208CC
Engine class	Gasoline, four stroke, OHV, air cooled
Sound pressure level (LpA) at 7mts (Idle-Rated)	64dB (A) – 73dB (A)
Sound power level (LwA)	96dB (A)
Starting type	Electric (Recoil in S version)
Fuel tank capacity	2.6L
Fuel consumption 25% 50% 75% load	0.8L/H—1.0L/H—1.3L/H
Max run time 25% 50% 75% load	3.25H—2.6H—2.0H
Oil capacity and type	0.6L — SAE10W40
Insulation grade	F
Quality insulation class	A
Performace class	G1
Estandar	ISO 8528-13:2016
Wheels kit	Integrated, with 8” wheels
Dimensions	713 x 517 x 527
Net Weight	56/51kg

MODELO	JACA / JACA(S)
Regulation system—Voltage—Frequency	Electronic – 230V – 50Hz
AC 230V Max (S2 5min)	3300W
AC 230V Rated (COP)	3000W
AC 400V Max (S 25min)	-
AC 400V Rated (COP)	-
Number Phase	1 Phase
Power factor	1
Engine model	SGB PRO 225
Displacement	224CC
Engine class	Gasoline, four stroke, OHV, air cooled
Sound pressure level (LpA) at 7mts (Idle-Rated)	64dB (A) – 73dB (A)
Sound power level (LwA)	96dB (A)
Starting type	Electric (Recoil in S version)
Fuel tank capacity	2.6L
Fuel consumption 25% 50% 75% load	0.8L/H—1.0L/H—1.4L/H
Max run time 25% 50% 75% load	3.25H—2.6H—1.85H
Oil capacity and type	0.6L — SAE10W40
Insulation grade	F
Quality insulation class	A
Performace class	G1
Estandar	ISO 8528-13:2016
Wheels kit	Integrated, with 8” wheels
Dimensions	713 x 517 x 527
Net Weight	57/54kg

<b>MODELO</b>	<b>PANTICOSA/PANTICOSA(S)</b>
Regulation system—Voltage—Frequency	Electronic – 230V – 50Hz
AC 230V Max (S2 5min)	4000W
AC 230V Rated (COP)	3500W
AC 400V Max (S 25min)	-
AC 400V Rated (COP)	-
Number Phase	1 Phase
Power factor	1
Engine model	SGB PRO 270
Displacement	272CC
Engine class	Gasoline, four stroke, OHV, air cooled
Sound pressure level (LpA) at 7mts (Idle-Rated)	66dB (A) – 73dB (A)
Sound power level (LwA)	96dB (A)
Starting type	Electric (Recoil in S version)
Fuel tank capacity	3.1L
Fuel consumption 25% 50% 75% load	1.0L/H—1.5L/H—2.0L/H
Max run time 25% 50% 75% load	3.1H—2.0H—1.55H
Oil capacity and type	1.0L — SAE10W40
Insulation grade	F
Quality insulation class	A
Performace class	G1
Estandar	ISO 8528-13:2016
Wheels kit	Integrated, with 8” wheels
Dimensions	713 x 517 x 527
Net Weight	61/57kg

<b>MODELO</b>	<b>NAVACERRADA/NAVACERRADA(S)</b>
Regulation system—Voltage—Frequency	Electronic – 230V – 50Hz
AC 230V Max (S2 5min)	5500W
AC 230V Rated (COP)	5000W
AC 400V Max (S 25min)	-
AC 400V Rated (COP)	-
Number Phase	1 Phase
Power factor	1
Engine model	SGB PRO 420
Displacement	420CC
Engine class	Gasoline, four stroke, OHV, air cooled
Sound pressure level (LpA) at 7mts (Idle-Rated)	67dB (A) – 74dB (A)
Sound power level (LwA)	97dB (A)
Starting type	Electric (Recoil in version S)
Fuel tank capacity	6L
Fuel consumption 25% 50% 75% load	1.5 L/H — 1.8 L/H — 2.3L/H
Max run time 25% 50% 75% load	4.0H—3.3H—2.6H
Oil capacity and type	1.1L — SAE10W40
Insulation grade	F
Quality insulation class	A
Performace class	G1
Estandar	ISO 8528-13:2016
Wheels kit	Integrated, with 10” wheels
Dimensions	789 x 623 x 641
Net Weight	92/85kg

<b>MODELO</b>	<b>ASTUN/ASTUN(S)</b>
Regulation system—Voltage—Frequency	Electronic – 230V – 50Hz
AC 230V Max (S2 5min)	7000W
AC 230V Rated (COP)	6500W
AC 400V Max (S 25min)	-
AC 400V Rated (COP)	-
Number Phase	1 Phase
Power factor	1
Engine model	SGB PRO 420
Displacement	420CC
Engine class	Gasoline, four stroke, OHV, air cooled
Sound pressure level (LpA) at 7mts (Idle-Rated)	68dB (A) – 74dB (A)
Sound power level (LwA)	97dB (A)
Starting type	Electric (Recoil in S version)
Fuel tank capacity	6 L
Fuel consumption 25% 50% 75% load	2 L/H — 2.6 L/H — 3L/H
Max run time 25% 50% 75% load	3.0H—2.5H—2.0H
Oil capacity and type	1.1L — SAE10W40
Insulation grade	F
Quality insulation class	A
Performace class	G1
Estandar	ISO 8528-13:2016
Wheels kit	Integrated, with 10" wheels
Dimensions	789 x 623 x 641
Net Weight	96/89kg

<b>MODELO</b>	<b>CANDANCHU/CANDANCHU(S)</b>
Regulation system—Voltage—Frequency	Electronic – 400/230V – 50Hz
AC 230V Max (S2 5min)	6500W
AC 230V Rated (COP)	6000W
AC 400V Max (S 25min)	7000W
AC 400V Rated (COP)	6500W
Number Phase	3 Phase
Power factor	0.8
Engine model	SGB PRO 420
Displacement	420CC
Engine class	Gasoline, four stroke, OHV, air cooled
Sound pressure level (LpA) at 7mts (Idle-Rated)	68dB (A) – 74dB (A)
Sound power level (LwA)	97dB (A)
Starting type	Electric (Recoil in S version)
Fuel tank capacity	6 L
Fuel consumption 25% 50% 75% load	2 L/H — 2.6 L/H — 3L/H
Max run time 25% 50% 75% load	3.0H—2.5H—2.0H
Oil capacity and type	1.1L — SAE10W40
Insulation grade	F
Quality insulation class	A
Performace class	G1
Estandar	ISO 8528-13:2016
Wheels kit	Integrated, with 10" wheels
Dimensions	789 x 623 x 641
Net Weight	95/90kg

## Noise level measurements:

- ✓ The noise level at 7 m is the average sound level (lpA) obtained in four directions and 7 meters from the generator.

**NOTE:** The level noise may change noticeably in different environments.

## Used harmonized standars

ISO8528-13:2016: Reciprocating internal combustion engine driven generating sets

## Applicable EC Directives

2006/42/EC:	Machinery directive
EU/2016/1628:	Emissions machines powered by engine
2014/30/EU:	Electromagnetic compatibility
2014/35/EU:	Low voltage directive
2000/14/EC (amended 2005/88/EC):	Noise emission directive
2011/65/EU:	RoHS Directive
(EC)NO-1907/2006:	REACH Regulation.

## 12. Warranty information:

Your machine has the following warranty:

- ✓ 2 years for machines billed to consumers (individuals).
- ✓ 1 year for machines billed to companies, partnerships, cooperatives...

The warranty period is governed only by the invoice data and the legal costumer class in the invoice, in no case will be taken as reference the destination or use that is being given to the product.

The warranty covers any defect the machine may have during the warranty period, whenever the machine's maintenance and care have been appropriate. The warranty will cover any parts needed as well as labor.

The warranty does not cover consumables (filters, batteries, spark plugs) or preventive maintenance operations. Normal wear and tear of the components is not covered either.

## Tradução das instruções originais

### **OBRIGADO** pela sua compra do Gerador a gasolina **GENERGY**.

- Os direitos de autor destas instruções pertencem à nossa empresa Stock Garden Group.
- É proibida a reprodução, transferência, distribuição de qualquer conteúdo do manual sem a autorização escrita de Stock Garden Group.
- “GENERGY” e  “GENERGY” são respectivamente, a marca comercial e logótipo dos produtos GENERGY que são propriedade de Stock Garden Group.
- Stock Garden Group reserva-se o direito de modificar os seus produtos sob a marca GENERGY e a revisão do manual sem aviso prévio.
- Utilizar este manual como parte do gerador. Se revender o gerador, deve entregar o manual com o gerador.
- Este manual descreve como utilizar correctamente o gerador; ler cuidadosamente antes de utilizar o gerador. O funcionamento correcto e seguro garante a sua segurança e prolonga a duração do gerador.
- Stock Garden Group inova continuamente o desenvolvimento dos seus produtos GENERGY tanto em concepção como em qualidade. Apesar de esta ser a versão mais recente do manual, o seu conteúdo pode diferir ligeiramente do produto.
- Contactar o seu distribuidor GENERGY se tiver alguma questão ou dúvida.

## Conteúdo do manual.





<b>1. Informação de segurança.....</b>	<b>2</b>
1.1 Resumo dos perigos mais importantes a quando da utilização.....	2
<b>2. Localização dos autocolantes de uso e segurança.....</b>	<b>3</b>
<b>3. Identificação dos componentes.....</b>	<b>4</b>
<b>4. Verificações prévias para funcionamento .....</b>	<b>5</b>
4.1 Ligação da bateria.....	5
4.2 Colocação e revisão do Óleo.....	6
4.3 Colocação e revisão do Combustível .....	7
<b>5. Arranque do motor com bateria.....</b>	<b>8</b>
5.1 Arranque do motor com corda.....	11
<b>6. Uso do gerador e suas proteções.....</b>	<b>14</b>
6.1 Proteção contra sobrecarga.....	15
6.2 Proteção diferencial.....	16
6.3 Nível de ip nas tomadas.....	16
6.4 Alarme por falta de óleo.....	17
<b>7. Paragem de motor .....</b>	<b>17</b>
<b>8. Manutenção... ..</b>	<b>18</b>
8.1 Mudança de óleo .....	19
8.2 Mudança do filtro de ar .....	20
8.3 Mudança da vela.....	23
8.4 Modificação do carburador para alta altitude .....	24
<b>9. Transporte e armazenagem.....</b>	<b>25</b>
9.1 Transporte.....	25
9.2 Armazenagem.....	25
<b>10. Solução de problemas.....</b>	<b>28</b>
<b>11. Informação técnica .....</b>	<b>30</b>
<b>12. Informação sobre a garantia .....</b>	<b>33</b>
<b>13. Declaração de conformidade CE.....</b>	<b>END PAGE</b>
<b>14. Assistência pós-venta.....</b>	<b>END PAGE</b>



## 1. Informação sobre a segurança:

A segurança é muito importante. Ao longo de todo o manual estão incluídas mensagens importantes de segurança. Deve ler e cumprir estas mensagens para que a utilização deste equipamento seja totalmente segura.

As mensagens de segurança foram divididas em 4 tipos diferenciados pela gravidade das suas consequências se não cumpridas:

 <b>PERIGO</b>	Situação iminentemente perigosa que, se não for evitada, provocará <b>lesões graves</b> ou <b>letais</b> .
 <b>ADVERTÊNCIA</b>	Situação potencialmente perigosa que, se não for evitada, pode provocar <b>lesões graves</b> ou <b>letais</b> .
 <b>PRECAUÇÃO</b>	Situação potencialmente perigosa que, se não for evitada, pode provocar <b>lesões leves</b> ou <b>moderadas</b> .
 <b>NOTA</b>	Situação que se não for evitada, pode causar <b>danos materiais</b> .

### 1.1 Resumo dos perigos mais importantes com a utilização do equipamento.

#### Ler por completo o manual do utilizador antes de utilizar o equipamento!



Utilizar o equipamento sem estar devidamente informado sobre o seu funcionamento e normas de segurança implica perigos.

Não permitir que alguém utilize o grupo sem ter recebido instruções para tal.

#### A gasolina é explosiva e inflamável!



Não reabastecer com a máquina em funcionamento.

Não reabastecer a fumar ou com chamas.

Limpar os derramamentos de gasolina.

Deixar arrefecer antes de reabastecer.

Usar recipientes homologados para gasolina.

Não utilizar o gerador em atmosferas potencialmente explosivas, instalações de gás ou similar, consultar os responsáveis de segurança.

#### As emissões do motor contêm monóxido de carbono venenoso!



Nunca utilizar dentro de casa, garagens, túneis, caves ou qualquer local sem ventilação.

Não utilizar o equipamento perto de janelas ou portas por onde os gases possam entrar para o interior.

O escape expõe monóxido de carbono venenoso. Não se pode ver ou cheirar este gás pelo que é muito perigoso.

#### Atenção aos riscos eléctricos!

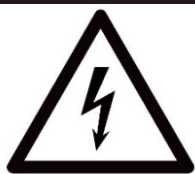

Não manusear o gerador com as mãos molhadas.

Não expor o gerador à chuva, humidade ou neve.

Verificar se os cabos eléctricos e os aparelhos a ligar estão em bom estado.

Ligar a tomada de terra do gerador.

## 2. Localização dos autocolantes de segurança e utilização.

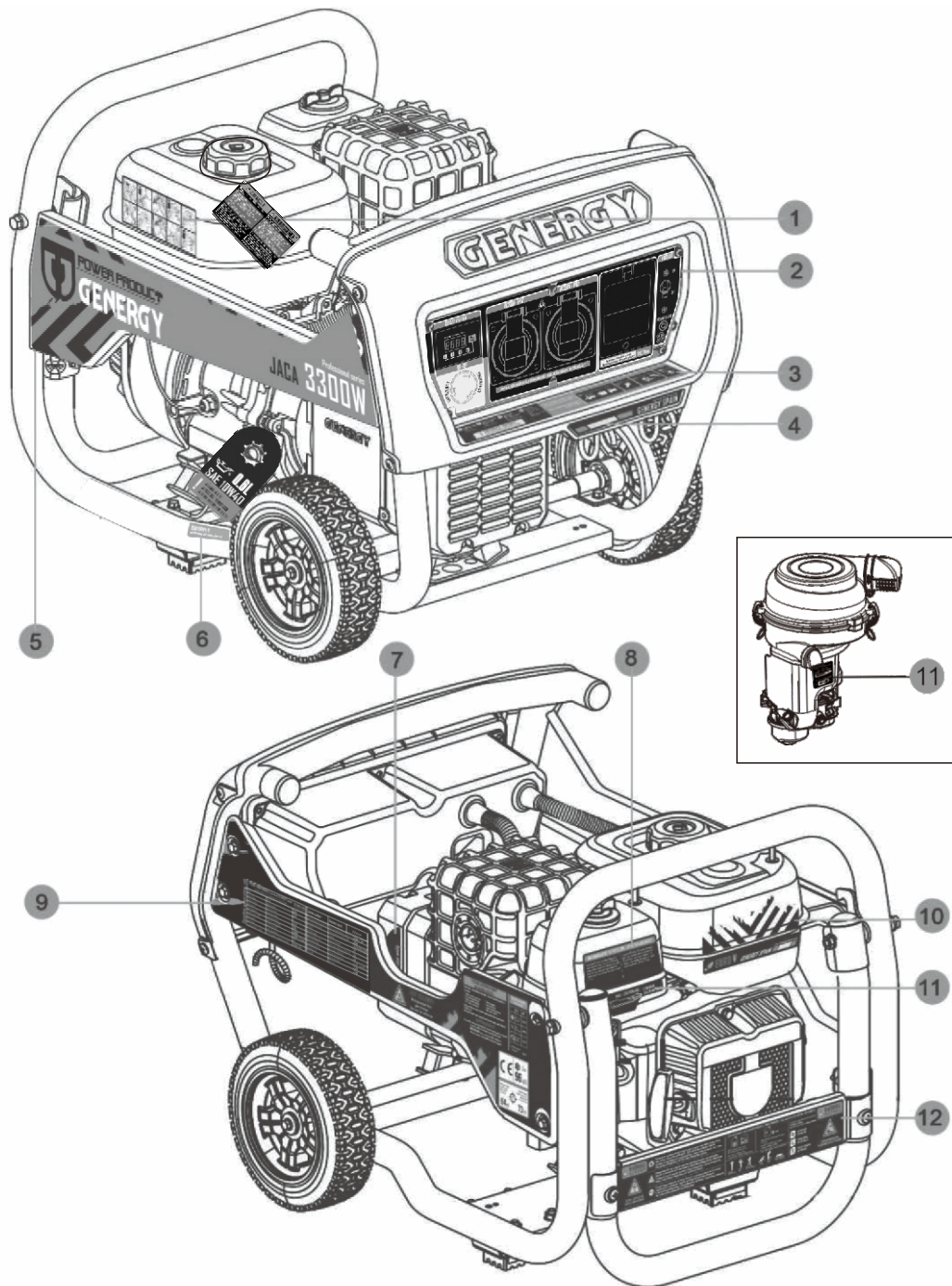

----1----	----2----	----3----	----4----
Guia rápido de utilização	Painel de controlo	Manutenção - notícias sobre cargas	Autocolante da marca
----5----	----6----	----7----	----8----
Autocolante da marca	Lembrete revisão óleo	Material bobinagem	Manutenção filtro de ar
----9----	----10----	----11----	----12----
Informação técnica, CE, Níveis de ruído, Assistência pós-venda, peças de reposição	Autocolante da marca Marcado EURO V	Instruções de válvula de combustível e estrangulador	Aviso de segurança

### 3. Identificação dos componentes

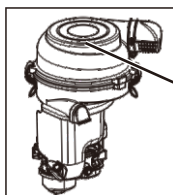

FILTRO DE AR

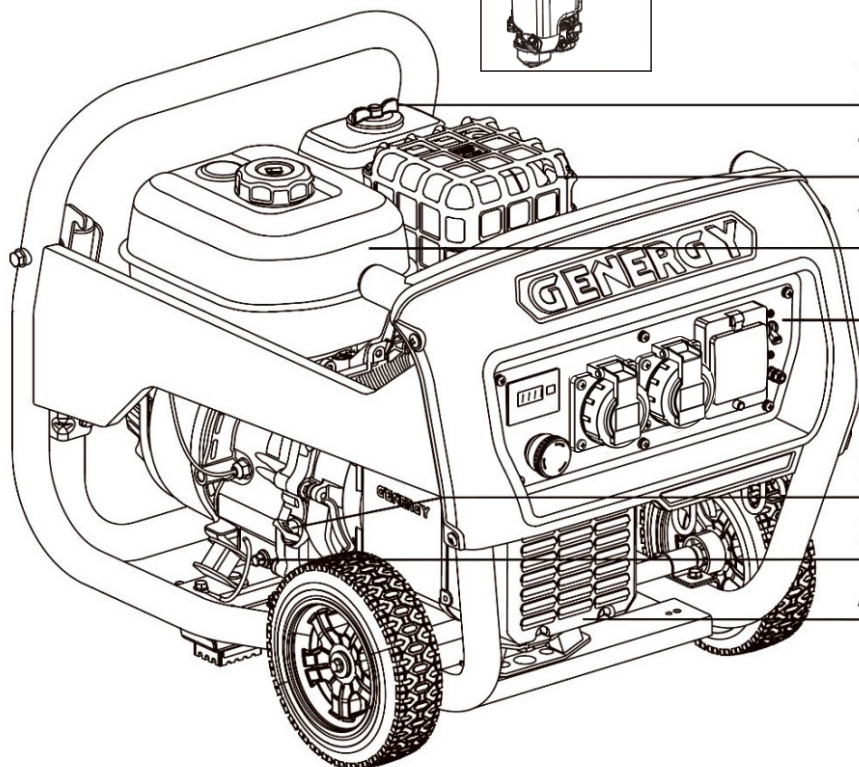

FILTRO DE AR

TUBO ESCAPE

TANQUE GASOLINA

PAINEL DE CONTROLO

ENTRADA DO ÓLEO

DRENAJE DO OLEO

ALTERNATOR

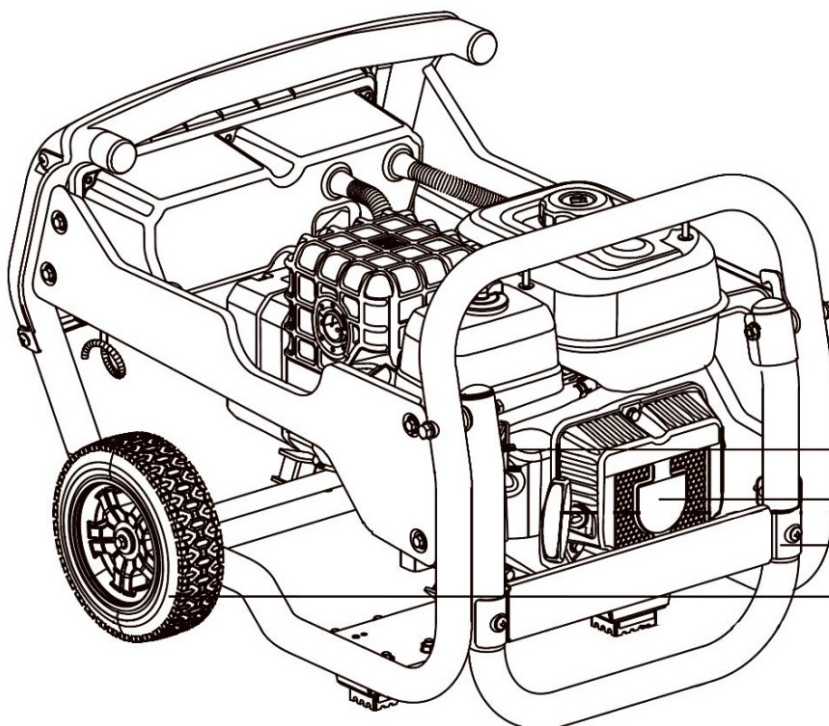

VALVULA GASOLINA

ESTRANGULADOR

MOTOR TERMICO

MANCERA TRANSPORTE

RODAS

## 4 Verificações prévias de funcionamento

### 4.1 Ligações da bateria (apenas modelos com arranque eléctrico).

Antes de ligar a bateria confirme que o interruptor de emergência e o parafuso está na posição "OFF".

Ligue o terminal negativo (-) preto, ao terminal negativo (-) da bateria.

Ligue o terminal positivo (+) vermelho, ao terminal positivo (+) da bateria vermelho \*

\* O terminal positivo pode vir já conectado desde a origem.

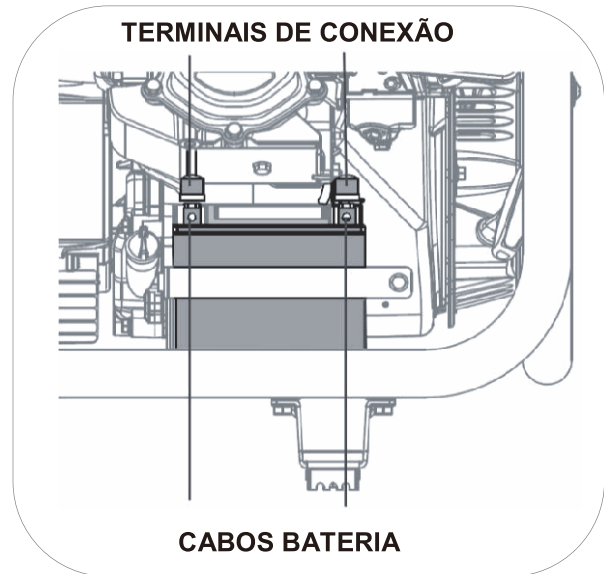

**NOTA:** Respeitar a polaridade dos cabos, Não inverta os cabos sob nenhuma circunstância.

**NOTA:** Aumentar as precauções para não fazer contactos indesejáveis com os bornos da bateria e os cabos, entre eles ou contra uma parte metálica do equipamento.

## 4.2 Adição e verificação do nível de óleo.

**NOTA:** O equipamento é entregue sem óleo de origem, **não tentar pôr o equipamento a funcionar sem ter posto óleo antes!**

Assegurar que o gerador está numa superfície perfeitamente nivelada para não se enganar no nível do óleo.

Retirar o tampão de enchimento de óleo e encha de óleo pelo orifício de enchimento até alcançar o nível máximo (H) mostrado na figura abaixo.

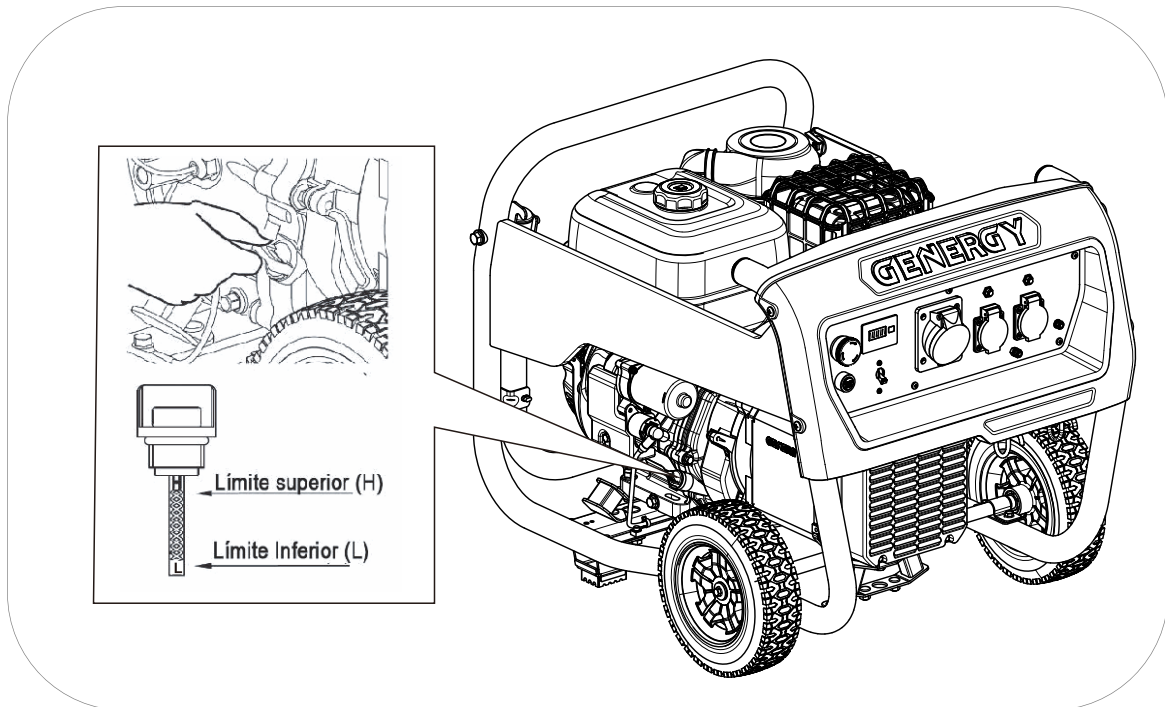

A capacidade de óleo de orientação até ao nível correcto conforme o modelo é:

- Modelos VELETA-JACA-PANTICOSA 0.6L
- Modelos NAVACERRADA-ASTUN-CANDANCHU 1.1L

Usar óleo de motor de 4 tempos de boa qualidade SAE10W30 ou SAE10W40. Qualidade de óleo recomendada API "SJ" (USA) ou ACEA "A3" (EUROPA) ou bem mais actuais (ver especificações da embalagem).

**NOTA:** Ter em conta que o motor consome algum óleo com a utilização, verificar o nível de óleo antes de cada utilização e repor se o nível diminuiu.

**NOTA:** Nunca usar óleos já usados, sujos, em mau estado ou se não conhecer o seu grau e qualidade. Não misturar óleos de tipos diferentes.

### 4.3 Adição e verificação do nível de combustível.

- ☐ **NOTA:** Usar unicamente gasolina sem chumbo (86 octanas ou superior).
- ☐ **NOTA:** Nunca usar restos de gasolina, contaminada ou misturas de óleo/gasolina.
- ☐ **NOTA:** Evitar a entrada de sujidade ou água no depósito de combustível.
- ☐ **NOTA:** Não usar uma mistura de gasolina com etanol ou metanol, caso contrário, pode danificar seriamente o motor.

Retirar a tampa de combustível rodando no sentido contrário aos ponteiros do relógio, encher de gasolina sem chegar ao nível máximo da figura abaixo. A capacidade aproximada do depósito é de 2.6litros para os modelos VELETA-JACA, de 3.6L litros para modelo PANTICOSA, e de 6.2L para os modelos NAVACERRADA-ASTUN-CANDANCHU.

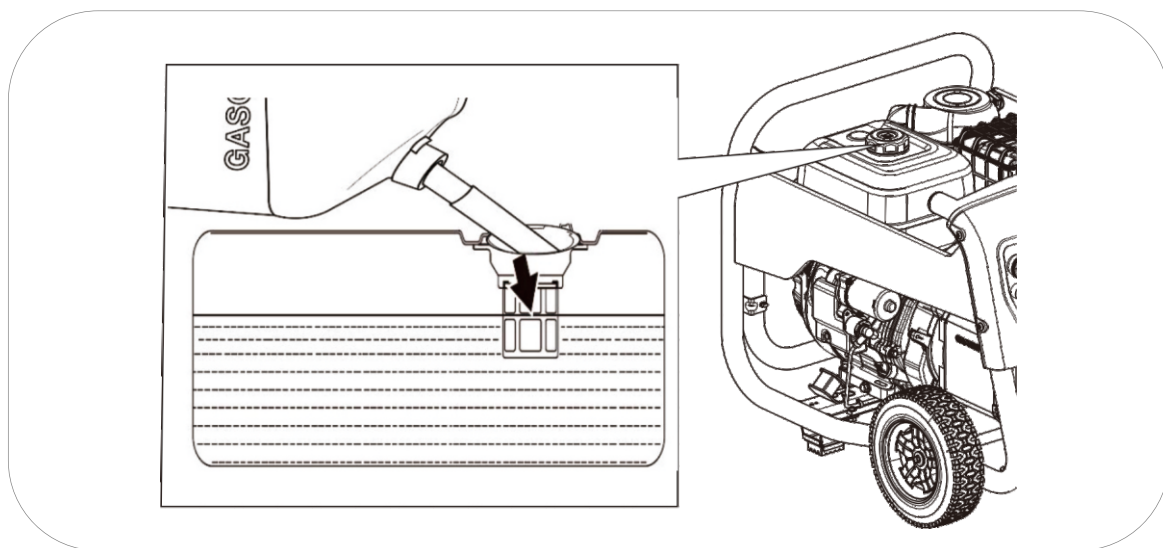

⚡ **PERIGO:** A gasolina é extremamente explosiva e inflamável. É totalmente proibido fumar, foguear ou fazer qualquer tipo de chama no momento de reposição ou no local de armazenamento do combustível.

⊘ **ADVERTÊNCIA:** Manter o combustível fora do alcance das crianças.

⊘ **ADVERTÊNCIA:** Evitar derramamentos de combustível ao reabastecer. (Limpar possíveis derramamentos antes de ligar de novo o motor)

⊘ **ADVERTÊNCIA:** Não encher demasiado o depósito de combustível (não ultrapasse o nível máximo). Depois de reabastecer, confirmar que a tampa do depósito está fechada e segura.

⊙ **PRECAUÇÃO:** Evitar o contacto com a pele e não respirar o vapor do combustível.

## 5 Arranque do gerador com bateria\*

\*Apenas modelos com arranque eléctrico, para modelos de arranque manual ir para o ponto 5-1.

- 1 Rodar a válvula de passagem de gasolina para a direita "aberto".

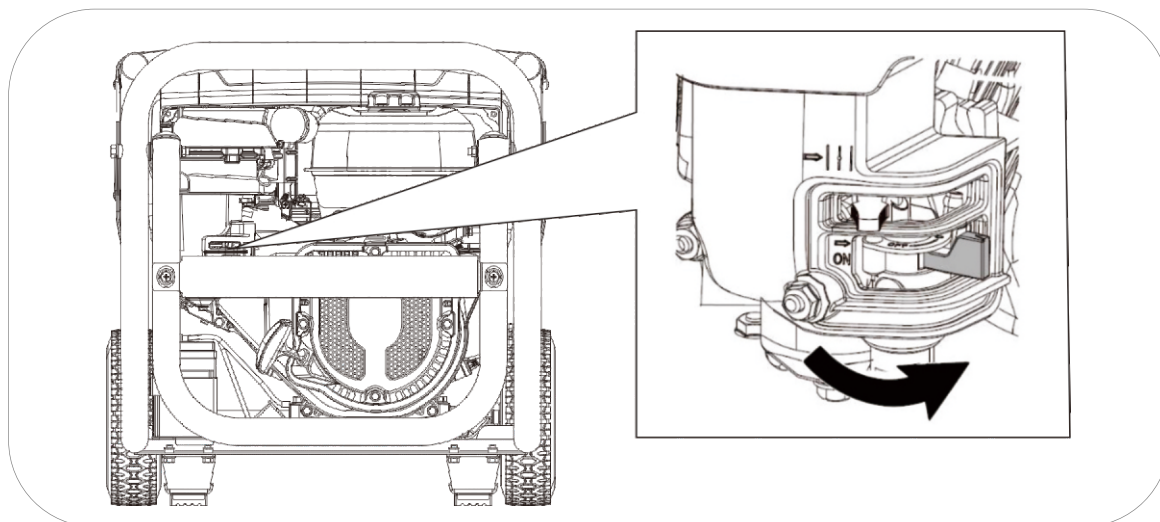

2. Mova a patilha do estrangulador a esquerda (posição de ar fechado) segundo a figura abaixo. Esta posição enriquece a mistura de gasolina e facilita a partida.

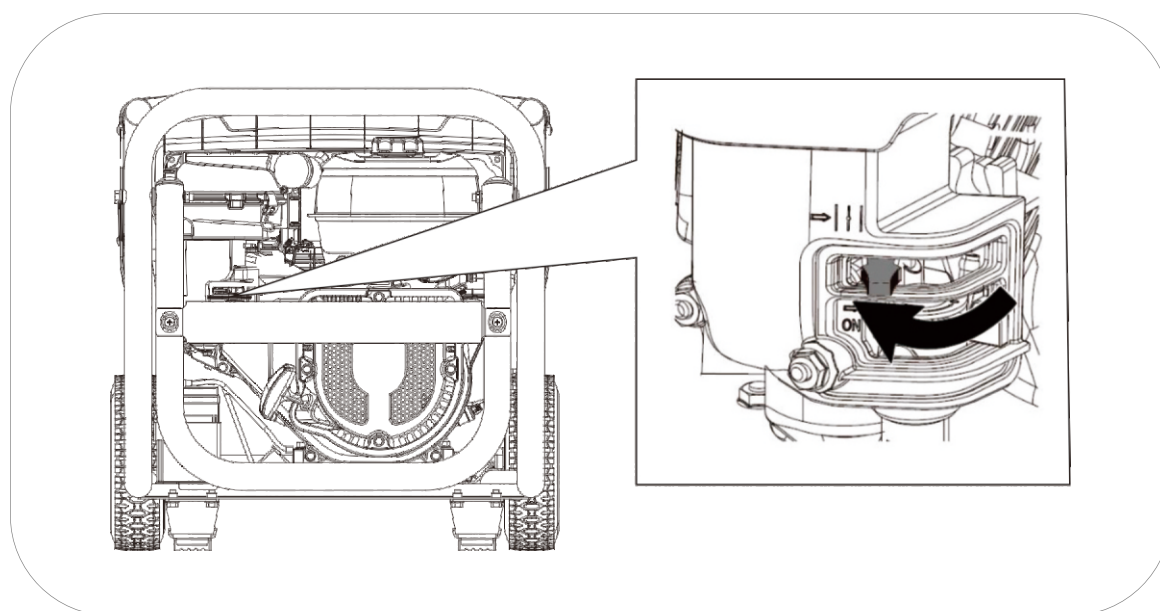

**Notícias:** Pode não ser necessário usar o estrangulador se o motor foi parado recentemente e ainda estiver quente.

3 Gire o botão de parada / emergência para liberar

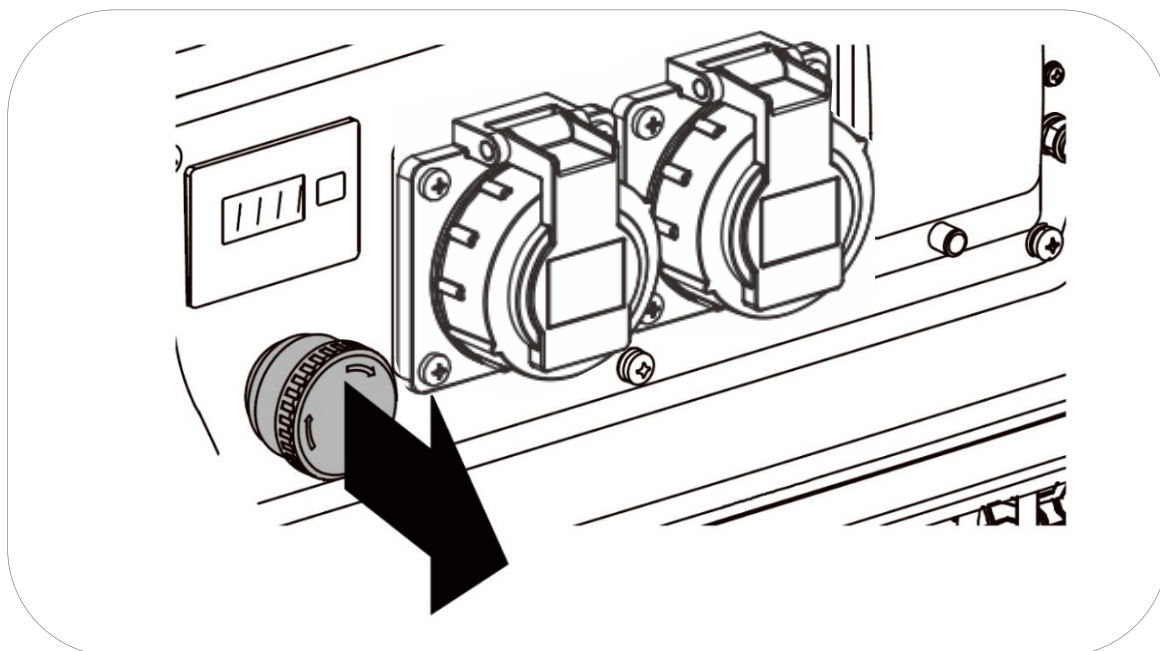

4 Certifique-se de que não haja nenhum dispositivo conectado ao gerador. Em seguida, pressione o botão START para ligar o motor.

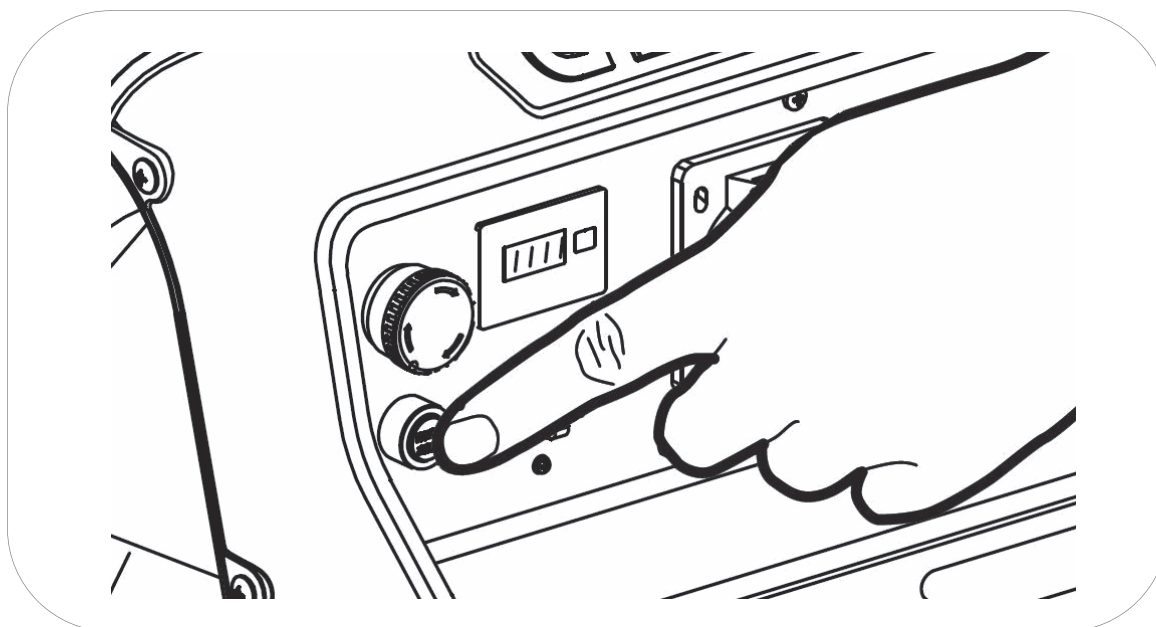

NOTA: Se o motor não ligar em 3 ou 4 segundos, solte o botão de partida e espere alguns segundos antes de tentar novamente para evitar o superaquecimento do motor de partida.



- 5 Após o arranque, mova lentamente o “estárter” para a direita (posição de ar aberto) tal como na figura abaixo. O motor começará a trabalhar de forma estável e pronto para fornecer energia a equipamentos.

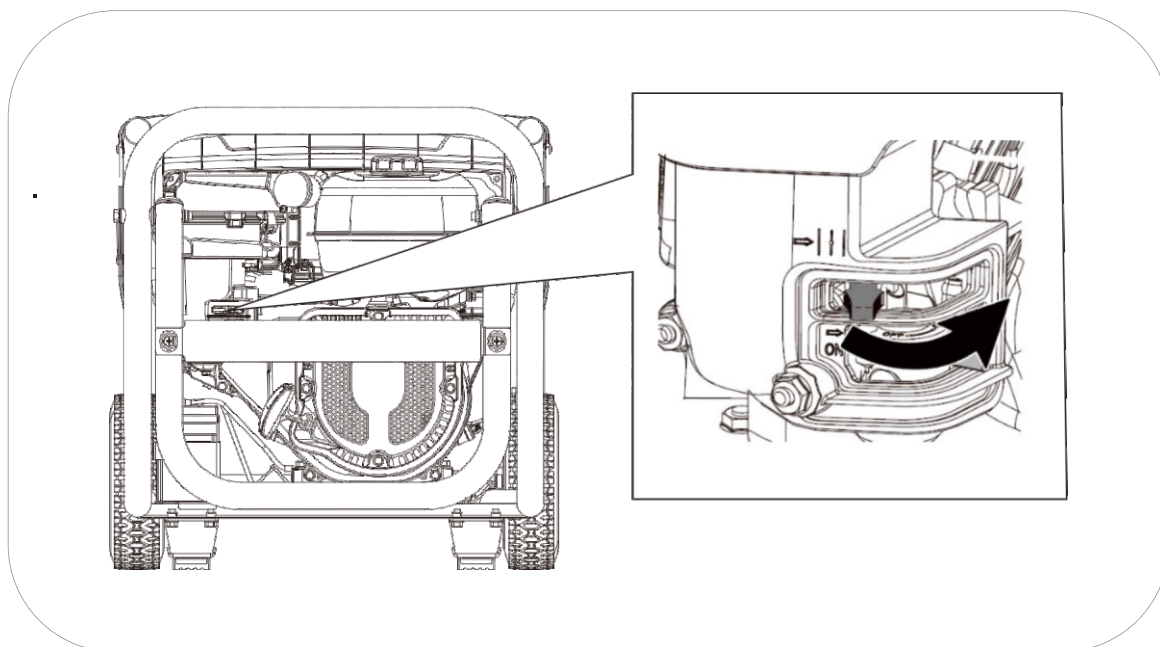

**NOTA:** Não deixar o estrangulador numa posição intermédia, a mistura seria demasiado rica e o motor trabalharia de forma incorrecta.

Na primeira colocação em funcionamento do equipamento, a bateria pode ter pouca carga se tiver estado muito tempo armazenada. Se verificar que a carga é insuficiente arrancar o equipamento de forma manual (passar ao ponto 5,1). A bateria recarrega automaticamente durante o funcionamento do gerador.

## 5.1 Arranque manual do gerador\*

1 Rodar a válvula de passagem de gasolina para a direita "aberto".

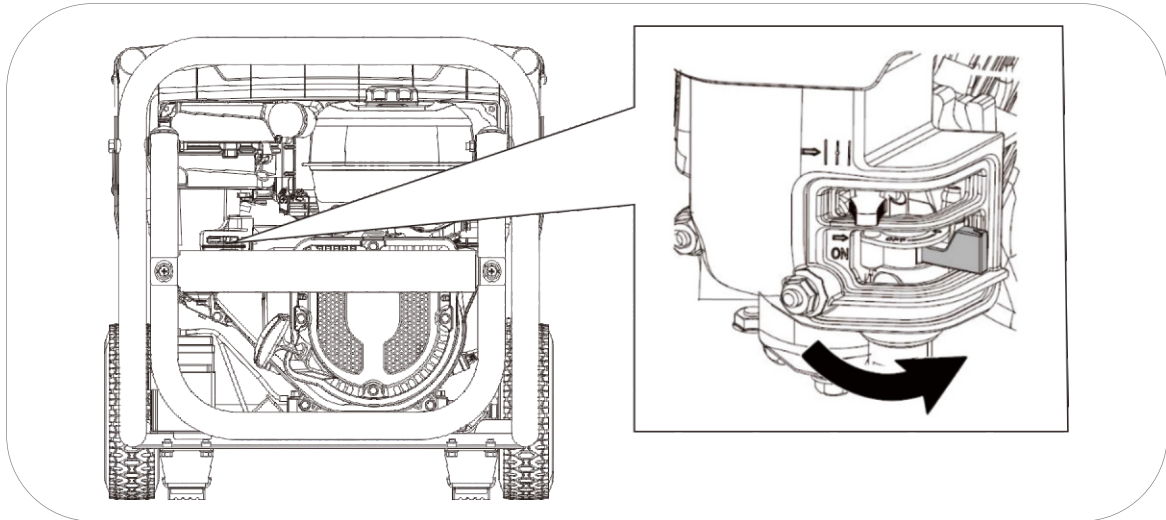

2. Mova a patilha do estrangulador a esquerda (posição de ar fechado) segundo a figura abaixo. Esta posição enriquece a mistura de gasolina e facilita a partida.

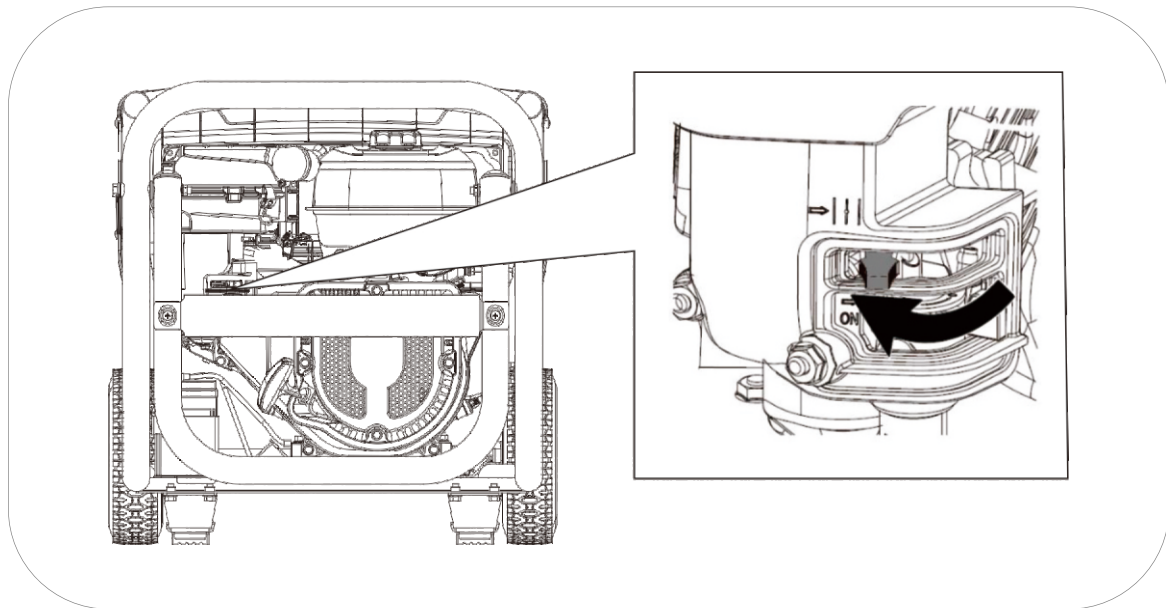

**Notícias:** Pode não ser necessário usar o estrangulador se o motor foi parado recentemente e ainda estiver quente.

**3** Gire o botão de parada / emergência para liberar

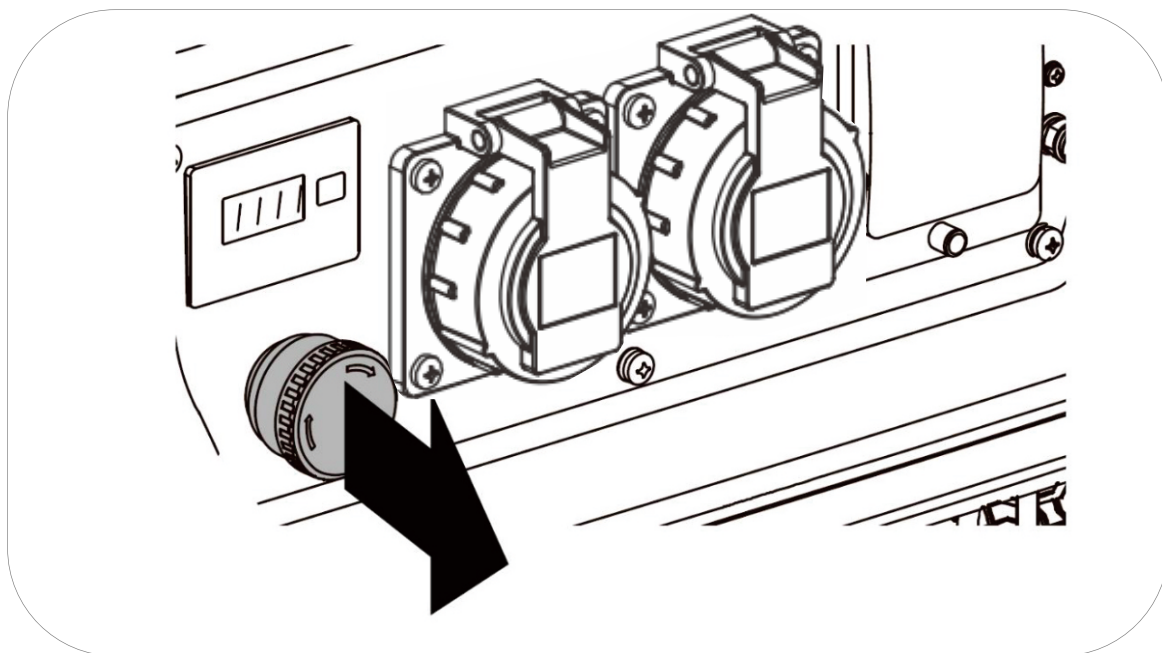

**4** Certifique-se de que não haja nenhum dispositivo conectado ao gerador. Puxar o manípulo de arranque lentamente até o fim para calcular o curso máximo da corda (e não o ultrapassar depois quando puxar vigorosamente), em seguida, soltar a corda para recolher.

Puxar de novo com suavidade até sentir uma leve resistência, então deixar recolher o cabo e puxar vigorosamente para o motor arrancar.

Se o motor não arrancar à primeira tentativa repetir a operação.

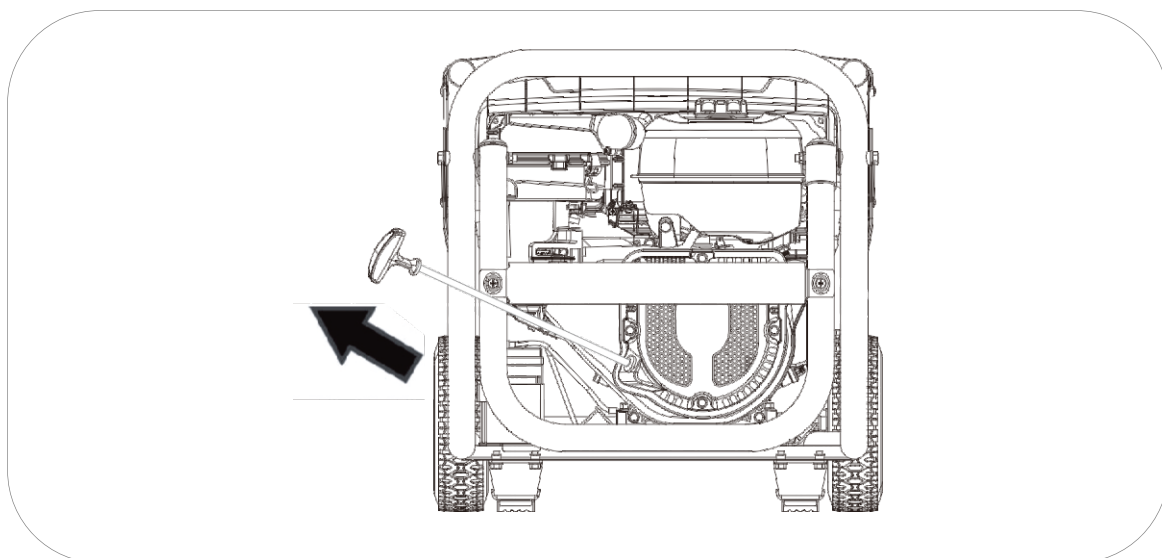

**NOTA:** Se atingir o fim de curso do cabo bruscamente, poderá danificar a mola de retorno do puxador ou o cabo que não estão cobertos pela garantia.

**NOTA:** Não soltar o manípulo depois do esticção para evitar que o puxador bata no equipamento. Acompanhar com a mão o manípulo até que fique recolhido

**NOTA:** Nunca puxar a de novo corda se o gerador já arrancou e está em movimento.

5. Após o arranque, mova lentamente o “estárter” para a direita (posição de ar aberto) tal como na figura abaixo. O motor começará a trabalhar de forma estável e pronto para fornecer energia a equipamentos.

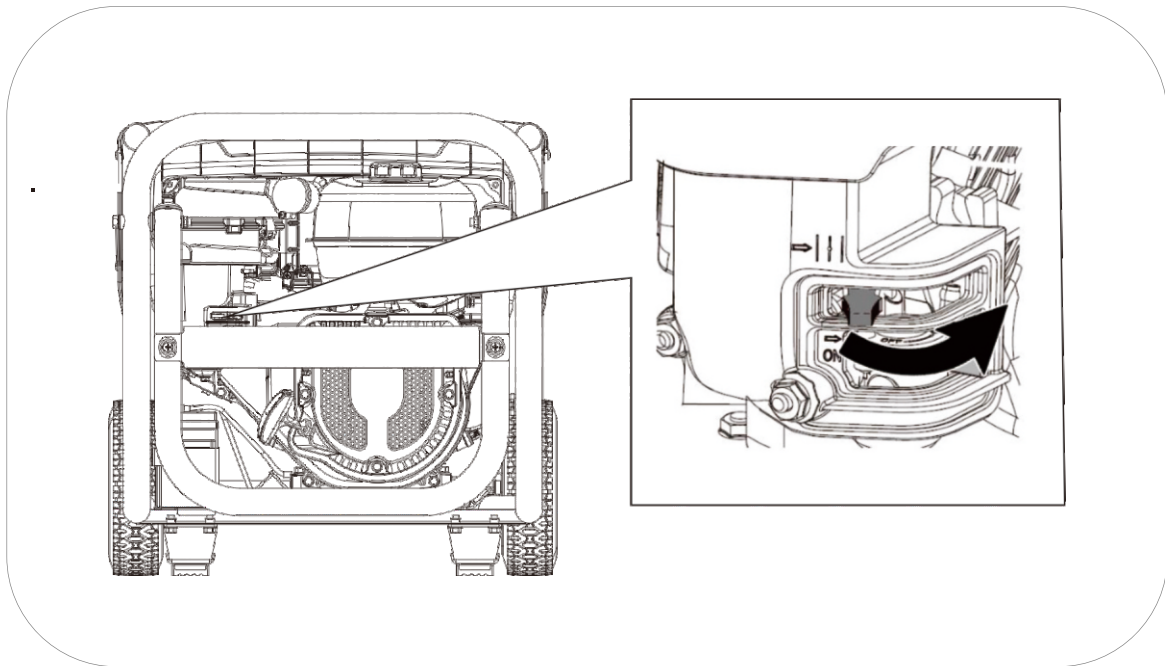

**NOTA:** Não deixar o estrangulador numa posição intermédia, a mistura seria demasiado rica e o motor trabalharia de forma incorrecta.

## 6 Utilização do gerador e suas proteções

**⊘ ADVERTÊNCIA:** Confirmar a ligação da tomada de terra. Se tiver dúvidas consultar o seu electricista.

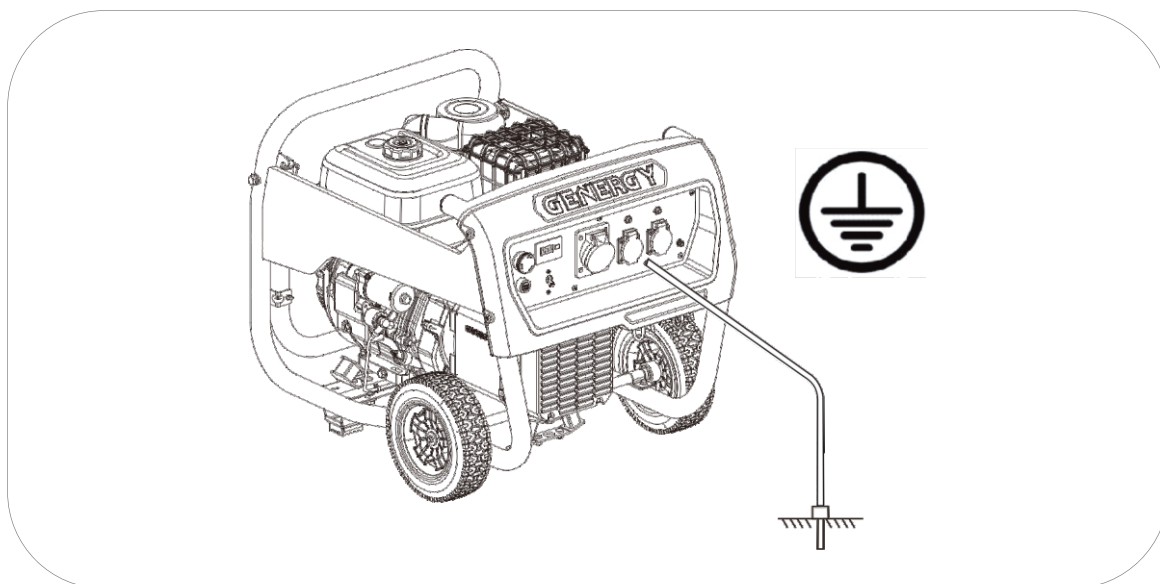

**⊘ ADVERTÊNCIA:** Nunca ligar a saída de tensão de 230V do equipamento a um edifício ou habitação (nem quando houver um corte de luz). O retorno de tensão de rede entraria em conflito com a tensão do gerador e causaria danos graves ao equipamento, ou até mesmo um incêndio.

**⊘ ADVERTÊNCIA:** Não fazer a ligação em paralelo com outros geradores, ambos ficariam danificados e com risco de incêndio.

**☐ NOTA:** Quando necessitar de um cabo de extensão, certificar que usa um cabo de borracha de boa qualidade e secção adequada, consulte seu electricista.

- ✓ Comprimento do cabo de 60m: usar cabo mínimo de 2mm<sup>2</sup>
- ✓ Comprimento de cabo de 100m usar cabo mínimo de 2,5mm<sup>2</sup>

**☐ NOTA:** Os aparelhos que usam motor como compressores, bombas de água, serras, etc., necessitam até 3 vezes mais de potência para o seu arranque. Como exemplo, uma bomba de água de 500W necessitaria de um gerador de 1500W para o seu arranque.

O maquinário eletro-portátil (furadeiras, plainas, moedores ...), bem como alguns tipos de lâmpadas (mercúrio / vapor de sódio, fluorescente ...) também tem um

consumo adicional no início de sua operação que pode ir de 1,5 a 2 vezes mais que sua potência marcada como nominal.

Os refrigeradores também podem ter consumos adicionais especialmente altos que podem atingir 4 vezes a potência nominal ou até mais.

Verificar se as cargas a ligar não superam a potência máxima do grupo conforme esta indicação.

## 6.1 Proteção contra sobrecarga

Seu gerador está equipado com disjuntores que cortam a saída de corrente em caso de sobrecargas.

Esses disjuntores podem ser parciais (para proteger de uma sobrecarga a uma saída de corrente) ou gerais para proteger a saída máxima do gerador.

No caso de um disjuntor desligar, deixe-o em ON. Se o disjuntor voltar a OFF, reduza a carga, uma vez que estará excedendo a potência máxima permitida.

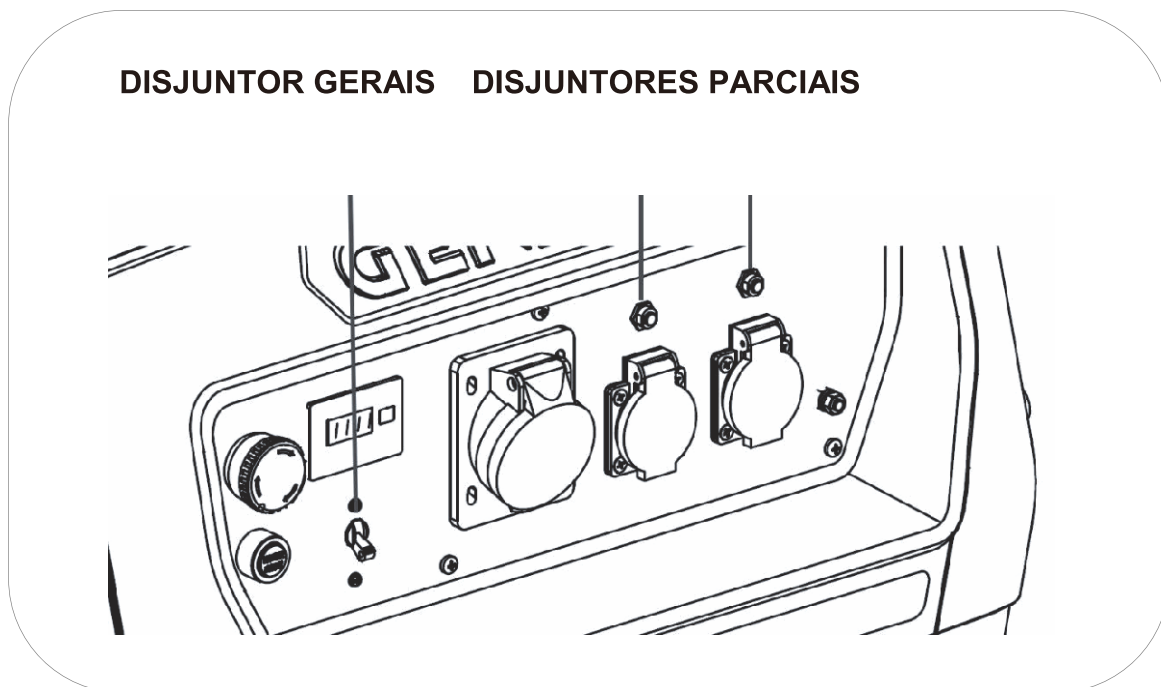

NOTA: Se ao ligar os aparelhos o protector de sobrecarga voltar a saltar, desistir de ligar o aparelho. O aparelho ligado pode ter um problema ou exceder a potência do gerador. Sobrecargas contínuas podem afetar o gerador negativamente.

## 6.2 Proteção Diferencial (somente nas versões S)

As versões chamadas "S" também incluem proteção contra vazamento de corrente graças a um diferencial de 30mA. Essa segurança pode detectar um vazamento de corrente no circuito (por exemplo, uma descarga para o usuário), cortando a saída de tensão instantaneamente.

Em caso de salto, verifique todas as linhas de fiação, isolamento de máquinas, possíveis contatos das linhas com água. Remontar o gerador somente quando a instalação for completamente revisada.

⊘ Aviso: para que o diferencial funcione corretamente, a conexão à terra deve ser convenientemente conectada.

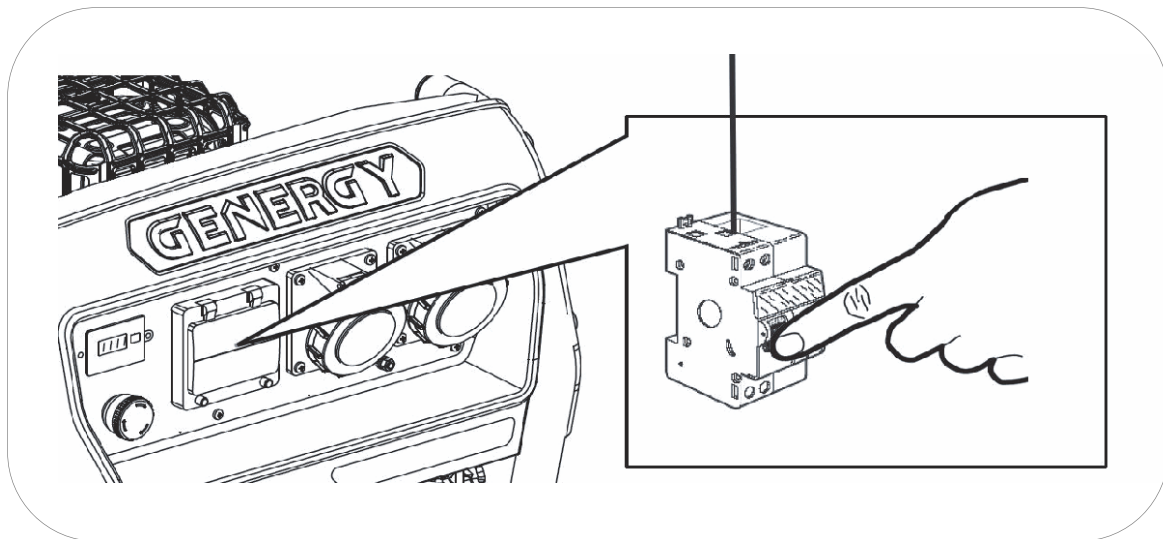

## 6.3 Tomadas IP67 (apenas versões S)

As versões padrão incorporam tomadas com classificação IP44. nas chamadas versões "S", os soquetes aumentam o grau de proteção contra água e sólidos até IP67, proporcionando maior segurança ao usuário no caso de uma possível descarga causada por água ou umidade no manuseio de plugues e tomadas.

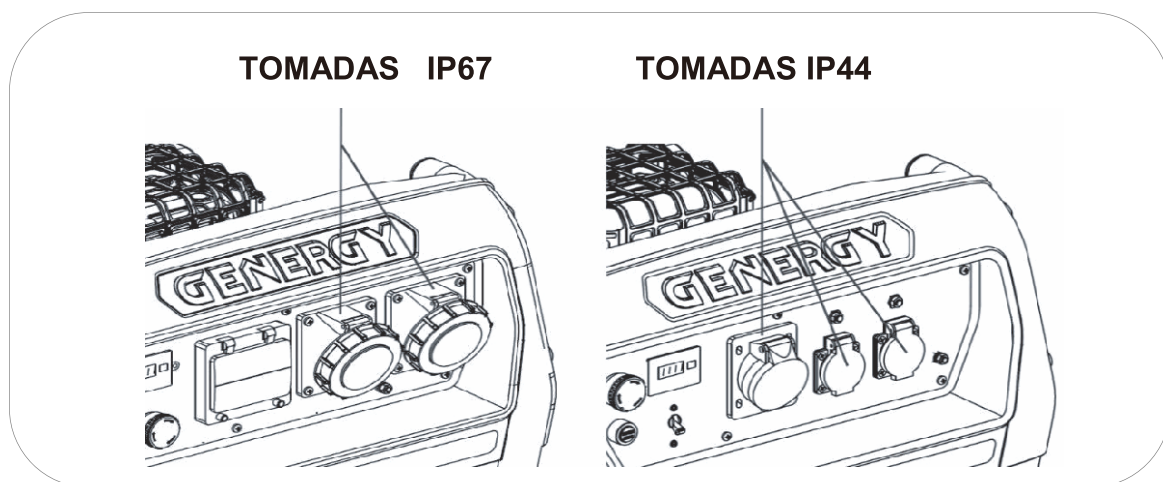

## 6.4 Sistema de alerta do óleo

O sistema de alerta do óleo está concebido para evitar danos no motor causados por quantidade insuficiente de óleo no cárter. Antes do nível de óleo no cárter do motor ficar abaixo de um limite de segurança, o sistema de alerta do óleo desligará o motor automaticamente.

**NOTA:** A protecção por falta de óleo deve ser considerada como uma segurança extrema. É da responsabilidade única do utilizador verificar o nível de óleo antes de cada utilização como indicado no manual. É pouco provável que esta segurança falhe, mas se acontecer, os danos no motor serão muito importantes. A responsabilidade única da avaria seria do cliente por falta de manutenção e a reparação excluída da garantia.

Ter em conta que é um alarme de segurança em caso de nível grave, não é um indicador de falta de óleo.

**IMPORTANTE:** O sistema de alerta apenas atua por falha de nível, não pode proteger em casos como óleo inadequado ou em más condições.

## 7. Paragem do motor:

Para parar o motor em caso de uma **emergência**, desligue directamente no interruptor do motor premindo para posição "OFF".

### Desligar do motor normal:

- 1 Desligar os equipamentos eléctricos ligados ao gerador.
- 2 Pressione o botão de parada / emergência.
- 3 Girar a válvula de combustível para a esquerda, posição "OFF".

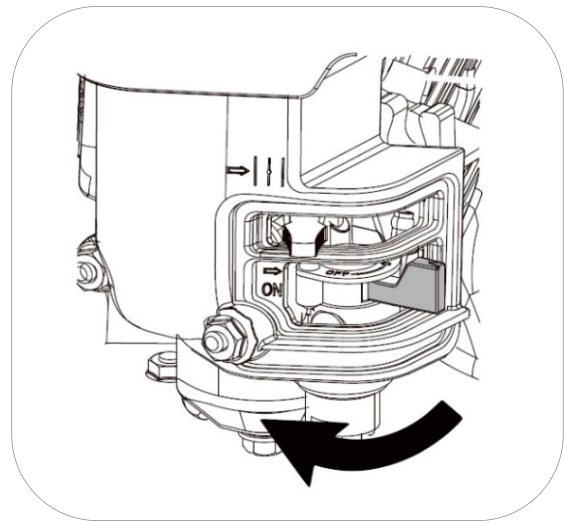
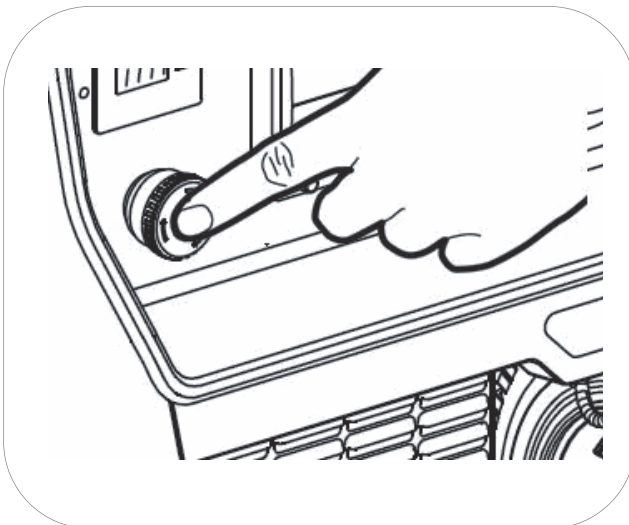



## 8. Manutenção:

O objectivo do programa de manutenção é manter o gerador em bom estado de funcionamento e alcançar o máximo de tempo de duração do equipamento.



**PERIGO:** Desligar o motor antes de executar qualquer manutenção.

Se necessitar de arrancar o motor para alguma verificação, assegurar que a área está bem ventilada. Os gases de escape contêm monóxido de carbono venenoso.



**NOTA:** Utilizar sobressalentes originais GENERGY ou na sua falha componentes de qualidade demonstrada para a manutenção.

Programa de manutenção.

SERVIÇO	PERÍODOS DE MANUTENÇÃO
óleo d o motor	Verificar antes de cada utilização. A primeira mudança de óleo após 20 horas de rodagem. Sucessivas mudanças de óleo a cada 100 horas de utilização.
Filtro de ar	Verificar e limpar a cada 50 horas. Substitua no máximo 250 horas, ou antes, se a deterioração for observada.
Vela	Limpar e ajustar o eléctrodo a cada 50 horas. Substitua no máximo 250 horas, ou antes, se a deterioração for observada.
Limpeza filtro de resíduos da válvula de gasolina	A cada 300 horas ou 1 ano (o que ocorrer primeiro)
Válvulas do motor*	Ajustar a cada 500 horas*
Câmara de combustão*	Limpar a cada 500 horas*
Depósito de combustível*	Limpar a cada 500 horas*
Mangueira de combustível*	Substituir a cada dois anos ou antes se verificar alguma deterioração*



**NOTA:** Realizar a manutenção com mais frequência quando o equipamento for utilizado em locais com muito pó ou temperaturas muito elevadas.



**NOTA:** Os serviços marcados com asterisco devem ser executados por um serviço GENERGY ou uma oficina qualificada. Guardar comprovativo das operações executadas por oficina.



**NOTA:** A falta de cumprimento dos serviços de manutenção reduzirá o tempo de duração do gerador e provocará avarias que não estão cobertas pela garantia. A garantia não é considerada se não se cumprir com o plano de manutenção detalhado, excepto se tiver sido autorizado a saltar um serviço pela GENERGY ou serviço autorizado GENERGY.

## 8.1 Mudança do óleo.

- 1 Manter o motor a trabalhar por 5 ou 10 minutos para que o óleo atinja alguma temperatura e diminua a sua viscosidade (mais líquido). Deste modo será mais fácil retirá-lo completamente.
- 2 Colocar um recipiente adequado por baixo do orifício de drenagem de óleo para recolher o óleo usado.
- 3 Desenroscar o bujão de drenagem de óleo rodando no sentido inverso aos ponteiros do relógio, guardar o bujão e a sua junta.
- 4 Soltar o tampão de enchimento de óleo para entre ar no motor e a expulsão do óleo seja mais rápida.
- 5 Force o motor a trabalhar puxando suavemente o cabo de arranque para que caia a maior parte do óleo alojado nas partes móveis do motor.

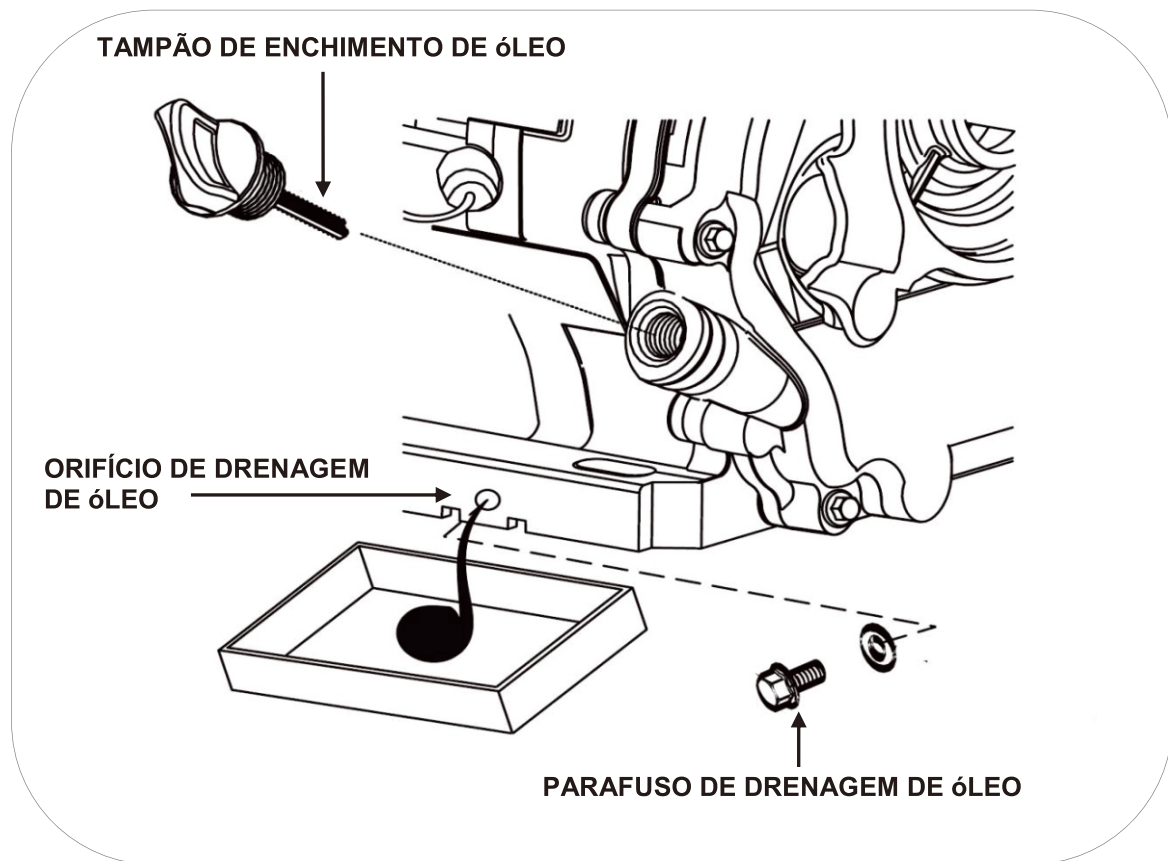

- 6 Depois de todo o óleo retirado, colocar de novo o bujão de drenagem com a sua junta e limpar derramamentos de óleo se os houver.
- 7 Voltar a encher com o óleo recomendado até ao nível máximo, sem o ultrapassar. O equipamento deve estar nivelado e o óleo não deve ultrapassar o nível. (Para o tipo de óleo confirme ponto 4.3 deste manual).

A capacidade de óleo até ao nível correcto conforme o modelo é:

- VELETA-JACA-PANTICOSA 0.6L
- NAVACERRADA-ASTUN-CANDANCHU 1.1L

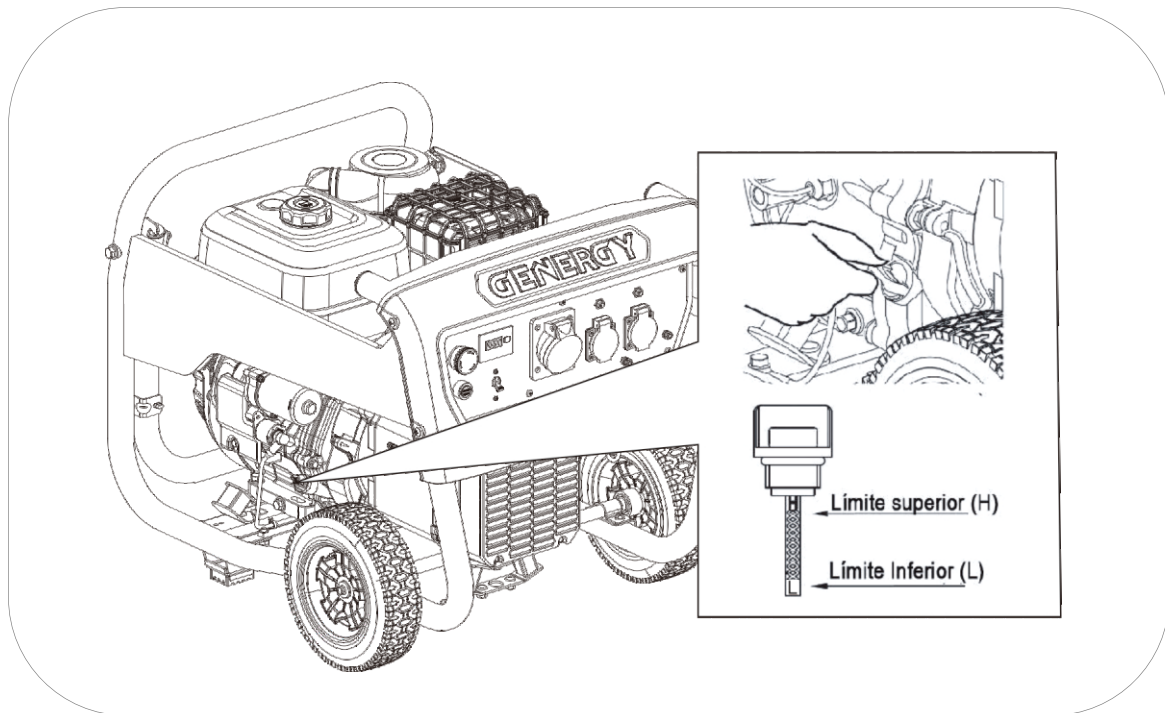

## 8 Voltar a colocar o tampão de enchimento do óleo

**IMPORTANTE:** Para cumprir com os requisitos ambientais, o óleo usado deve ser posto num recipiente vedado e ser transportado a uma estação de serviço para reciclar. Não o deitar no lixo nem despejar no solo.

### 8.2 Manutenção do filtro de ar.

**NOTA:** Um filtro de ar sujo reduzirá o fluxo de ar no carburador e provocará uma combustão incorrecta que pode provocar problemas graves no motor. Limpar o filtro com regularidade conforme o plano de manutenção deste manual, e com mais frequência em áreas com muito pó.

**NOTA:** Nunca colocar o gerador em funcionamento sem o filtro de ar, caso contrário, provocará um desgaste rápido do motor.

**ADVERTÊNCIA:** Não usar gasolina ou dissolventes de baixo ponto de ignição para a limpeza do filtro. São inflamáveis e explosivos sob certas condições.

- 1 Solte e retire a porca borboleta (1)
- 2 Levante a tampa do filtro (2)
- 3 Solte e retire a porca borboleta (3)
- 4 Remova o filtro (4-5)
- 5 Separe a esponja (5) do cartucho (4)
- 6 Limpe somente o pré-filtro da esponja em uma solução de sabão e água, deixe secar completamente.
- 7 Mergulhe o pré-filtro da esponja de seco no óleo do mesmo tipo usado pelo motor do gerador
- 8 Drene pressionando o pré-filtro da esponja com a mão.
- 9 Agite o filtro de papel contra uma superfície dura, você também pode limpá-lo com um compressor de ar (máximo de 2 BAR).

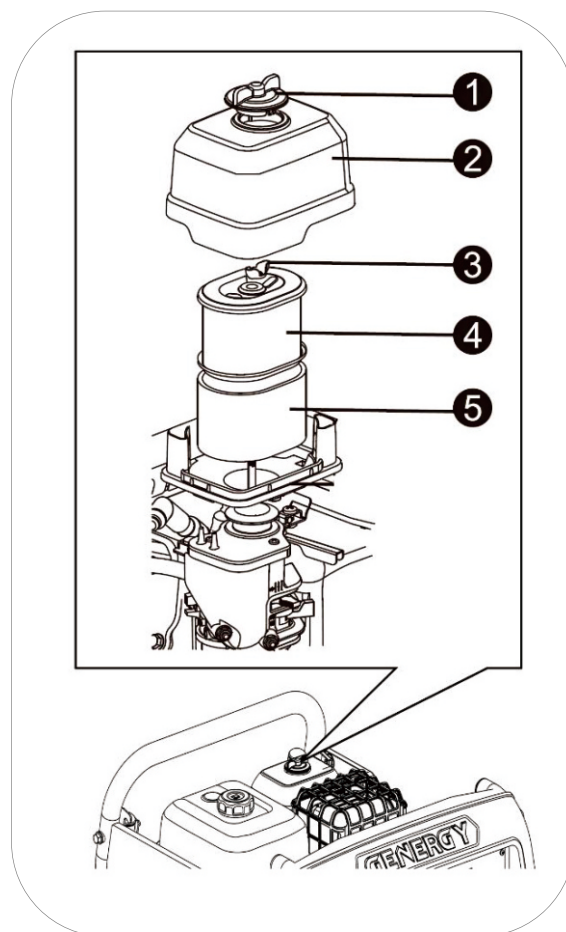

- 10 Depois que o filtro de papel estiver limpo, monte o pré-filtro da esponja no filtro de papel e reinstale o filtro completo e limpo na máquina seguindo as mesmas etapas usadas para a desmontagem.

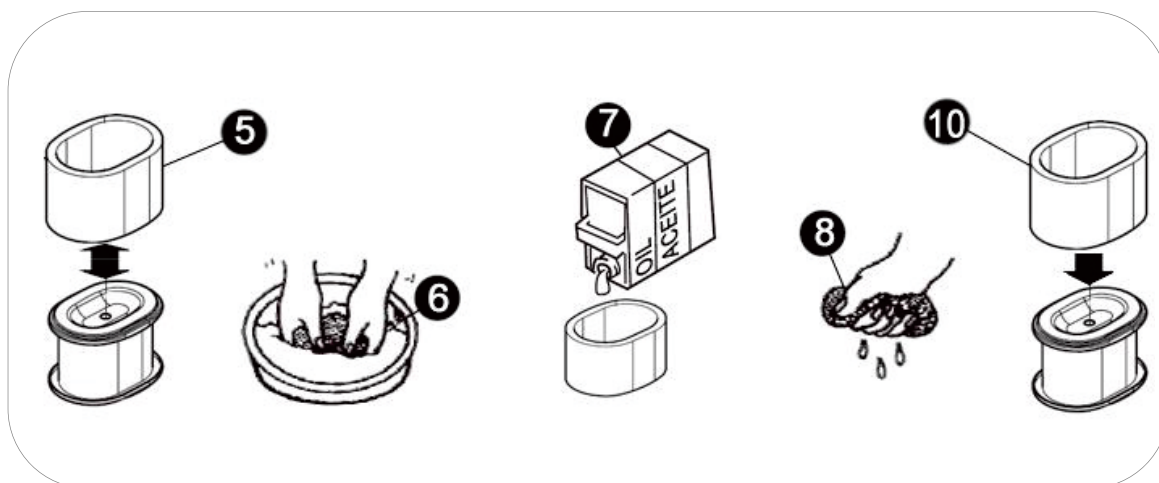

## FILTRO TYPHONIC

- 1 Cobertura do filtro do ar
- 2 Anel de fecho do Filtro de ar
- 3 Filtro esponjoso
- 4 Cartucho filtrante
- 5 Fixador
- 6 Base do filtro de ar

1. Liberte o fecho e retire a cobertura do filtro do ar.

2. Retire o cartucho filtrante.

3. Verifique o estado da junta em borracha, se está danificada, substitua-a.

4. Suavemente, e várias vezes, bata o cartucho contra uma superfície. Caso esteja muito sujo, substitua-o.

5. Coloque de volta o cartucho filtrante, colocando a cobertura e fixando-a com o fecho.

**NOTA:** O filtro de ar é uma parte importante que afeta o rendimento das emissões. Qualquer alteração ou modificação é estritamente proibida.

Colocar em funcionamento o motor sem filtro de ar ou uma instalação incorreta do mesmo, provocará um forte desgaste e danos no motor. A garantia do produto fica sem efeito.

**ADVERTÊNCIA:** É estritamente proibido soprar ou limpar o cartucho filtrante com ar comprimido.

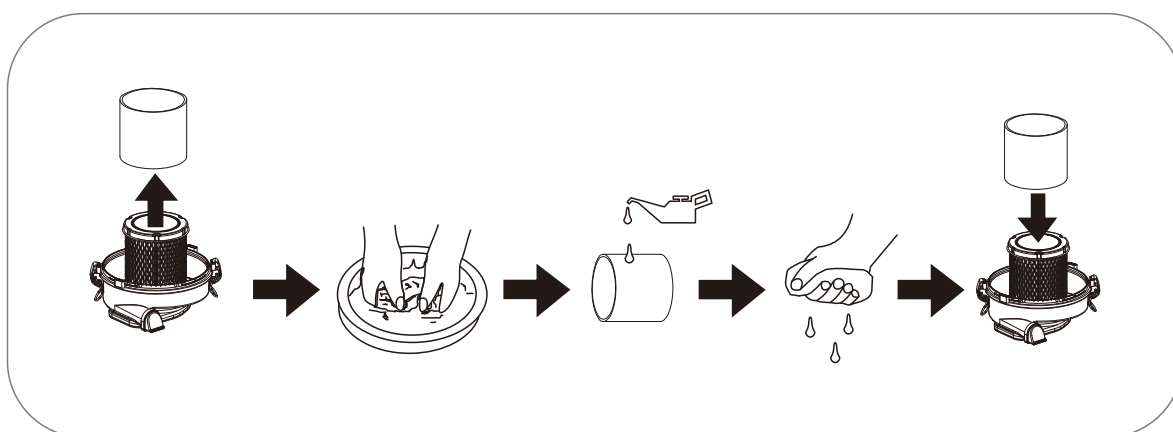
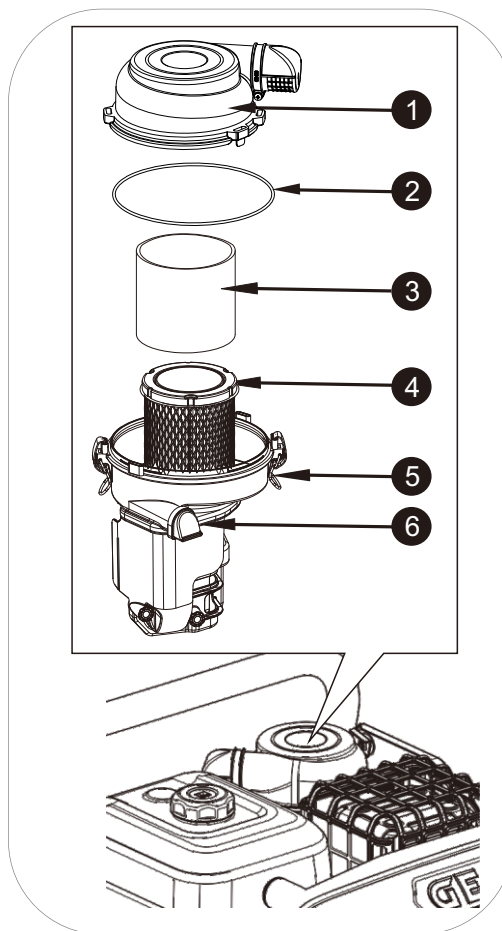

### 8.3 Manutenção da vela.

Velas recomendadas: **TORCH** F6RTC, **NGK** BP7ES, **BOSCH** WR3C.

- 1 Desligar a pipeta ou cachimbo da vela puxando para fora (como mostrado com a seta na figura abaixo)
- 2 Com a ajuda da chave de velas retirar a vela desenroscando-a do motor (rodar no sentido contrário ao dos ponteiros do relógio).

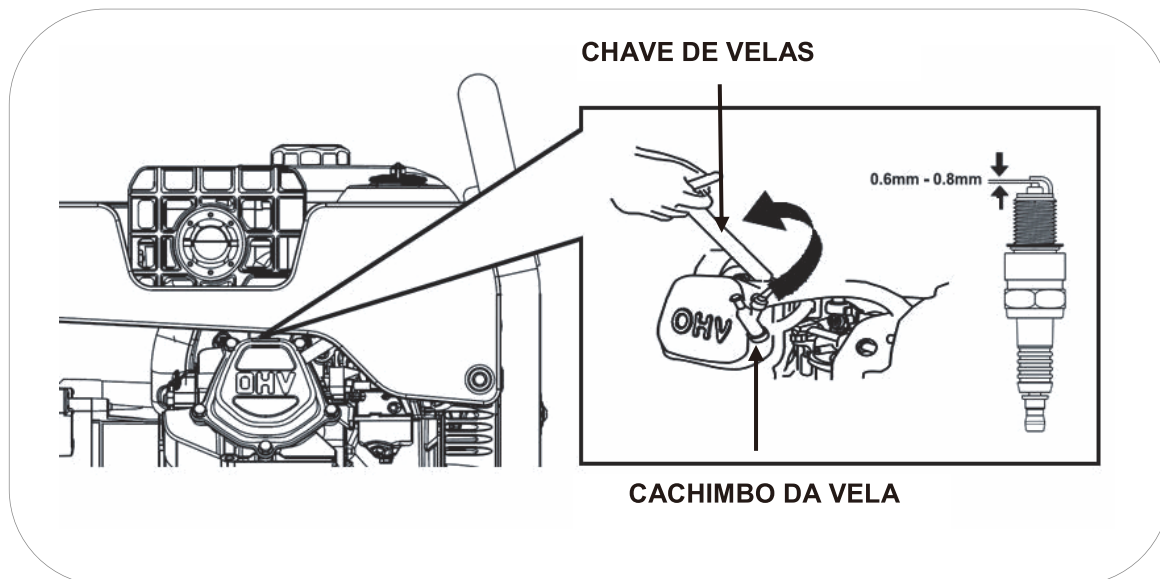

4 Inspeccionar visualmente a vela. Trocar por uma nova se o isolante estiver com fissuras ou fendas. Limpar o eléctrodo com uma escova de arame fino para retirar os resíduos de sujidade.

5 Medir a distância do eléctrodo com uma bitola. Valor normal 0,6 - 0,8 mm, Ajustar a abertura com cuidado se o valor não estiver certo.

6 Voltar a colocar a vela com cuidado, começando a enroscar com a mão para evitar que se danifiquem as roscas. Depois de enroscar a vela até ao fim da rosca realize o aperto final:

- Velas novas 1/2 volta com a chave de velas.
- As velas usadas de 1/8 a 1/4 de volta com a chave de velas.

7 Voltar a instalar a pipeta ou cachimbo da vela e fechar a tampa de acesso à vela fixando-a com o respectivo parafuso.

**NOTA:** A vela deve estar firmemente apertada. Uma vela pouco ajustada pode aquecer, até danificar o motor. Do mesmo modo um aperto excessivo podem danificar a vela e pior ainda a rosca da cabeça do motor.

## 8.4 Modificação do carburador para funcionamento a grande altitude

A grandes altitudes, a mistura normal de ar-combustível do carburador será demasiado rica. O rendimento reduzir-se-á e o consumo de combustível aumentará. Uma mistura muito rica, vai sujar a vela e dificultará o arranque.

Se o gerador funcionar sempre em altitudes acima dos 1000 metros, contactar um serviço GNG autorizado para modificar o carburador (este serviço não está na garantia portanto será sujeito a orçamento).

A potência de saída 230V do gerador variará em função da altitude e outros elementos como humidade e temperatura, consultar o capítulo correcção ambiental deste manual.

 **NOTA:** Se o carburador foi modificado para funcionar a grande altitude, a mistura de ar-combustível será demasiado pobre para funcionar a baixa altitude. O funcionamento em baixa altitude pode provocar o sobreaquecimento do motor e danos graves no mesmo. Neste caso, seria necessário voltar a colocar o carburador no seu estado original.

## 9. Transporte e armazenamento.

### 9.1 Transporte do gerador

Para evitar derramamentos de combustível durante o transporte manter sempre o seletor de combustível em OFF e fixar o equipamento para que não possa deslocar-se.

 **NOTA:** Nunca pôr de lado ou voltar para baixo o equipamento para o transportar, manter sempre na sua posição natural de trabalho.

 **PERIGO:** Nunca utilizar o gerador dentro do veículo de transporte. Utilizar o gerador apenas com boas condições de ventilação.

 **PERIGO:** Não deixar o veículo estacionado ao sol durante muito tempo com o gerador no seu interior. O aumento excessivo de temperatura poderá evaporar a gasolina e criar um ambiente explosivo no veículo.

 **ADVERTÊNCIA:** Não encher demasiado o depósito se vai transportar o equipamento.

 **PRECAUÇÃO:** Esvaziar o depósito de combustível, quando transportar o gerador por estrada muito acidentada ou através do campo.

### 9.2 Armazenamento do gerador

A gasolina perde propriedades se estiver sem ser usada durante muito tempo e deixa resíduos que podem obstruir as passagens do carburador impedindo o arranque após uma paragem temporária. Se deixar de utilizar o grupo temporariamente é necessário seguir as instruções:

#### Utilizações esporádicas ao longo do ano:

Pode ter dificuldade no arranque do gerador, em caso de pouca frequência de uso. Para evitar essas situações, sigas as seguintes instruções:

1. Assegurar que o gerador trabalha pelo menos 30 minutos por mês.
2. Quando terminar uma utilização, primeiro desligar os equipamentos conectados ao gerador, fechar a válvula de gasolina e esperar que o motor pare por falta de combustível.
3. Premir e mudar o interruptor de parar do motor para OFF



## Longos períodos de inactividade:

Longos períodos de inactividade (a partir de 2 meses) podem provocar dificuldades no arranque ou impedir mesmo o arranque, directamente. Também pode produzir um ritmo de funcionamento instável. Para evitar:

1. Juntar um estabilizador de gasolina no tanque de combustível, segundo as indicações do fabricante. Isto para atrasar a degradação da gasolina.
2. Arranque o gerador por 10 minutos para que a gasolina com o tratamento flua no circuito de admissão de combustível.
3. Com a ajuda de uma bomba manual, retire a gasolina para um recipiente homologado para combustíveis.

**NOTA:** não utilize garrafas de plástico normais, pois alguns plásticos se decompõem parcialmente em contacto com a gasolina e contamina-a, esta gasolina contaminada pode danificar o motor se reutilizada.

**PERIGO:** A gasolina é explosiva e inflamável. Nunca fume ou faça qualquer tipo de chama ou chispa durante a manipulação de gasolina.

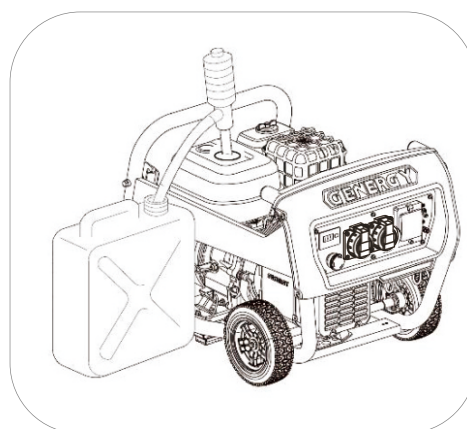

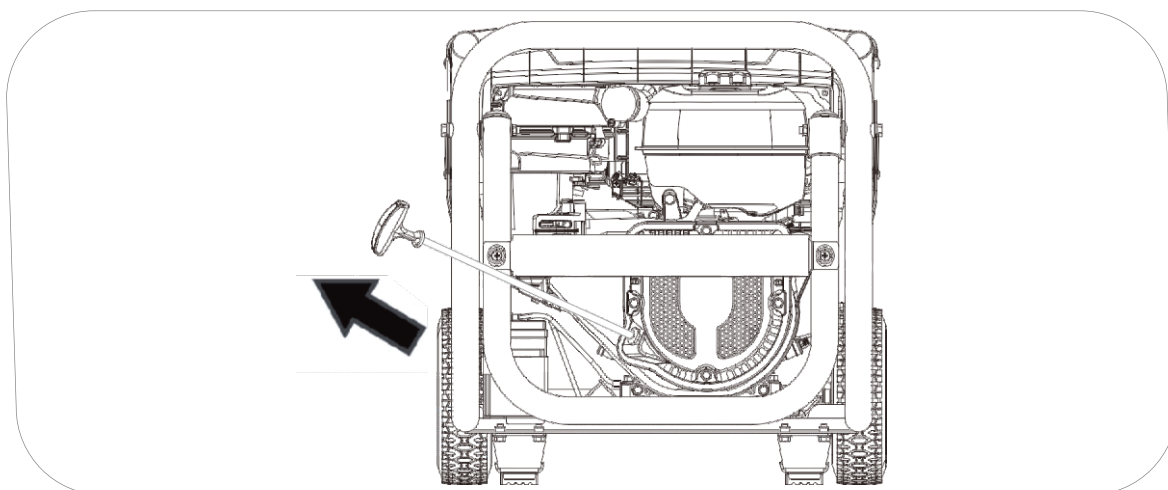

1. Arranque o gerador e deixe que o motor pare por falta de combustível. Com isso, garantimos que todo o sistema de admissão de combustível fique vazio.
2. Substitua o óleo do motor.
3. Retire a vela (ver ponto 8.3) e verta um pouco de óleo do motor limpo (10 ~ 20 ml) no cilindro. Puxe a manivela de arranque suavemente, isto fará girar o motor e distribuirá o óleo. Posteriormente volte a instalar a vela.



4. Puxe a corda de arranque lentamente até sentir resistência. Neste ponto, o pistão está a subir na sua carreira de compressão e as válvulas de admissão e escape estão fechadas. Nesta posição não pode entrar humidade no motor, o que proporciona uma defesa contra a corrosão interna.
5. Cubra o gerador com um pano e armazene num lugar estável, limpo, seco, longe de humidades e luz directa do sol.

Variável: Se não é prático esvaziar por completo o tanque de combustível, também pode optar por deixá-lo cheio de gasolina, com o tratamento estabilizador. Depois de por o estabilizador, arranque o motor por 10 minutos para que circule a gasolina até ao motor. Feche a válvula e arranque o motor até que este pare por falta de combustível.

 **NOTA:** Sugerimos o uso de marcas reconhecidas para o estabilizador, o uso de um aditivo inapropriado, equivocado ou de qualidade duvidosa pode gerar falhas ou avarias que estarão totalmente excluídas da garantia.

 **NOTA:** O uso de gasolinas em mau estado ou fora de validade pode gerar falhas ou avarias no gerador. Este tipo de danos, derivados do estado do combustível, estão totalmente excluídos da garantia.

 **NOTA:** O estabilizador prolonga o óptimo estado da gasolina de forma temporal. Uma vez vencido o prazo indicado pelo fabricante, a gasolina não poderá ser utilizada.

## 10. Solução de Problemas:

- Se não conseguir arrancar o motor:

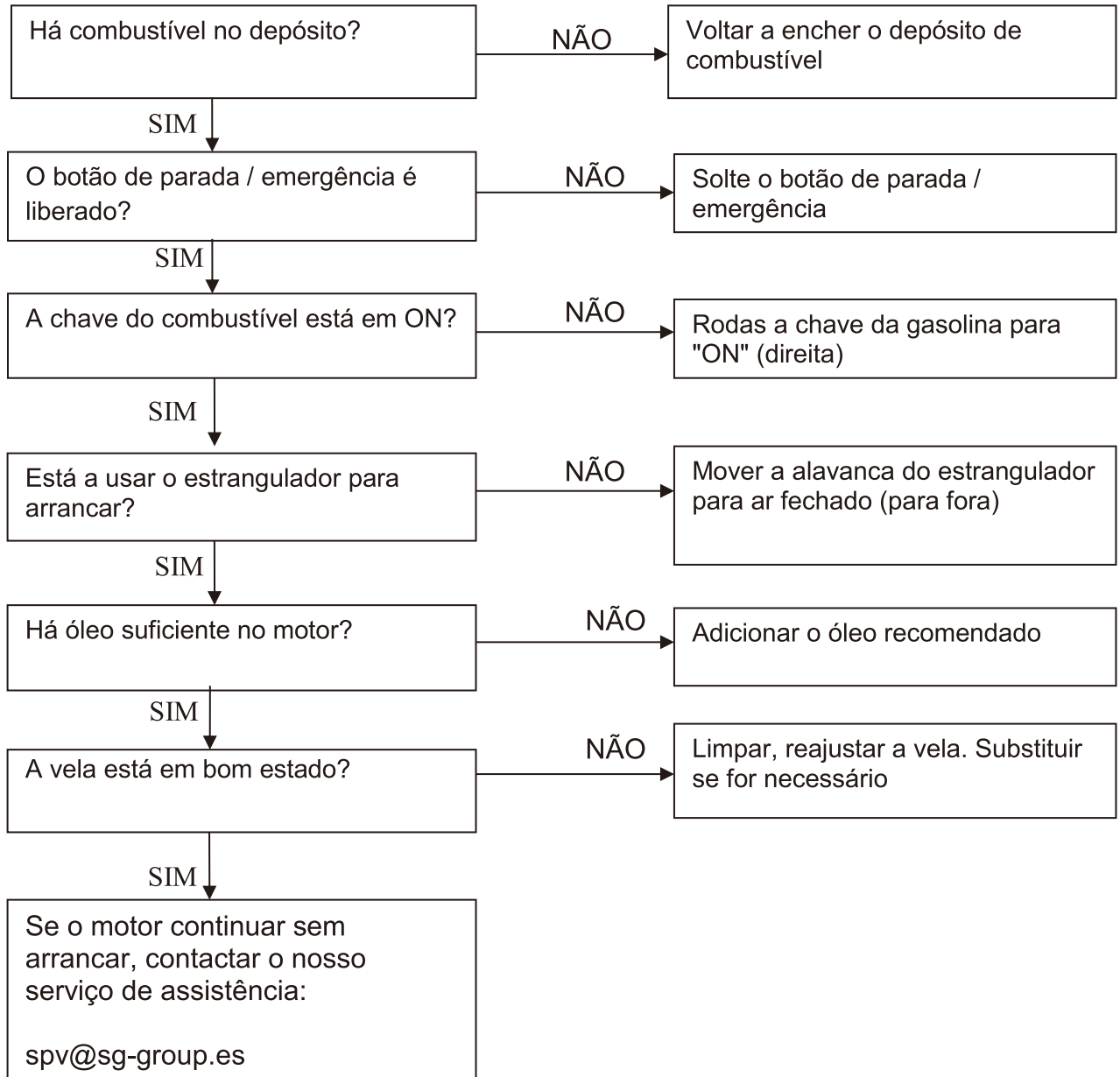

- Os equipamentos 230V ligados não funcionam:

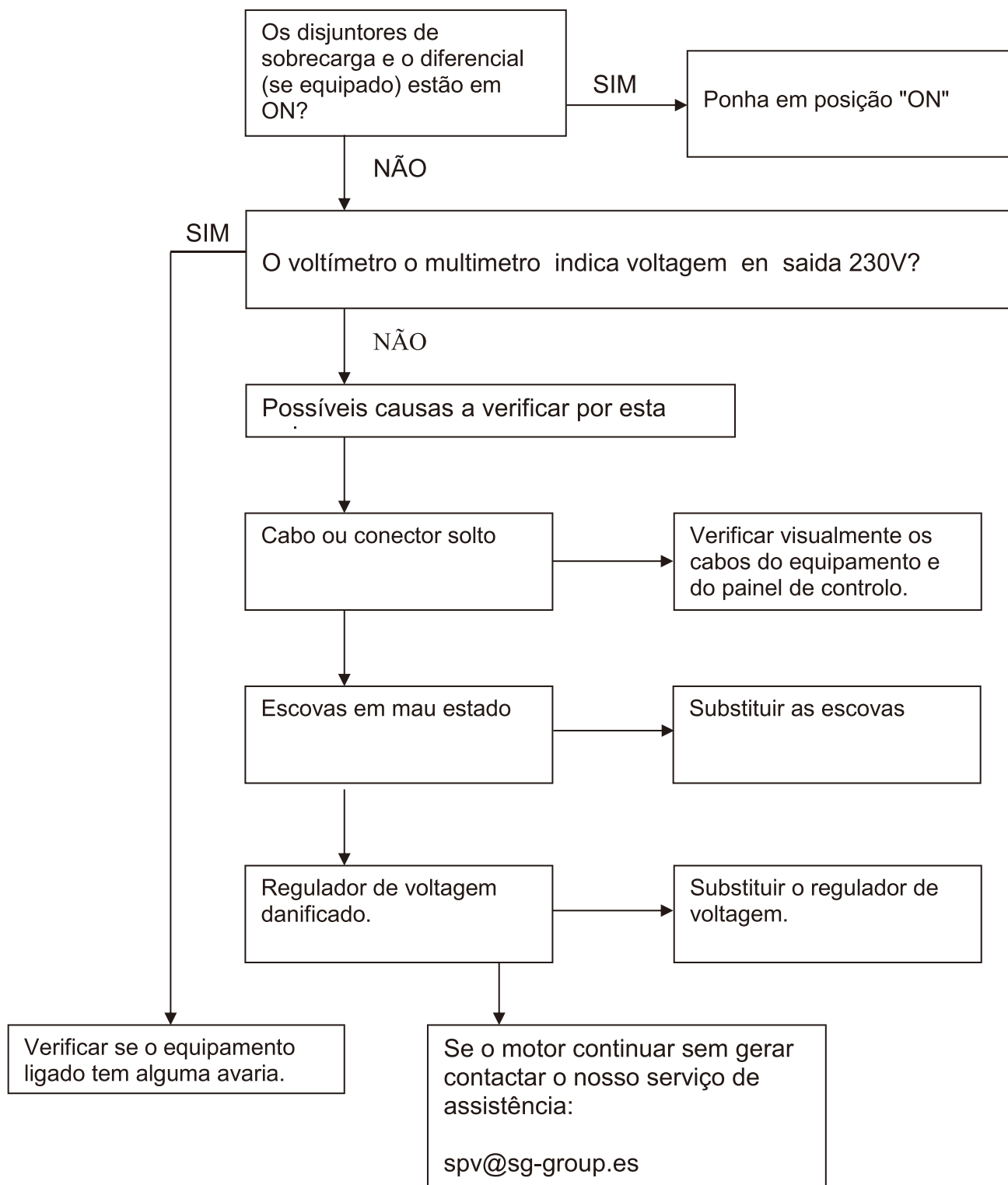

# 11. Informação técnica

MODELO	VELETA/VELETA(S)
Regulação - Voltagem - Frequência	Eletrônica – 230V – 50Hz
AC 230V Máxima (S2 5min)	2800W
AC 230V Nominal (COP)	2500W
AC 400V Máxima (S 25min)	-
AC 400V Nominal (COP)	-
Tipo por su número de fases	Monofasico
Fator de potencia	1
Modelo motor	SGB PRO 210
Cilindrada	208CC
Tipo de motor	Gasolina, OHV a 4 tempos refrigerado a ar
Nível de pressão média acústica 7mts LpA (Ralenti-nominal)	64dB (A) – 73dB (A)
Nível de potencia acústica garantizada LwA	96dB (A)
Tipo de arranque	Elétrico (manual na versão S)
Combustível de tanque de capacidade	2.6L
Consumo hora 25% 50% 75% cargo	0.8L/H—1.0L/H—1.3L/H
Autonomia al 25% 50% 75% cargo	3.25H—2.6H—2.0H
Capacidade e grado de aceite	0.6L — SAE10W40
Nível de isolamento	F
Classe de acordo com isolamento de qualidade	A
Classe de acordo com o desempenho	G1
Estándar	ISO 8528-13:2016
Kit de transporte	Integrado com rodas de 8 "
Dimensões	713 x 517 x 527
Peso	56/51kg

MODELO	JACA/JACA(S)
Regulação - Voltagem - Frequência	Eletrônica – 230V – 50Hz
AC 230V Máxima (S2 5min)	3300W
AC 230V Nominal (COP)	3000W
AC 400V Máxima (S 25min)	-
AC 400V Nominal (COP)	-
Tipo por su número de fases	Monofasico
Fator de potencia	1
Modelo motor	SGB PRO 225
Cilindrada	224CC
Tipo de motor	Gasolina, OHV a 4 tempos refrigerado a ar
Nível de pressão média acústica 7mts LpA (Ralenti-nominal)	64dB (A) – 73dB (A)
Nível de potencia acústica garantizada LwA	96dB (A)
Tipo de arranque	Elétrico (manual na versão S)
Combustível de tanque de capacidade	2.6L
Consumo hora 25% 50% 75% cargo	0.8L/H—1.0L/H—1.4L/H
Autonomia al 25% 50% 75% cargo	3.25H—2.6H—1.85H
Capacidade e grado de aceite	0.6L — SAE10W40
Nível de isolamento	F
Classe de acordo com isolamento de qualidade	A
Classe de acordo com o desempenho	G1
Estándar	ISO 8528-13:2016
Kit de transporte	Integrado com rodas de 8 "
Dimensões	713 x 517 x 527
Peso	57/54kg

<b>MODELO</b>	<b>PANTICOSA/PANTICOSA(S)</b>
Regulação - Voltagem - Frequência	Eletrônica – 230V – 50Hz
AC 230V Máxima (S2 5min)	4000W
AC 230V Nominal (COP)	3500W
AC 400V Máxima (S 25min)	-
AC 400V Nominal (COP)	-
Tipo por su número de fases	Monofasico
Fator de potencia	1
Modelo motor	SGB PRO 270
Cilindrada	272CC
Tipo de motor	Gasolina, OHV a 4 tempos refrigerado a ar
Nível de pressão média acústica 7mts LpA (Ralenti-nominal)	66dB (A) – 73dB (A)
Nível de potencia acústica garantizada LwA	96dB (A)
Tipo de arranque	Elétrico (manual na versão S)
Combustível de tanque de capacidade	3.1L
Consumo hora 25% 50% 75% cargo	1.0L/H—1.5L/H—2.0L/H
Autonomia al 25% 50% 75% cargo	3.1H—2.0H—1.55H
Capacidade e grado de aceite	1.0L — SAE10W40
Nível de isolamento	F
Classe de acordo com isolamento de qualidade	A
Classe de acordo com o desempenho	G1
Estándar	ISO 8528-13:2016
Kit de transporte	Integrado com rodas de 8 "
Dimensões	713 x 517 x 527
Peso	61/57kg

<b>MODELO</b>	<b>NAVACERRADA/NAVACERRADA(S)</b>
Regulação - Voltagem - Frequência	Eletrônica – 230V – 50Hz
AC 230V Máxima (S2 5min)	5500W
AC 230V Nominal (COP)	5000W
AC 400V Máxima (S 25min)	-
AC 400V Nominal (COP)	-
Tipo por su número de fases	Monofasico
Fator de potencia	1
Modelo motor	SGB PRO 420
Cilindrada	420CC
Tipo de motor	Gasolina, OHV a 4 tempos refrigerado a ar
Nível de pressão média acústica 7mts LpA (Ralenti-nominal)	67dB (A) – 74dB (A)
Nível de potencia acústica garantizada LwA	97dB (A)
Tipo de arranque	Elétrico (manual na versão S)
Combustível de tanque de capacidade	6L
Consumo hora 25% 50% 75% cargo	1.5 L/H — 1.8 L/H — 2.3L/H
Autonomia al 25% 50% 75% cargo	4.0H—3.3H—2.6H
Capacidade e grado de aceite	1.1L — SAE10W40
Nível de isolamento	F
Classe de acordo com isolamento de qualidade	A
Classe de acordo com o desempenho	G1
Estándar	ISO 8528-13:2016
Kit de transporte	Integrado com rodas de 8 "
Dimensões	789 x 623 x 641
Peso	92/85kg

<b>MODELO</b>	<b>ASTUN/ASTUN(S)</b>
Regulação - Voltagem - Frequência	Eletrônica – 230V – 50Hz
AC 230V Máxima (S2 5min)	7000W
AC 230V Nominal (COP)	6500W
AC 400V Máxima (S 25min)	-
AC 400V Nominal (COP)	-
Tipo por su número de fases	Monofasico
Fator de potencia	1
Modelo motor	SGB PRO 420
Cilindrada	420CC
Tipo de motor	Gasolina, OHV a 4 tempos refrigerado a ar
Nível de pressão média acústica 7mts LpA (Ralenti-nominal)	68dB (A) – 74dB (A)
Nível de potencia acústica garantizada LwA	97dB (A)
Tipo de arranque	Elétrico (manual na versão S)
Combustível de tanque de capacidade	6 L
Consumo hora 25% 50% 75% cargo	2 L/H – 2.6 L/H – 3L/H
Autonomia al 25% 50% 75% cargo	3.0H – 2.5H – 2.0H
Capacidade e grado de aceite	1.1L – SAE10W40
Nível de isolamento	F
Classe de acordo com isolamento de qualidade	A
Classe de acordo com o desempenho	G1
Estándar	ISO 8528-13:2016
Kit de transporte	Integrado com rodas de 8 "
Dimensões	789 x 623 x 641
Peso	96/89kg

<b>MODELO</b>	<b>CANDANCHU/CANDANCHU(S)</b>
Regulação - Voltagem - Frequência	Eletrônica – 230V – 50Hz
AC 230V Máxima (S2 5min)	6500W
AC 230V Nominal (COP)	6000W
AC 400V Máxima (S 25min)	7000W
AC 400V Nominal (COP)	6500W
Tipo por su número de fases	Trifasico
Fator de potencia	0.8
Modelo motor	SGB PRO 420
Cilindrada	420CC
Tipo de motor	Gasolina, OHV a 4 tempos refrigerado a ar
Nível de pressão média acústica 7mts LpA (Ralenti-nominal)	68dB (A) – 74dB (A)
Nível de potencia acústica garantizada LwA	97dB (A)
Tipo de arranque	Elétrico (manual na versão S)
Combustível de tanque de capacidade	6 L
Consumo hora 25% 50% 75% cargo	2 L/H – 2.6 L/H – 3L/H
Autonomia al 25% 50% 75% cargo	3.0H – 2.5H – 2.0H
Capacidade e grado de aceite	1.1L – SAE10W40
Nível de isolamento	F
Classe de acordo com isolamento de qualidade	A
Classe de acordo com o desempenho	G1
Estándar	ISO 8528-13:2016
Kit de transporte	Integrado com rodas de 8 "
Dimensões	789 x 623 x 641
Peso	95/90kg

### Medições dos níveis de ruído:

- ✓ O nível sonoro a 7 m é a média aritmética do nível sonoro (LpA) obtido em quatro direcções e a 7 metros de distância do gerador.

**NOTA:** O nível de ruído pode variar consideravelmente em diferentes meios.

### Norma harmonizada usada:

ISO8528-13:2016: Geradores movidos a motor de combustão

### Cumprimento de normas do equipamento:

2006/42/EC:	Segurança de maquinaria
EU/2016/1628:	Emissões de máquinas movidas por motor
2014/30/EU:	Compatibilidade electromagnética.
2014/35/EU:	Baixa tensão
2000/14/EC (amended 2005/88/EC):	Emissões sonoras
2011/65/EU:	Diretiva RoHS
(EC)NO-1907/2006:	Regulacione REACH

## 12. Informação sobre a garantia

O seu equipamento possui a seguinte garantia:

- ✓ 2 anos para equipamentos facturados a consumidores (domésticos).
- ✓ 1 ano para equipamentos facturados a empresas, sociedades, cooperativas, trabalhadores independentes ...

O período de garantia é regido apenas pela fatura e pela natureza jurídica da fatura, em nenhum caso será tomado como referência o destino ou o uso que está sendo dado ao produto.

A garantia cobre qualquer defeito que o equipamento possa ter durante o período de garantia, sempre que a manutenção e cuidados do equipamento tenham sido adequados. A garantia cobrirá todos os sobressalentes necessários assim como a mão de obra.

A garantia não cobre consumíveis (filtros, pilhas, baterias, velas) nem operações de manutenção preventiva. Nem o desgaste normal de peças.





**Declaración de conformidad del fabricante / Declaration of conformity of manufacturer / Declaração de conformidade**

**SG GROUP Avenida del Ebro, 12 Calahorra 26500 (La Rioja) Spain**

Declara que el siguiente aparato cumple con los requisitos básicos adecuados a la seguridad y salud según las directivas de la CE (mostradas en esta declaración) basados en su diseño de origen puesto en circulación por nosotros. Esta declaración se refiere exclusivamente a la maquinaria en el estado en que se ofrece al mercado, y excluye los componentes que se añadan y/o las operaciones realizadas posteriormente por el usuario final.

Declare that the following Appliance complies with the appropriate basic safety and health requirements of the EC Directives (show in this declaration) based on its design and type, as brought into circulation by us. This declaration relates exclusively to the machinery in the state in which it was placed on the market, and excludes components which are added and/or operations carried out subsequently by the final user.

Declaramos que o seguinte equipamento cumpre com os requisitos básicos relativos à Segurança e Saúde, segundo as directivas da CE (incluídas nesta declaração), e o desenho de origem disponibilizado por nós. Esta declaração refere-se exclusivamente ao estado do equipamento quando se coloca no mercado, e excluem acessórios e/ou componentes adicionados pelo utilizador à posteriori.

- ✓ Denominación / Name / Designação: Generador a gasolina / Gasoline gen set / Gerador gasolina
- ✓ Marca / Brand / Marca: GENERGY
- ✓ Modelo / Model / Modelo: VELETA/VELETA(S)/JACA/JACA(S)/PANTICOSA/PANTICOSA(S)/NAVACERRADA/NAVACERRADA(S)/ASTUN/ASTUN(S)/CANDANCHU/CANDANCHU (S)
- ✓ Nº Serie / Serial-no / Nº serie: Gravado en el carter/ Carved in crackcase/ No carter de produto

**Norma armonizada usada / Used harmonized standards / Norma harmonizada usada:**

- ✓ ISO8528-13:2016: Grupos electrógenos accionados por motor de combustión / Reciprocating internal combustion engine driven generating sets / Geradores movidos a motor de combustão

**Directivas CE aplicables / Applicable EC Directives / Directivas CE aplicáveis:**

- ✓ 2006/42/EC: Directiva de maquinaria / Machinery directives / Diretiva máquinas
- ✓ EU/2016/1628: Emisiones de máquinas movidas por motor / Emissions machines powered by engine / Emissões de máquinas motorizadas
- ✓ 2014/30/EU: Compatibilidad electromagnética / Electromagnetic compatibility / compatibilidade eletromagnética
- ✓ 2014/35/EU: Directiva bajo voltaje / Low voltage directive / Diretiva baixa tensão
- ✓ 2000/14/EC (amended 2005/88/EC): Directiva de emisiones sonoras / Noise Emission directive / Diretiva emissões de ruído
- ✓ 2011/65/EU: RoSH directive/ RoHS directive/ directiva RoHS
- ✓ (EC) NO. 1907/2006: Regulacion REACH/REACH regulations/ Regulacione REACH

**Nivel de potencia acústica garantizada / Guaranteed sound power level / Nivel de potência acústica garantida:**

VELETA/VELETA(S)/JACA/JACA(S)/PANTICOSA/PANTICOSA(S): 96dB L<sub>WA</sub>  
NAVACERRADA/NAVACERRADA(S)/ASTUN/ASTUN(S)/CANDANCHU/CANDANCHU(S): 97dB L<sub>WA</sub>

Calahorra 01-2019



Mr Ruben Losantos (Tech manager)





No retorne este producto a la tienda – Do not return this product to the store.

## ¡ESTAMOS AQUÍ PARA AYUDAR! WE ARE HERE TO HELP!

Envíe sus dudas a nuestro equipo postventa (respuesta en 24 horas)  
Send your questions to our customer care team (reply within 24 hours)

[spv@sg-group.es](mailto:spv@sg-group.es)

Si lo prefiere llame directamente a nuestro equipo postventa  
Contacto telefónico únicamente en español – phone service only available in Spanish

690 138 487

- Dudas primera puesta en marcha  
Doubts first start of the machine
- Documentación técnica  
Technical documentation
- Asesoramiento técnico-technical advice
- Mantenimiento-Maintenance
- Recambios-Spare parts



POLIGONO INDUSTRIAL NEINVER, CALAHORRA (LA RIOJA)

CONTACTO INFORMAÇÕES

[INFO@SG-GROUP.ES](mailto:INFO@SG-GROUP.ES)



1454#/V1.7