

Español

English

Português

GENERADOR GASOLINA SOMPORT 9.2kW (11.5kVA)
GASOLINE GENERATOR SOMPORT 9.2kW (11.5kVA)
GERADOR GASOLINA SOMPORT 9.2kW (11.5kVA)

INSTRUCCIONES DE USO

POR FAVOR, LEA ESTE MANUAL CON ATENCIÓN ANTES DE UTILIZAR LA MÁQUINA

INSTRUCTIONS FOR USE

PLEASE READ THIS MANUAL CAREFULLY BEFORE USING THE MACHINE

INSTRUÇÕES DE UTILIZAÇÃO

DEVE LER ESTE MANUAL COM ATENÇÃO ANTES DE UTILIZAR O EQUIPAMENTO

CONSERVE ESTE MANUAL
Incluye instrucciones de seguridad importantes.

KEEP THIS MANUAL
It includes important safety instructions.

DEVE GUARDAR ESTE MANUAL
Inclui instruções de segurança importantes.



INSTRUCCIONES ORIGINALES

GRACIAS por su compra del Generador gasolina **GENERGY**.

- Los derechos de autor de estas instrucciones pertenecen a nuestra empresa Stock Garden Group.
- Se prohíbe la reproducción, transferencia, distribución de cualquier contenido del manual sin la autorización escrita de Stock Garden Group.
- “GENERGY” y “ POWER PRODUCT GENERGY ” son respectivamente, la marca comercial y logo registrados de los productos GENERGY cuya propiedad corresponde a Stock Garden Group.
- Stock Garden Group se reserva el derecho de modificación de nuestros productos bajo la marca GENERGY y la revisión del manual sin previo aviso.
- Use este manual como parte del generador. Si revende el generador, se debe entregar el manual con el generador.
- Este manual contiene la forma de operar correctamente el generador; por favor, lea cuidadosamente antes de usar el generador. El funcionamiento correcto y seguro va a garantizar su seguridad y prolongar la vida útil del generador.
- Stock Garden Group innova de forma continua el desarrollo de sus productos GENERGY tanto en diseño como calidad. A pesar de que esta es la versión más actualizada del manual, tal vez el contenido de este manual puede tener diferencias leves con el producto.
- Póngase en contacto con su distribuidor GENERGY si tiene alguna pregunta o duda.





Contenido del manual.

| | |
|--|--------------|
| 1. Información de seguridad..... | 3 |
| 1.1 Resumen de los peligros más importantes en el uso..... | 3 |
| 2. Ubicación de los adhesivos de uso y seguridad..... | 4 |
| 3. Identificación de componentes..... | 5 |
| 3.1 panel de control | 6 |
| 4. Preparación previa al funcionamiento..... | 6 |
| 4.1 Conexión de la batería..... | 6 |
| 4.2 Carga y revisión de Aceite..... | 7 |
| 4.3 Carga y revisión de combustible..... | 8 |
| 5. Arranque del generador..... | 9 |
| 5.1 Modificación para uso a gran altitud..... | 11 |
| 6. Uso del generador..... | 12 |
| 6.1 Uso de los toma corrientes 230V de AC | 13 |
| 6.2 Sobrecarga y rearme magnetotérmicos..... | 14 |
| 6.3 Salto y rearme del diferencial..... | 15 |
| 6.4 Sistema de alarma de aceite..... | 15 |
| 7. Parada del motor | 16 |
| 8. Mantenimiento | 17 |
| 8.1 cambio de aceite..... | 18 |
| 8.2 Mantenimiento del filtro de aire | 19 |
| 8.3 Mantenimiento del filtro de aceite..... | 20 |
| 8.4 Mantenimiento de la bujía..... | 21 |
| 8.5 Mantenimiento del filtro de la válvula de combustible..... | 22 |
| 8.6 Mantenimiento del apaga chispas..... | 22 |
| 9. Transporte y almacenaje..... | 23 |
| 9.1 Transporte del generador..... | 23 |
| 9.2 Almacenaje del generador | 23 |
| 10. Solución de Problemas..... | 25 |
| 11. Información técnica | 27 |
| 12. Información de la garantía | 28 |
| 13. Declaración de conformidad CE..... | Final manual |
| 14. Asistencia postventa..... | Final manual |

1. Información sobre la seguridad:

La seguridad es muy importante. A lo largo de todo el manual se han incluido importantes mensajes de seguridad. Lea y cumpla estos mensajes para que el uso de este equipo sea totalmente seguro.

Hemos dividido los mensajes de seguridad en 4 tipos diferenciados por la gravedad de sus consecuencias si no se cumplen:

| | |
|--|--|
|  PELIGRO | Situación inminentemente peligrosa que, de no evitarse, provocará lesiones graves o letales . |
|  ADVERTENCIA | Situación potencialmente peligrosa que, de no evitarse, podría provocar lesiones graves o letales . |
|  PRECAUCION | Situación potencialmente peligrosa que, de no evitarse, puede provocar lesiones leves o moderadas . |
|  NOTA | Situación que, de no evitarse, puede causar daños materiales . |

1.1 Resumen de los peligros más importantes en el uso.

¡Lea por completo el manual de usuario antes del uso de la máquina!



El uso del equipo sin estar correctamente informado de su funcionamiento y normas de seguridad entraña peligros.
No permita que nadie use el grupo sin haber sido instruido para ello.

¡La gasolina es explosiva e inflamable!



No repostar con máquina en marcha.
No repostar fumando o con llamas.
Limpiar los derrames de gasolina.
Dejar enfriar antes de repostar.
Use envases homologados para la gasolina.
No utilice el generador en atmósferas potencialmente explosivas, plantas de gas o similar, consulte con los responsables de seguridad.

¡Las emisiones del motor contienen monóxido de carbono venenoso!



Nunca use dentro de casa, garajes, túneles, bodegas o cualquier lugar sin ventilación.
No use el equipo cerca de ventanas o puertas donde los gases puedan entrar al interior.
El escape expulsa monóxido de carbono venenoso. Usted no podrá ver ni oler este gas por lo que es muy peligroso.

¡Atención a los riesgos eléctricos!



No opere el generador con las manos mojadas.
No exponga el generador a la lluvia, humedad o nieve.
Compruebe que el cableado eléctrico y que los aparatos a conectar estén en buen estado.
Conecte la toma de tierra del generador.

2. Ubicación de los adhesivos de uso seguridad

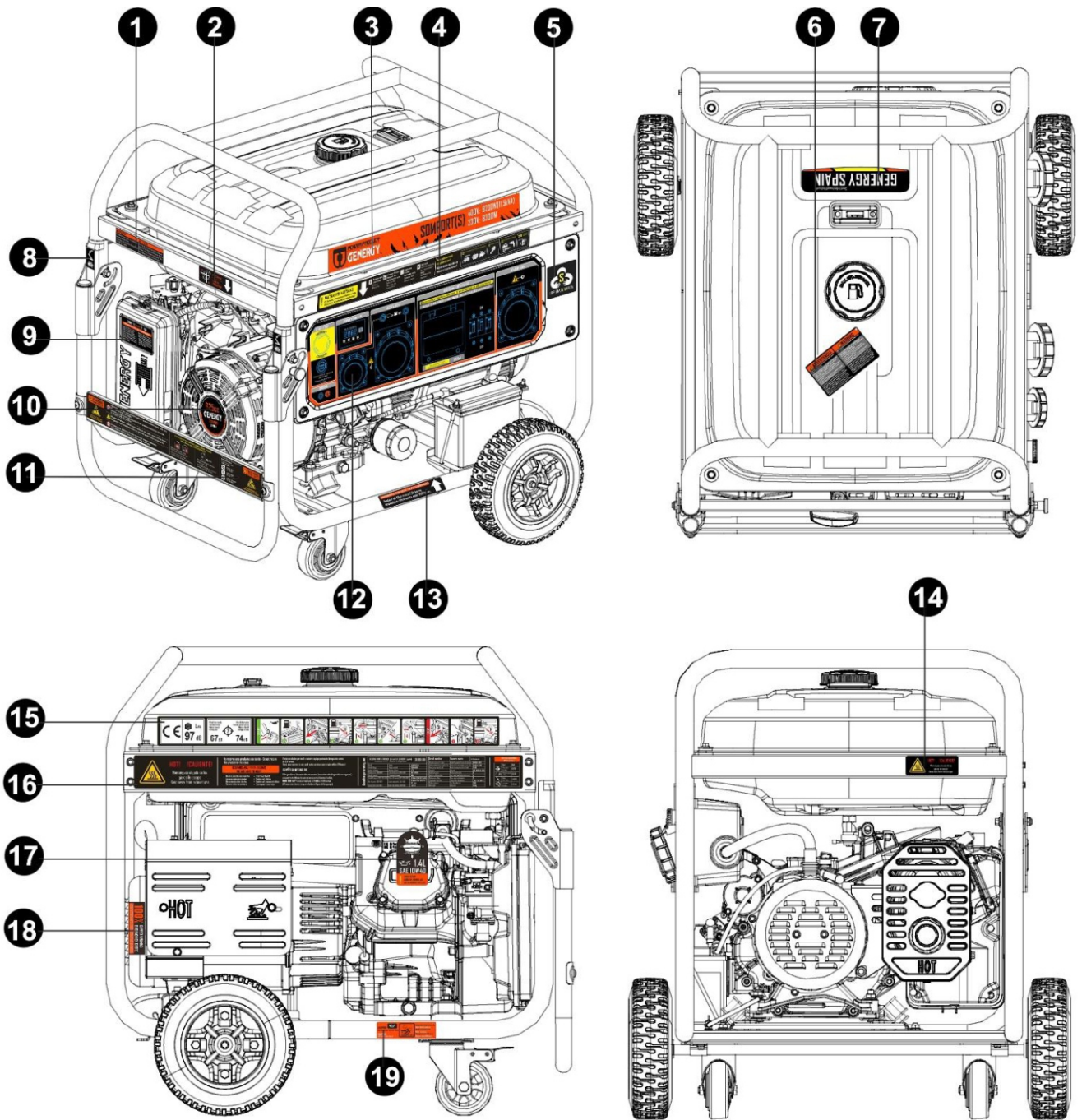

| | | |
|--|-----------------------------|--------------------------------------|
| 1-Noticia estrangulador | 2- Uso válvula gasolina | 3-Marca-Modelo |
| 4-Mantenimiento-noticia sobre consumo inductivos | 5-Equipamiento S | 6-Avisos antes del primer uso |
| 7-Marca | 8-Aviso peligro | 9-Mantenimiento filtro de aire |
| 10-Modelo motor | 11-Peligros | 12-Panel de control |
| 13-Noticia cambio filtro aceite | 14-Peligro alta temperatura | 15-CE-Nivel ruido-Guía rápida de uso |
| 16-peligros-postventa-especificaciones | 17-Aviso aceite | 18-Material bobinado |
| 19- Noticia alarma aceite | | |

3. Identificación de los componentes.

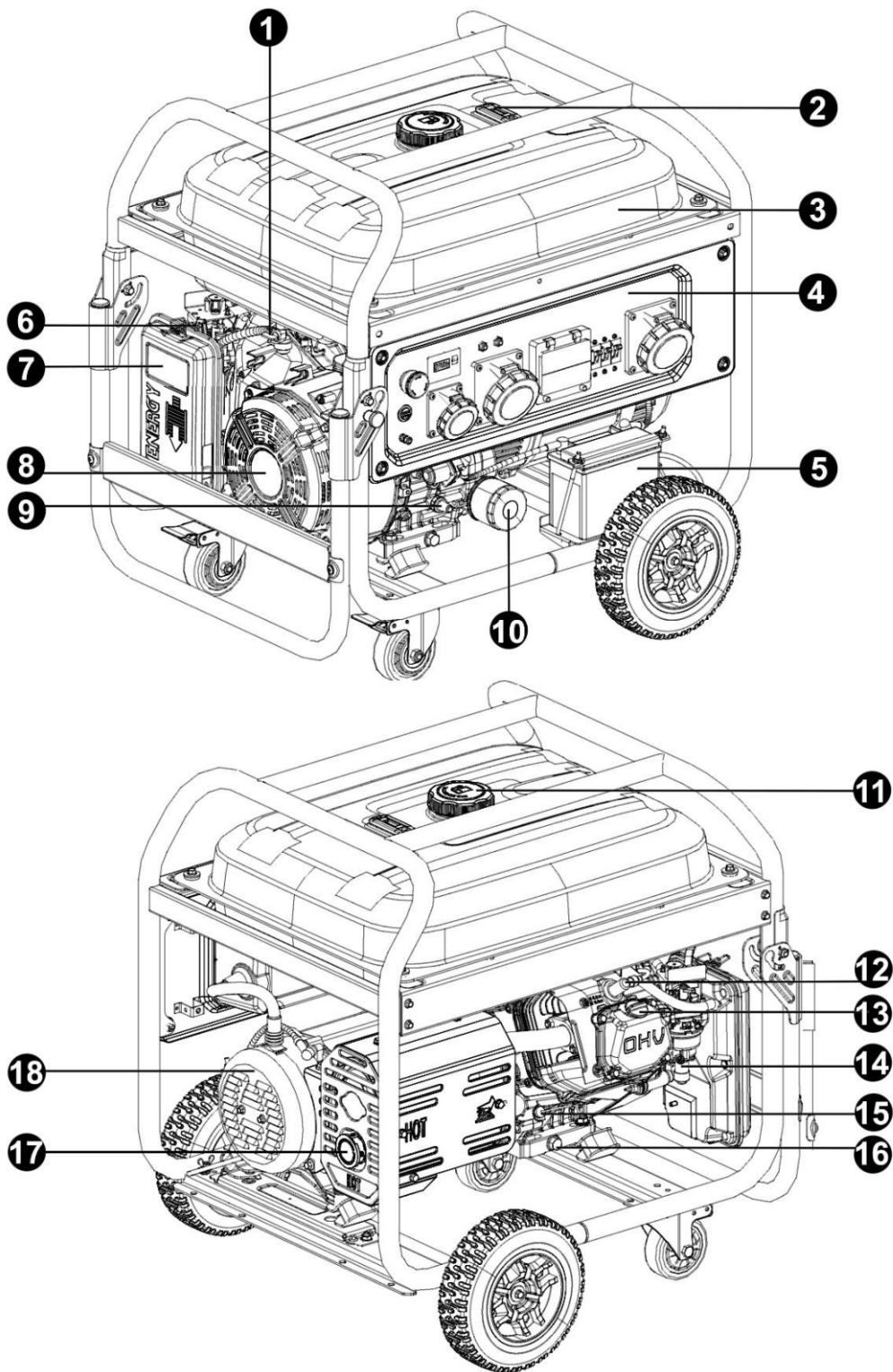

| | | |
|-------------------------------|----------------------|----------------------------------|
| 1-Valvula de gasolina | 2-Aforador gasolina | 3-Tanque de combustible |
| 4-Panel de control | 5-Batería | 6-Estrangulador |
| 7-Filtro de aire | 8-Motor térmico | 9-Presostato de aceite |
| 10-Filtro de aceite | 11-Tapon de gasolina | 12-Bujía |
| 13-Orificio llenado de aceite | 14-Carburador | 15-Varilla revisión nivel aceite |
| 16-Orificio drenaje de aceite | 17-Tubo de escape | 18-Alternador AC |

3.1 Panel de control.

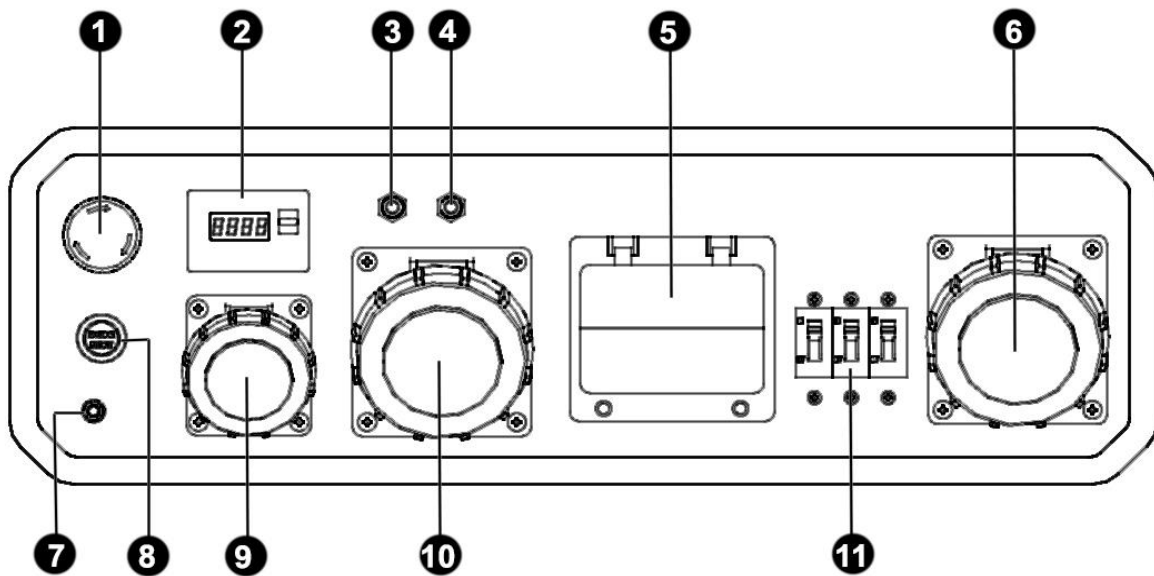

| | |
|--------------------------------------|--|
| 1-Botón de paro y de emergencia | 2-Display indicador de voltaje-frecuencia-horas de uso y mantenimiento |
| 3-Disyuntor protección base 16A | 4-Disyuntor protección base 32A |
| 5-Diferencial 30mA | 6-Tomacorrientes trifásico 5 hilos 32A IP67 |
| 7-Terminal de tierra | 8-Botón de encendido eléctrico |
| 9-Tomacorrientes monofásico 16A IP67 | 10-Tomacorrientes monofásico 32A IP67 |
| 11-Disyuntor trifásico | |

4 Preparación previa al funcionamiento:

4.1 conexión de la batería:

Antes de conectar la batería revise que la seta de seguridad este en posición "OFF".

1 El terminal positivo (+) habitualmente viene conectado de origen.

2 Conecte el terminal negativo (-) sobre el borne negativo (-) de la batería.

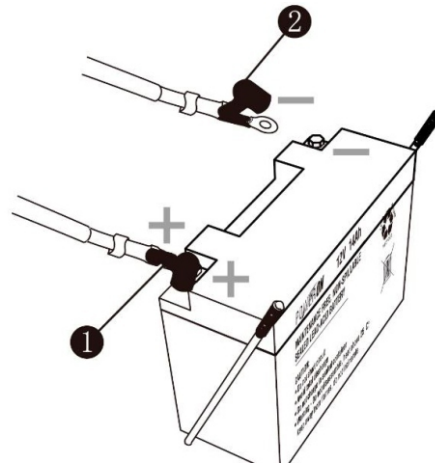

NOTA: Respete la polaridad de los cables, asegúrese cable rojo (+) al terminal rojo (+) de la batería y el cable negro (-) al negativo (-) de la batería.

NOTA: Extreme las precauciones para no hacer contactos indeseados con los bornes de batería y cables, entre ellos o contra una parte metálica de la máquina.

4.2 Carga y revisión de aceite.

NOTA: La máquina de origen se entrega sin aceite, ¡no intente poner la máquina en marcha sin haber puesto antes el aceite!

Asegúrese que el generador está en una superficie perfectamente nivelada para que no haya error en el nivel del aceite.

Seleccione un aceite de motor de 4 tiempos de buena calidad SAE10W30 o SAE10W40. Clasificación del aceite recomendado API "SJ" (USA) o ACEA "A3" (EUROPA) o bien más actuales (ver especificaciones del envase).

- 1 Retire el tapón de llenado de aceite y rellene de aceite por el orificio de llenado. La capacidad aproximada de aceite es de 1.4L.
- 2 Extraiga la varilla de nivel y compruebe que el nivel de aceite es correcto. El nivel de aceite debe ser cercano al máximo (MAX) pero sin superarlo.

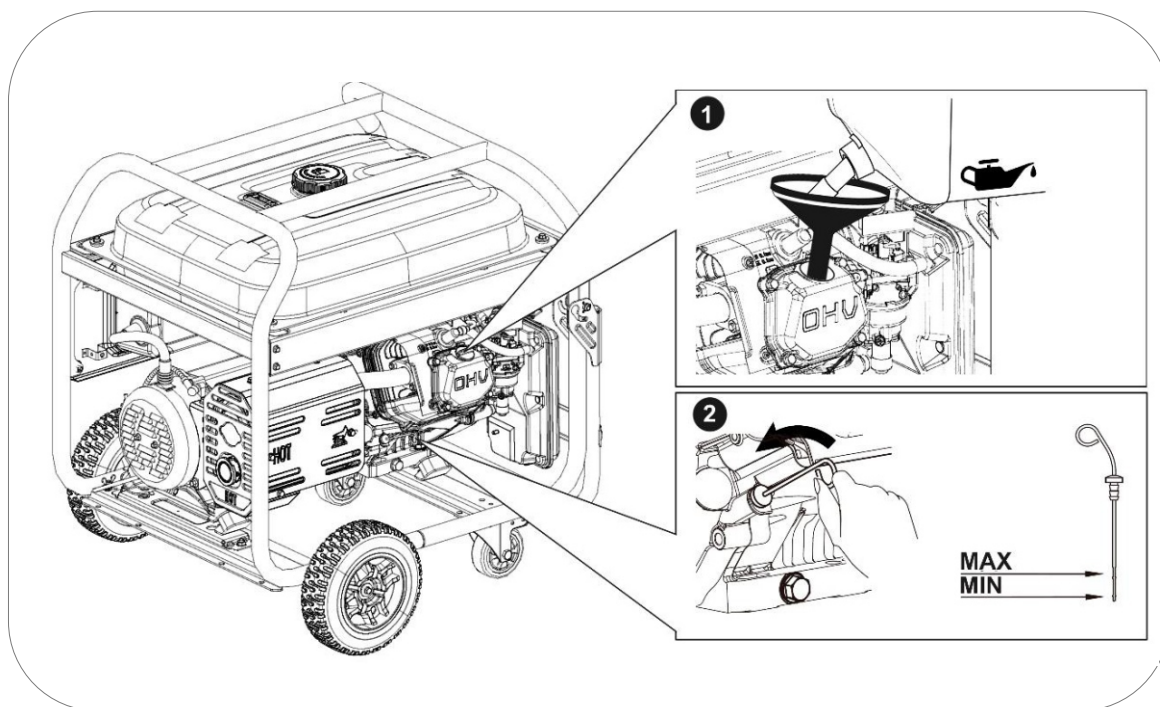

NOTA: Tenga en cuenta que el motor consume algo de aceite con el uso, revise el nivel de aceite antes de cada uso y reponga si el nivel ha disminuido.

NOTA: Nunca use aceites viejos, sucios, en mal estado o si no conoce su grado y calidad. No mezcle aceites de diferentes tipos.

4.3 Carga y revisión de combustible.

- ☐ **NOTA:** Use únicamente gasolina sin plomo (86 octanos superior).
- ☐ **NOTA:** Nunca use gasolina pasada, contaminada o mezclas de aceite y gasolina.
- ☐ **NOTA:** Evite que entre suciedad o agua en el tanque de combustible.
- ☐ **NOTA:** No use una mezcla de gasolina con etanol o metanol, de lo contrario, se puede dañar seriamente el motor.

Retire el tapón de combustible girando en sentido contrario a las agujas del reloj, rellene de gasolina sin alcanzar el nivel máximo indicado con una flecha (figura inferior). La capacidad aproximada del depósito es de 50L

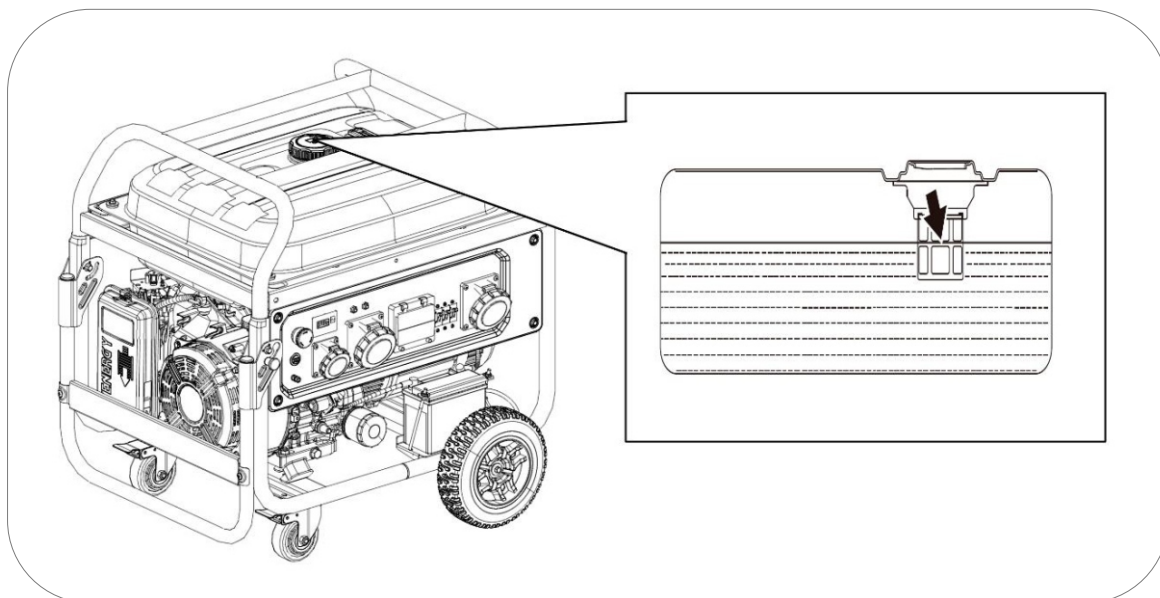

⚡ **PELIGRO:** La gasolina es extremadamente explosiva e inflamable. Está totalmente prohibido fumar, hacer fuego o generar cualquier tipo de llama en el momento del repostaje o en el lugar donde se almacena el combustible.

- ⊘ **ADVERTENCIA:** Mantenga el combustible fuera del alcance de los niños.
- ⊘ **ADVERTENCIA:** Evite derrames de combustible al repostar. (Limpie posibles derrames antes de arrancar de nuevo el motor)
- ⊘ **ADVERTENCIA:** No llene demasiado el tanque de combustible (no supere el nivel máximo). Después de repostar, asegúrese de que el tapón del depósito está cerrado y asegurado.
- ⊙ **PRECAUCION:** Evite el contacto con la piel y no respire el vapor del combustible.

5 Arranque del generador

NOTA: Revise que no haya ningún aparato conectado en el generador. Si Los hubiera desconéctelos. El generador tiene que arrancar y parar siempre sin carga.

- 1 Gire la válvula de paso de gasolina hacia "ON".

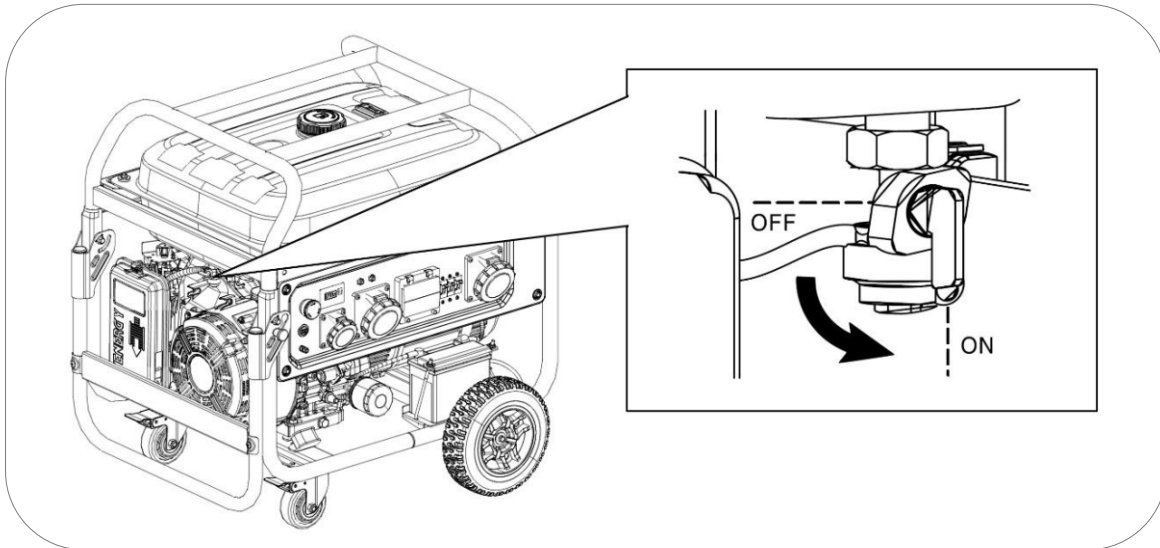

- 2 Desplace la palanca del estrangulador a la posición de aire cerrado según la figura inferior, esta posición enriquece la mezcla de gasolina y facilita el arranque en condiciones de frío.

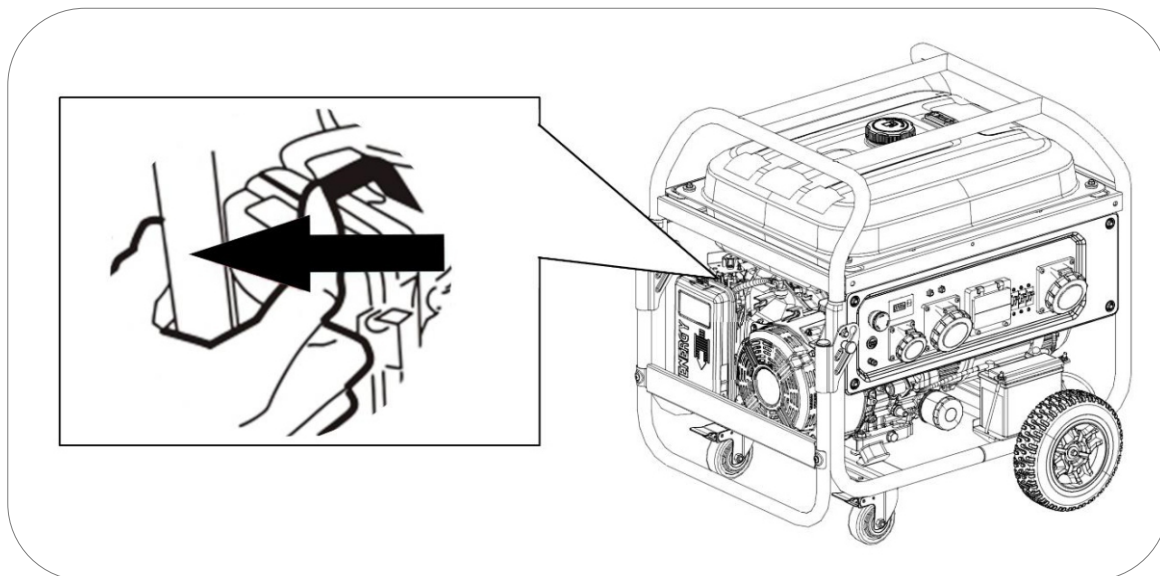

Puede no ser necesario el uso del estrangulador si el motor fue detenido recientemente y aún está caliente.

3 Libere el botón de pare/emergencia.

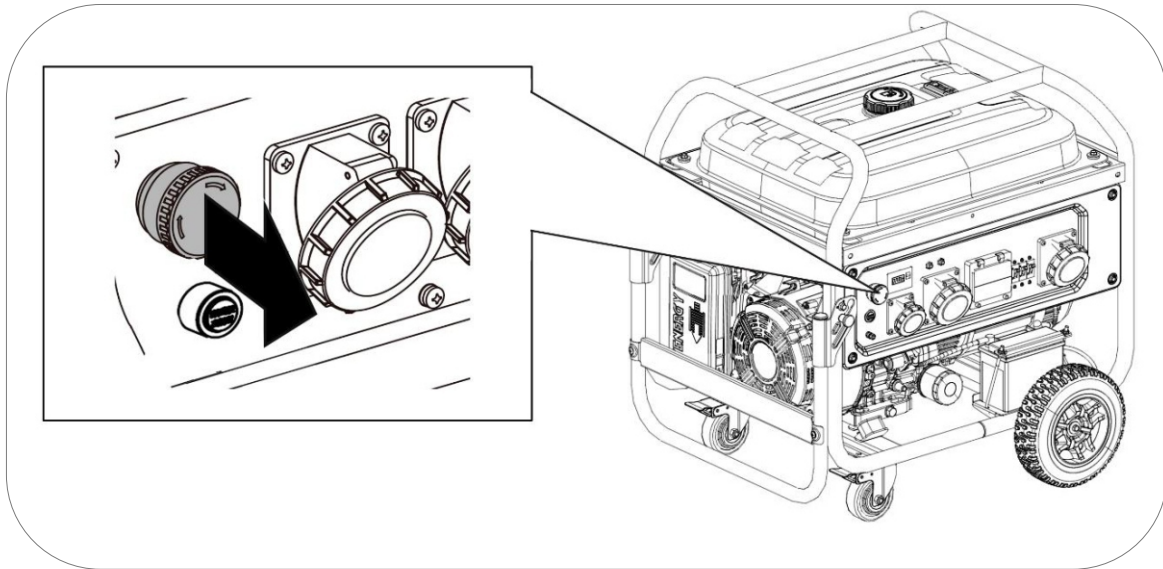

4 Pulse el interruptor de arranque del panel a “START”, suelte una vez el motor haya arrancado.

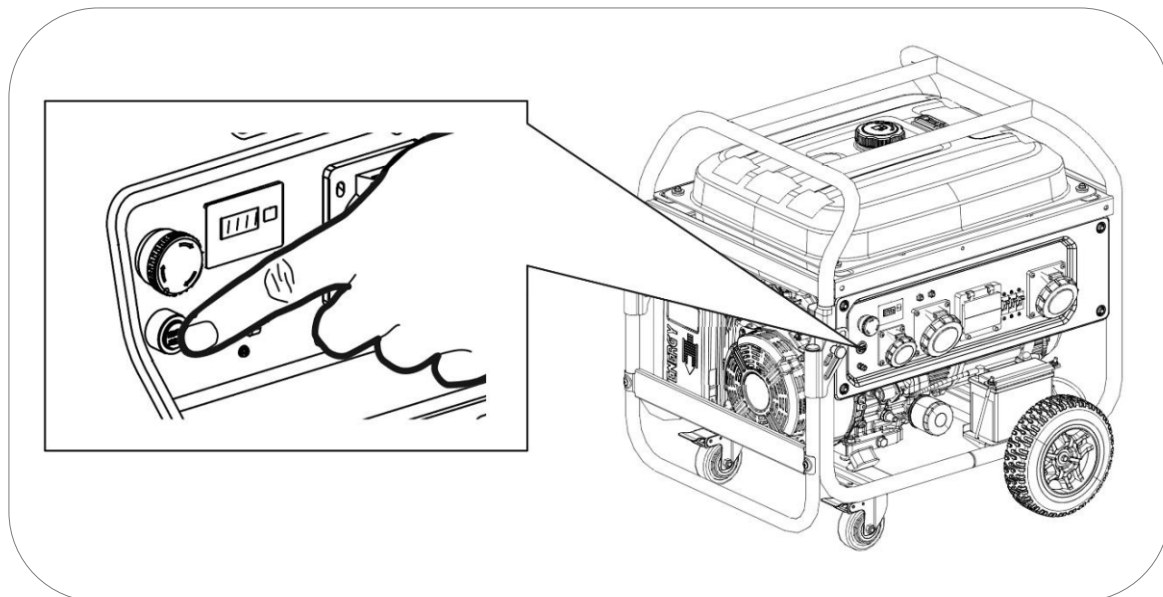

NOTA: Si el motor no arranca en 3 o 4 segundos, suelte la llave de arranque y espere unos segundos antes de volver a intentarlo para evitar sobrecalentar el motor de arranque.

5 Una vez arrancado desplace lentamente el estrangulador a la posición de aire abierto según la figura siguiente. El motor comenzará a trabajar de forma estable y está listo para conectarle los equipos.

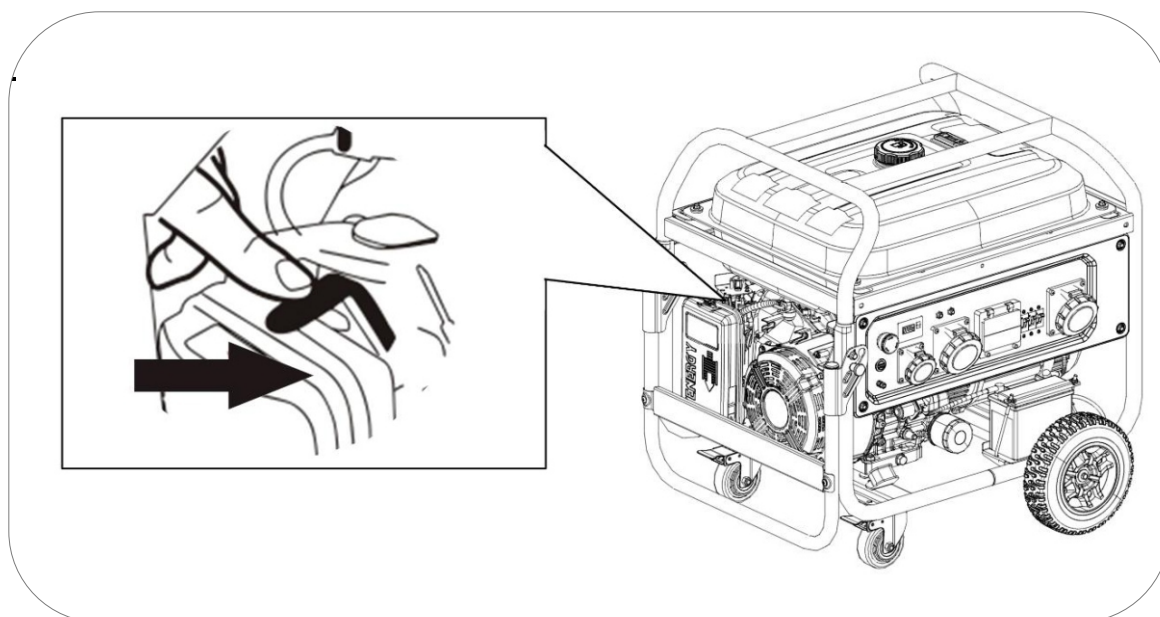

NOTA: No deje el estrangulador en una posición intermedia, la mezcla sería demasiado rica y el motor trabajaría de forma incorrecta.

En la primera puesta en marcha de la máquina, la batería puede estar baja de carga si ha estado mucho tiempo almacenada. Si observa que la carga de la batería es insuficiente desconecte la batería y extráigala, después poner a cargar con un cargador de 12V al mínimo de intensidad.

5.1 Modificación para funcionamiento a gran altitud

A grandes altitudes, la mezcla normal de aire-combustible del carburador será demasiado rica. Se reducirá el rendimiento y el consumo de combustible aumentará. Una mezcla muy rica, ensuciará también la bujía y dificultará el arranque.

Si el generador funciona siempre en la altitud por encima de los 1.500 metros, póngase en contacto con un servicio GNG autorizado para modificar el carburador (este servicio no es garantía por tanto sería presupuestado).

La potencia de salida 230V del generador variará en función de la altura y otros elementos como humedad y temperatura, vea el capítulo corrección ambiental de este manual.

NOTA: Si el carburador ha sido modificado para funcionar a gran altitud, la mezcla de aire-combustible será demasiado pobre para funcionar a bajas altitudes. El funcionamiento a baja altura puede causar que el motor se sobrecaliente y se dañe seriamente. Sería necesario devolver el carburador a su estado original.

6 Uso del generador:

⊘ **ADVERTENCIA:** Asegúrese de conectar la toma de Tierra (pica en tierra). Consulte con su electricista para cumplir con la normativa.

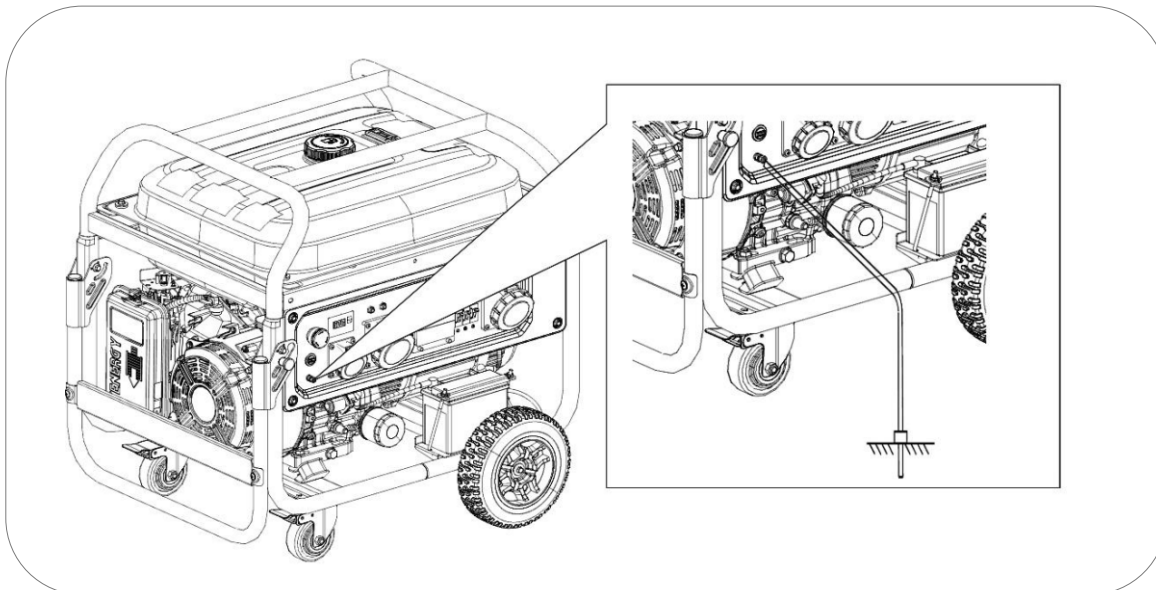

⊘ **ADVERTENCIA:** No conecte nunca la salida de la tensión 230V del equipo a un edificio o vivienda (ni aun cuando haya un corte de luz). El retorno de la red principal chocaría con la tensión del generador y provocaría graves daños al equipo, o incluso un incendio.

⊘ **ADVERTENCIA:** No haga la conexión en paralelo con otros generadores, ambos resultarían dañados y con riesgo de incendio.

□ **NOTA:** No conecte una extensión al tubo de escape.

□ **NOTA:** Cuando se requiere un cable de extensión, asegúrese de usar un cable de goma de buena calidad y de sección adecuada (consulte con un electricista profesional).

□ **NOTA:** Los aparatos que usan un motor como compresores, bombas de agua, sierras, amoladoras... requieren hasta 3 veces más potencia para su arranque. Como ejemplo, una bomba de agua de 500W necesitaría un generador de 1500W para su arranque. Verifique que las cargas a conectar no superan la potencia máxima del grupo según esta indicación.

Para mejorar el funcionamiento del motor y prolongar la vida útil de la máquina, se recomienda un periodo de "rodaje" de 20 horas sin forzar el generador, con cargas no superiores al 60% de la salida máxima del equipo.

6.1 Uso de los toma corrientes de 230V SC.

 **NOTA:** Desconecte los aparatos del generador. El generador debe arrancar/parar sin cargas conectadas.

Una vez arrancado el generador deja calentar por un par de minutos y después conecte las cargas preferiblemente de mayor a menor, especialmente si son cargas grandes y con picos de arranque importantes.

 **NOTA:** Use energía trifásica y monofásica siempre por separado.

Este generador esta equipado con tomacorrientes tipo profesional y con grado de protección **IP67**. Estos tomacorrientes aumentan el grado de protección contra agua y solidos otorgando una mayor seguridad al usuario frente a una posible descarga. Utilice enchufes macho **IP67** incluidos para realizar la conexión en estos toma corrientes.

Los enchufes tipo estándar **IP44** son también compatibles y pueden ser conectados, en ese caso la conexión pasaría a tener un grado de protección **IP44**.

Si tiene dudas con los tipos de enchufes consulte con su electricista de confianza.

 **ADVERTENCIA:** No realice conexiones o empalmes inestables o inseguros, utilice siempre los enchufes macho homologados para la conexión.

 **ADVERTENCIA:** Confirme que todos los aparatos eléctricos a conectar estén en buenas condiciones de trabajo antes de conectarlos al generador.

Si un aparato eléctrico trabaja de forma anormal, lento o se detiene de repente, apague el motor generador de inmediato y desconecte el aparato.

6.2 Sobrecargas y rearme magnetotérmicos.

Su generador está equipado con **disyuntores** que cortaran la salida de corriente en caso de sobrecargas.

Estos disyuntores pueden ser parciales (para proteger el tomacorriente ante una sobrecarga) o generales para proteger la salida máxima del generador.

En caso que un disyuntor trifásico (1) pase a OFF, reármelo subiendo la palanca a ON. Si el disyuntor vuelve a saltar nuevamente reduzca la carga ya que estará excediendo la potencia máxima admisible.

Si salta uno de los dos disyuntores monofásicos (2), reármelos pulsando el botón del magnetotérmico hacia adentro. Si el disyuntor vuelve a saltar nuevamente reduzca la carga de la toma monofásica correspondiente ya que estará excediendo la potencia máxima admisible.

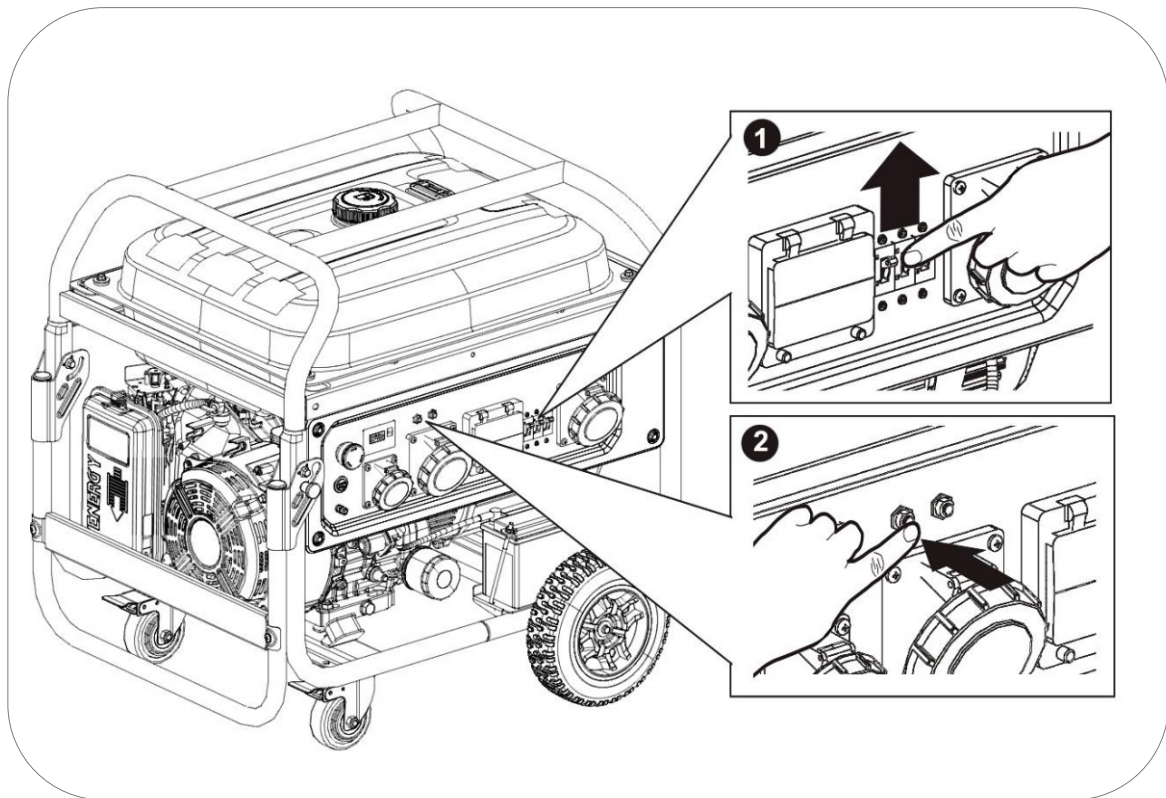

NOTA: Una vez verifique que el generador no puede con una carga o no la acepta, por favor no insista. Las continuas sobrecargas pueden afectar al grupo de forma negativa.

6.3 Salto y rearme del diferencial.

Las versiones denominadas “S” incluyen además protección contra fuga de corriente gracias a un **diferencial de 30mA**. Esta seguridad puede detectar una fuga de corriente en el circuito (por ejemplo, una descarga al usuario), cortando la salida de tensión de forma instantánea.

En caso de salto, revisar todas las líneas de cableado, aislamientos de maquinaria, posibles contactos de las líneas con agua. Rearme el generador solo cuando se haya revisado por completo la instalación.

⊘ ADVERTENCIA: para que el diferencial actúe correctamente, la toma de tierra debe estar conveniente conectada.

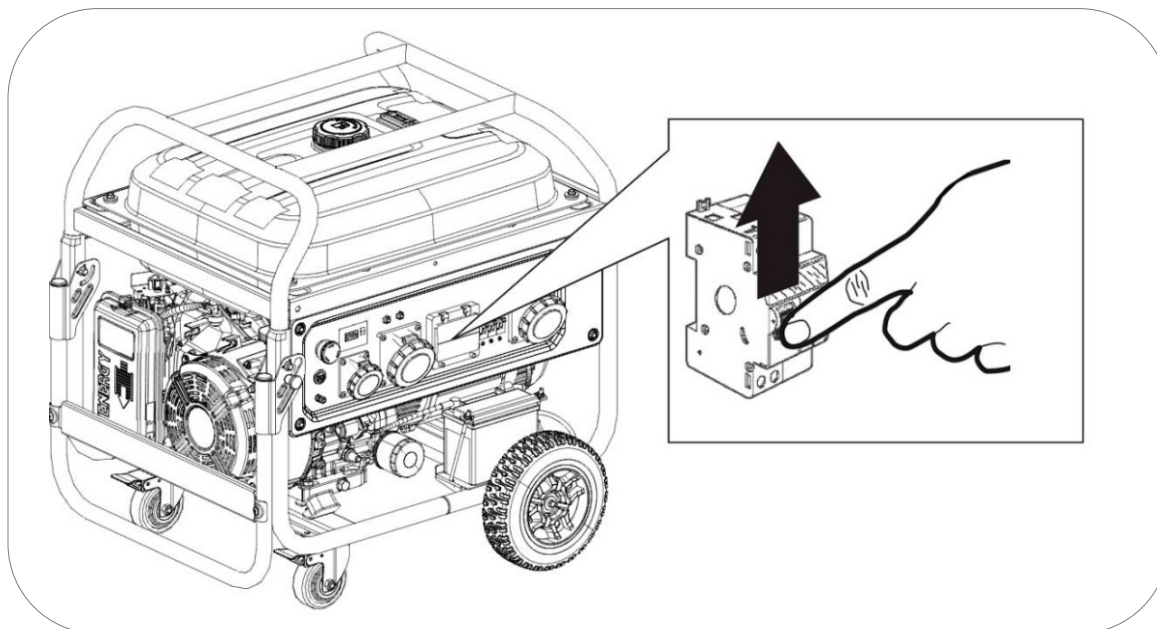

6.4 Sistema de alerta de aceite.

El sistema de alerta de aceite está diseñado para evitar daños en el motor causados por una cantidad insuficiente de aceite en el cárter. Antes de que el nivel de aceite en el cárter del motor caiga por debajo de un límite de seguridad, el sistema de alerta de aceite apagará automáticamente el motor.

NOTA: La protección por falta de aceite debe ser considerada como una seguridad extrema. Es responsabilidad única del usuario revisar el nivel de aceite antes de cada uso como se indica en el manual. Es poco probable que esta seguridad pueda fallar, pero si lo hace, los daños en el motor serían muy importantes. La responsabilidad única de la avería sería del cliente por falta de mantenimiento y la reparación sería excluida de la garantía. Recuerde que es una alarma de seguridad en caso de nivel crítico, no es un avisador de falta de aceite.

IMPORTANTE: El sistema de alerta solo actúa por fallo de nivel, no puede proteger en casos como aceite inadecuado o si está en malas condiciones.

7. Parada del motor:

Para detener el motor en caso de una **emergencia**, Pulse el botón de paro/emergencia del panel de control.

Apagado del motor normal:

1. Desconecte los aparatos eléctricos conectados al generador y deje trabajar el motor sin carga durante unos minutos.
2. Pulse el botón de paro/emergencia.
3. Gire la válvula de combustible a la izquierda, posición "OFF".

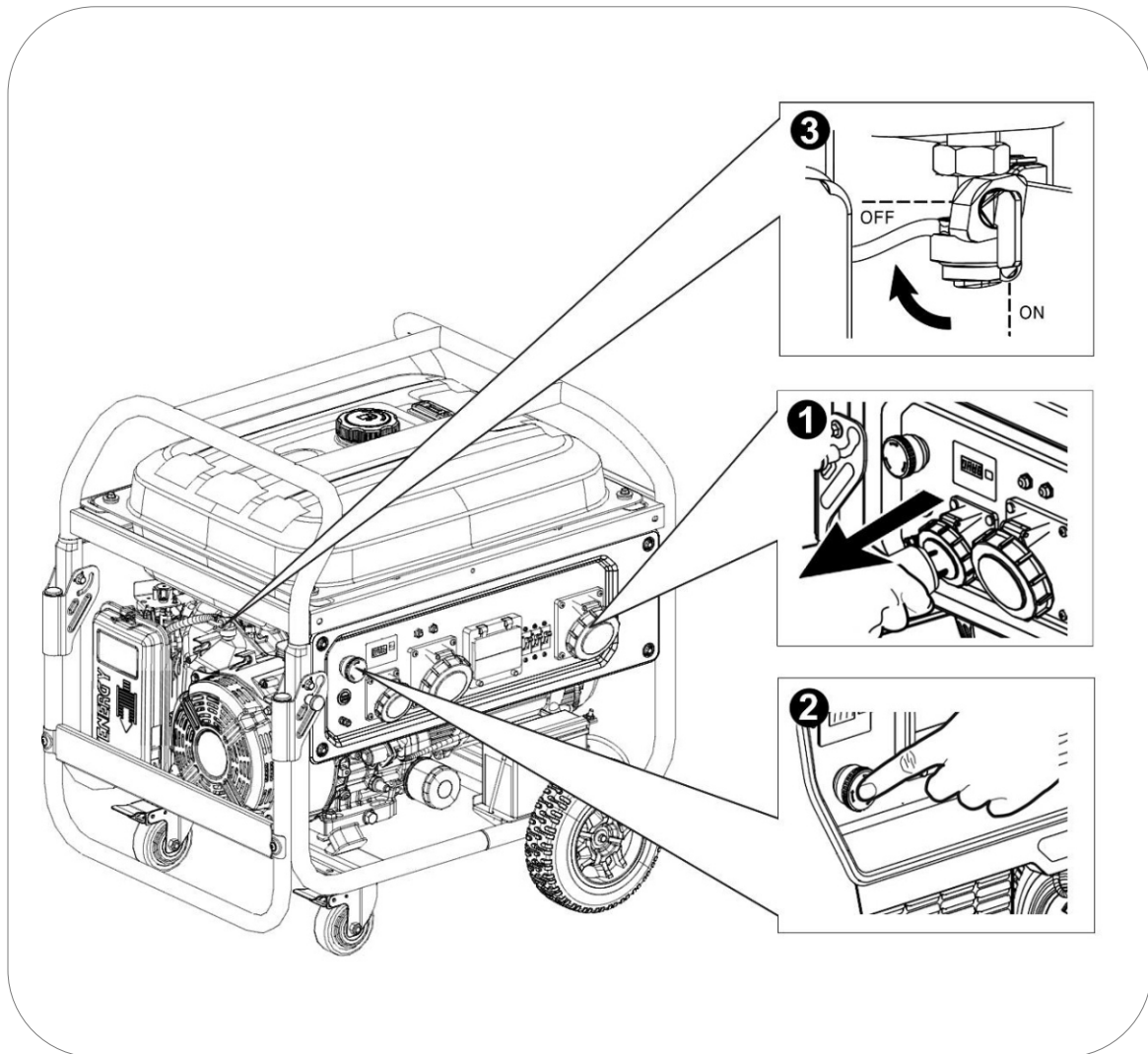

8. Mantenimiento:

El propósito del programa de mantenimiento es mantener el generador en buen estado de funcionamiento y alcanzar la máxima vida útil del equipo.



PELIGRO: Detenga el motor antes de realizar cualquier mantenimiento.

Si necesita arrancar el motor para alguna comprobación, asegúrese que el área esté bien ventilada. Los gases de escape contienen monóxido de carbono venenoso.



NOTA: Utilice repuestos originales GENERGY o en su defecto componentes de calidad demostrada para el mantenimiento.

Programación de mantenimiento.

| SERVICIO | PERIODOS DE MANTENIMIENTO |
|----------------------------------|---|
| Aceite del motor | Revisar nivel antes de cada uso. El primer cambio de aceite tras 20 horas de rodaje. Sucesivos cambios de aceite cada 100 horas de uso. |
| Filtro de aire | Revisar y limpiar cada 50 horas. Reemplazar a las 250horas como máximo, o antes si se observa deterioro. |
| Filtro de aceite | Reemplazar cada 250 horas. |
| Bujía | Limpiar y ajustar electrodo cada 50horas. Reemplazar a las 250horas o antes si se observa deterioro. |
| Filtro de la válvula de gasolina | Limpiar cada 300horas o 1 año (lo que antes suceda) |
| Mantenimiento del parachispas | Limpiar cada 100horas o antes si se observa obstrucción en el mismo. |
| Válvulas de motor* | Ajustar cada 500horas* |
| Cámara de combustión* | Limpiar cada 500horas* |
| Tanque de combustible* | Limpiar cada 500horas* |
| Manguera de combustible* | Reemplazar cada dos años o antes si se observa algún deterioro* |



NOTA: Realice el mantenimiento con más frecuencia cuando el equipo se use en lugares con mucho polvo o muy altas temperaturas.



NOTA: Los servicios marcados con asterisco deben ser realizados por un servicio GENERGY o un taller cualificado. Guarde comprobante de las operaciones realizadas por taller.



NOTA: La falta de cumplimiento de los servicios de mantenimiento acortará la vida del generador y producirá averías que no serán cubiertas por la garantía. No se atenderá garantía si no se cumple con el plan de mantenimiento detallado, salvo que haya sido autorizado a saltarse un servicio por GENERGY o un servicio autorizado GENERGY.

8.1 Cambio de aceite.

- 1 Mantenga el motor en marcha por 5 o 10 minutos para que el aceite alcance algo de temperatura y disminuya su viscosidad (más líquido). De este modo será más fácil extraerlo por completo.
- 2 Coloque un recipiente adecuado bajo el orificio de drenaje de aceite para recoger el aceite usado.
- 3 Desenrosque el tornillo de drenaje de aceite girando en sentido inverso a las agujas del reloj, reserve el tornillo y su junta.
- 4 Extraiga la varilla de nivel para que el motor tome aire y la expulsión del aceite sea más rápido.

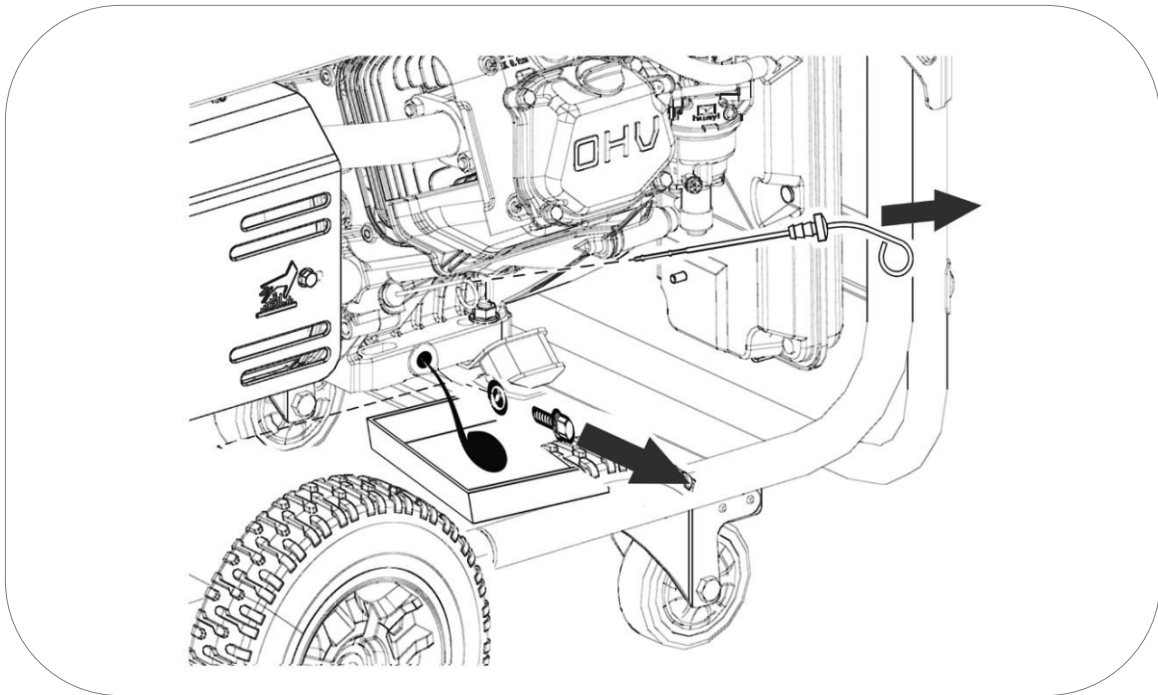

- 5 Una vez todo el aceite ha sido extraído, coloque de nuevo el tornillo de drenaje con su junta y limpie derrames de aceite si los hubiera.
- 6 Vuelva a llenar el cárter de aceite según el capítulo 4.2 de este manual.

IMPORTANTE: Para cumplir con los requisitos medioambientales, el aceite usado se debe poner en un recipiente sellado y ser transportado a la estación de servicio para reciclar. No lo tire a la basura y no lo derrame en el suelo.

8.2 Mantenimiento del filtro de aire.

NOTA: Un filtro de aire sucio restringirá el flujo de aire en el carburador lo que provocará una incorrecta combustión que puede provocar serios problemas al motor. Limpie el filtro con regularidad según el plan de mantenimiento de este manual, y con más frecuencia en áreas con mucho polvo.

NOTA: Nunca haga funcionar el generador sin el filtro de aire, de lo contrario se traducirá en una rápida abrasión del motor.

ADVERTENCIA: No use gasolina o disolventes de bajo punto de ignición para la limpieza del filtro. Son inflamables y explosivos bajo ciertas condiciones.

- 1 Afloje y retire los clips de cierre (C) de la cubierta del filtro de aire.
- 2 Abra la cubierta (A) y extraiga el elemento filtrante (B)

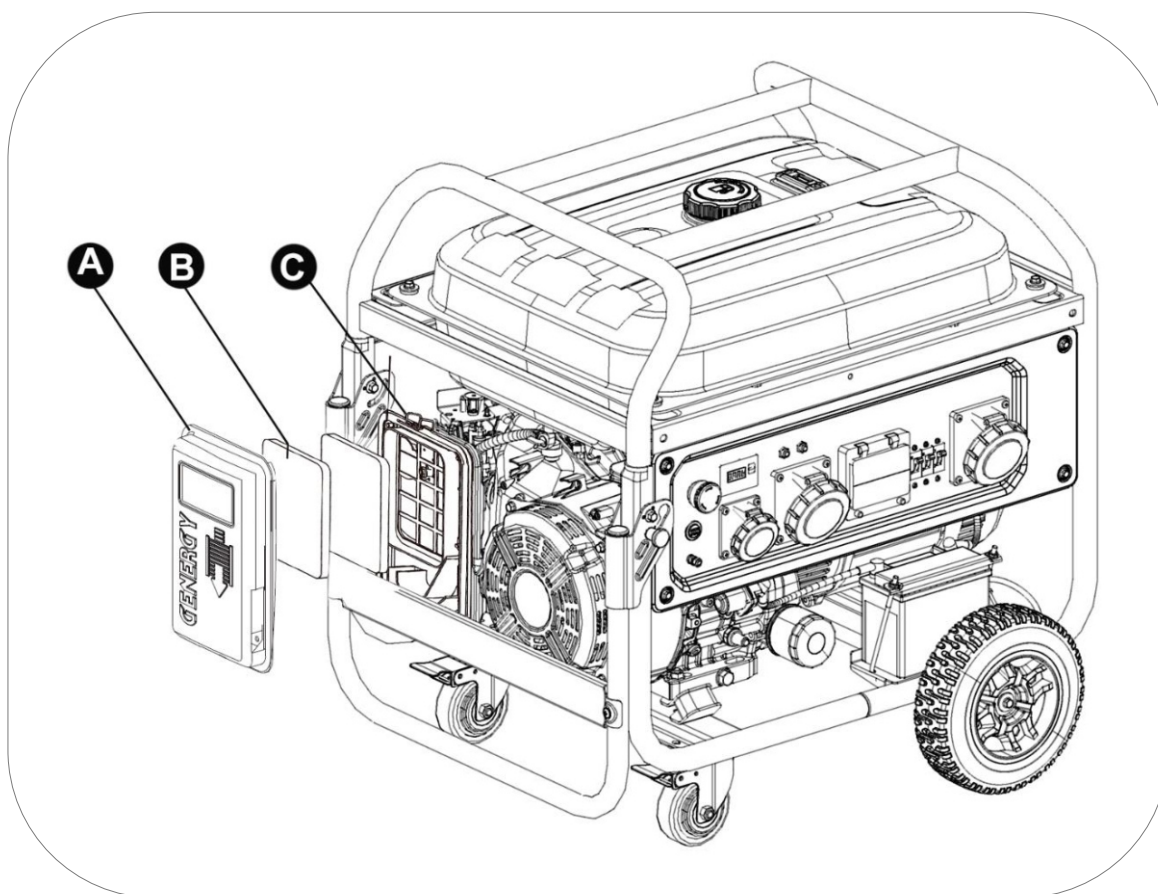

3 Limpie el elemento filtrante (B) en una solución de jabón y agua, déjelo secar por completo.

4 Una vez seco, sumerja el elemento filtrante (B) en aceite del mismo tipo que usa el motor del generador.

- 5 Escurra presionando con la mano el filtro de aire hasta que escurra todo el aceite (si queda un exceso de aceite en el filtro podría producir humo en los gases del escape)
- 6 Una vez limpio y escurrido vuelva a instalar el elemento filtrante en la caja del filtro y ciérrela con el tornillo de cierre de la cubierta.

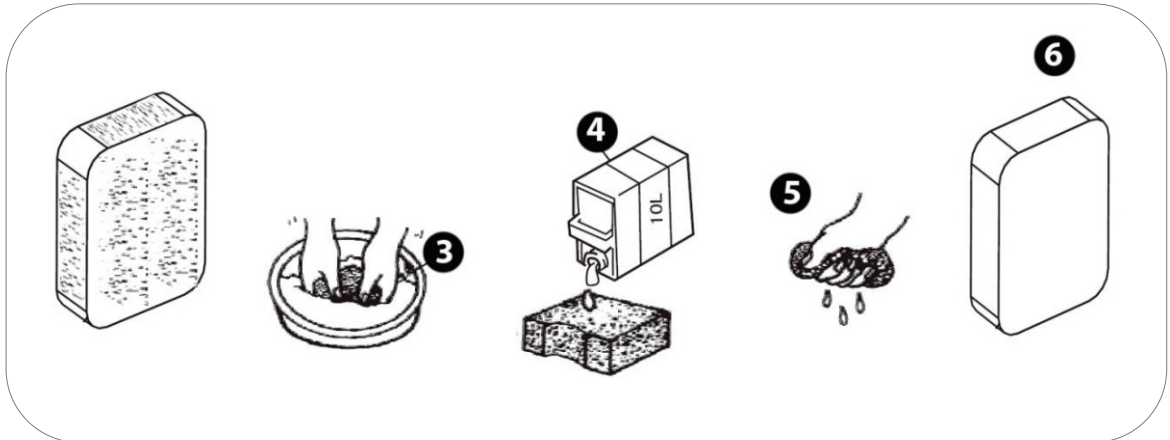

8.3 Mantenimiento del filtro de aceite.

1. Drenar el aceite del motor según se indica en el punto 8.1 de este manual.
2. Con una llave cinta para filtros extraer el filtro girándolo en sentido inverso a las agujas del reloj.
3. Reemplazar por una nueva unidad.

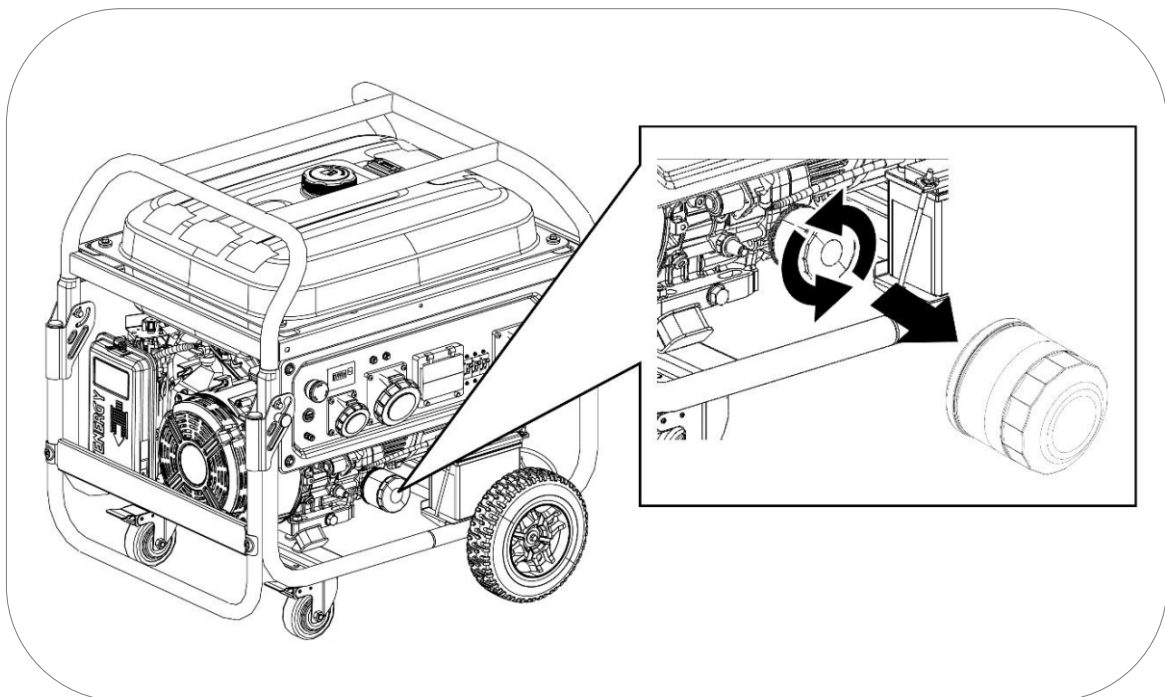

8.4 Mantenimiento de la bujía.

Recomendación bujías: **TORCH F6RTC**, NGK BP7ES, **BOSCH WR3C**.

- 1 Desconecte la pipeta o capuchón de la bujía tirando hacia afuera (como se muestra con la flecha de la figura inferior)
- 2 Con la ayuda de la llave de bujías extraiga la bujía desenroscándola del motor (gire en sentido contrario a las agujas del reloj).

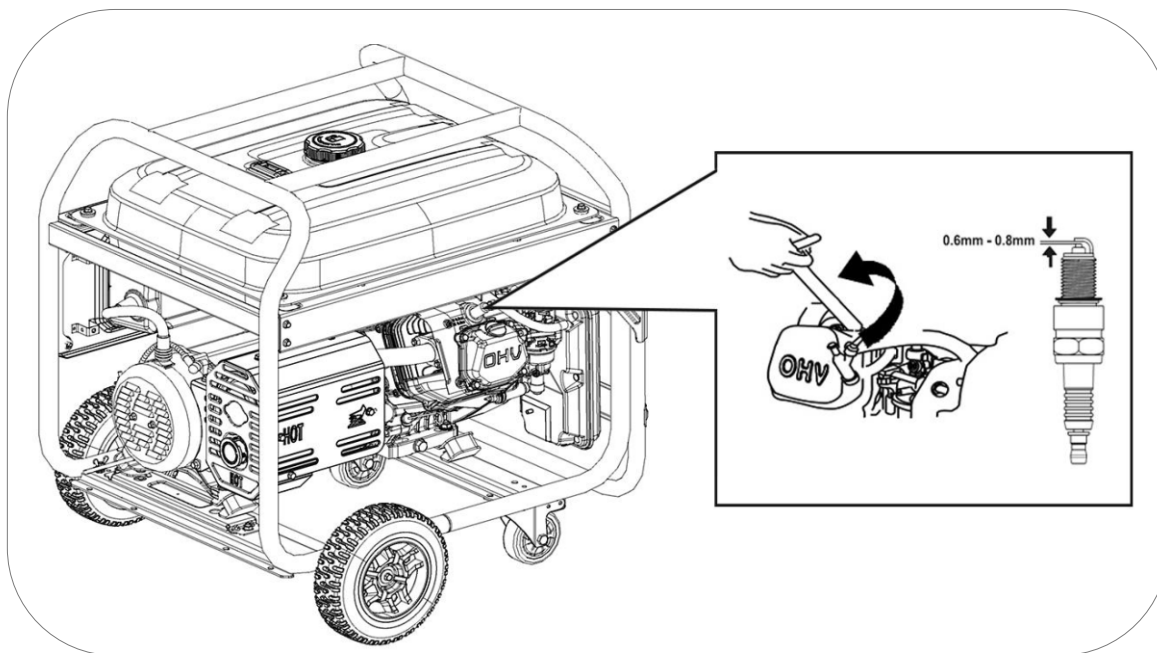

- 3 Inspeccione visualmente la bujía. Cambie a una nueva si su aislante está agrietado o astillado. Limpie con un cepillo de alambre fino el electrodo para limpiar los depósitos de suciedad.
- 4 Mida la distancia del electrodo con una galga. Valor normal 0,6- 0,8 mm, Ajuste la abertura con cuidado si el valor no es correcto.
- 5 Vuelva a colocar con cuidado la bujía, iniciando el roscado con la mano para evitar que se dañen las roscas. Una vez roscada la bujía hasta el final de la rosca realice el apriete final: 20-25 N.m
- 6 Vuelva a instalar la pipeta o capuchón de la bujía.

NOTA: La bujía debe estar firmemente apretada. Una bujía poco ajustada puede calentarse, incluso podrá dañar el motor. Del mismo modo un apriete excesivo puede dañar la bujía y peor aún la rosca de la culata del motor.

8.5 Mantenimiento del filtro de la válvula de combustible.

⚡ PELIGRO: La gasolina es extremadamente explosiva e inflamable. Esta totalmente prohibido fumar, hacer fuego o generar cualquier tipo de llama a la hora de realizar esta operación de mantenimiento. Revise las instrucciones de seguridad relativas a la gasolina de este manual.

- 1 Verifique que el tanque de gasolina ha sido vaciado.
- 2 Con la ayuda de una llave fija desenrosque la válvula de gasolina **(B)** girando en sentido inverso a las agujas del reloj.

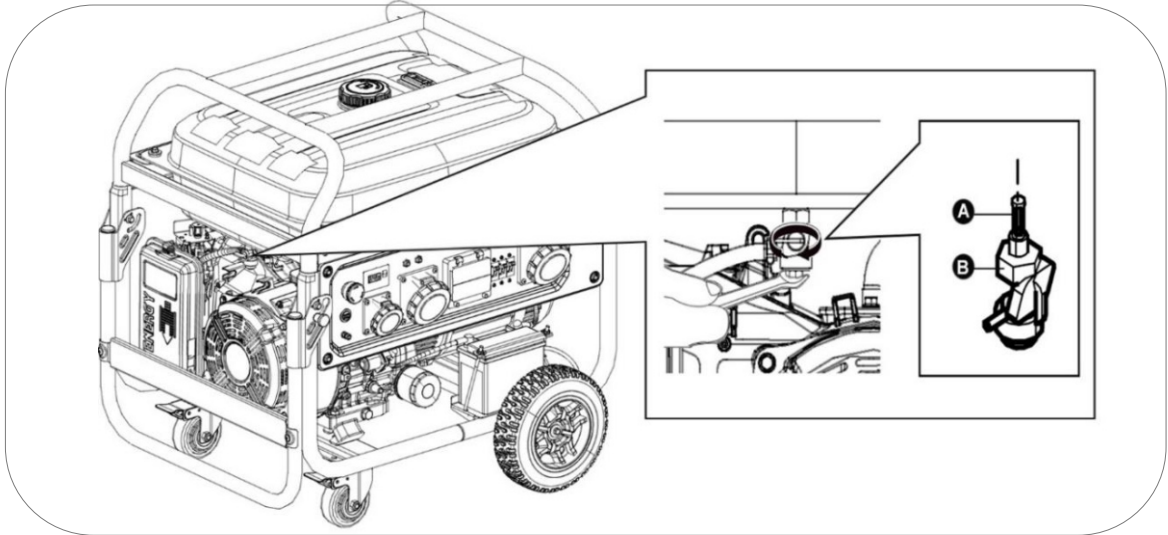

- 3 Extraiga la válvula de gasolina **(B)** podrá ver entonces la malla filtrante **(A)**.
- 4 Limpie todos los residuos de la malla filtrante o reemplácela por uno nuevo si se aprecia algún signo de deterioro.
- 5 Vuelva a instalar el conjunto de válvula-filtro siguiendo los mismos pasos que se dieron para el desmontaje, pero de forma inversa.

8.6 Mantenimiento del apaga chispas.

⊙ PRECAUCION: Deje enfriar el motor por completo. Después retirar el apaga chispas del tubo de escape y limpiarlo con un cepillo, después volver a instalar.

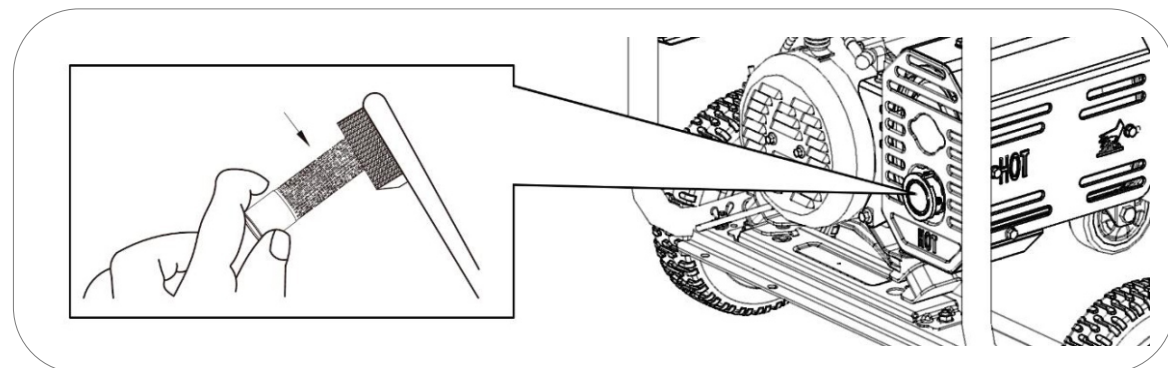



9. Transporte y almacenaje.

9.1 Transporte del generador.

Para evitar derrames de combustible durante el transporte mantenga siempre la válvula de combustible en cerrado y fije la máquina para que no pueda desplazarse.

 **NOTA:** Nunca ponga de lado o bocabajo la máquina para transportarla, manténgala en todo momento en su posición natural de trabajo.

 **PELIGRO:** Nunca utilice el generador dentro del vehículo de transporte. El generador debe utilizarse únicamente en buenas condiciones de ventilación.

 **PELIGRO:** No deje su vehículo estacionado al sol durante mucho tiempo con el generador en su interior. El aumento excesivo de temperatura podría evaporar la gasolina y formar un ambiente explosivo en el vehículo.

 **ADVERTENCIA:** No llene en exceso el tanque si se va a transportar el equipo.

 **PRECAUCION:** Vacíe el tanque de combustible, cuando el generador se traslade por carretera muy bacheada o campo a través.

9.2 Almacenaje del generador.

La gasolina pierde sus propiedades si está almacenada por mucho tiempo y deja residuos que pueden atascar los pasos del carburador dificultado o impidiendo el arranque tras un descanso temporal. Si vamos a dejar de usar el grupo temporalmente es necesario seguir algunas instrucciones.

Usos esporádicos al largo del año:

Puede encontrarse dificultad en el arranque si el generador se usa con poca frecuencia, para evitarlo siga estas instrucciones:

1. Asegúrese que el generador trabaja al menos 30 minutos al mes.
2. Cuando vaya a finalizar el uso, primero desconecte los aparatos conectados al generador, cierre la válvula de gasolina y espere que el motor pare por falta de combustible.
3. Pulse la el botón de pare/emergencia a OFF

Largos periodos de inactividad:

Largos periodos de inactividad (a partir de 3 meses) pueden ocasionar dificultad o impedir el arranque, así como producir un ritmo de trabajo inestable. Para evitarlo:

1. Añada un estabilizador de gasolina en el tanque de combustible según las indicaciones del fabricante para retrasar la degradación de la gasolina.
2. Arranque el generador por 10 minutos para que la gasolina con el tratamiento recircule en el circuito de admisión de combustible.
3. Con la ayuda de una bomba manual retire la gasolina a un recipiente homologado para combustibles.

NOTA: no use botellas de plástico normales, algunos plásticos se descomponen parcialmente en contacto con la gasolina y la contaminan, esta gasolina contaminada puede dañar un motor si es reutilizada.

PELIGRO: La gasolina es explosiva e inflamable. Nunca fume o genere cualquier tipo de llama o chispa mientras este manipulando gasolina.

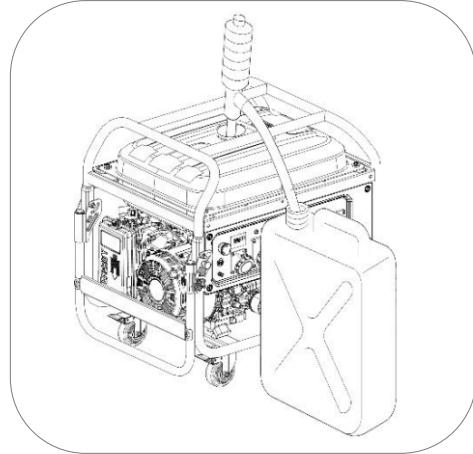

4. Arranque el generador y deje que el motor se detenga por falta de combustible. Con ello garantizamos que no todo el sistema de admisión de combustible quede vacío.
5. Reemplace el aceite del motor.
6. Cubra el generador con una funda y almacene en un lugar estable, limpio, seco, lejos de humedades y luz directa del sol.

Variable: Si no es práctico vaciar por completo el tanque de combustible también puede optarse por dejarlo lleno de gasolina con el tratamiento del estabilizador. Tras poner el estabilizador arranque el motor por 10 minutos para que recircule la gasolina hasta el motor. Cierre la válvula y arranque el motor hasta que se detenga por falta de combustible.

NOTA: Sugerimos el uso de marcas reconocidas para el estabilizador, el uso de un aditivo inapropiado, equivocado o de dudosa calidad pueden generar fallos o averías que estarán totalmente excluidas de la garantía.

NOTA: El uso de gasolinas en mal estado o pasadas puede generar fallos y averías en el generador. Este tipo de daños derivados del estado del combustible están totalmente excluidos de la garantía.

NOTA: El estabilizador prolonga el óptimo estado de la gasolina de forma temporal. Una vez vencido el plazo indicado por el fabricante, la gasolina no podrá utilizarse.

10. Solución de problemas:

- Si el motor no se puede arrancar:

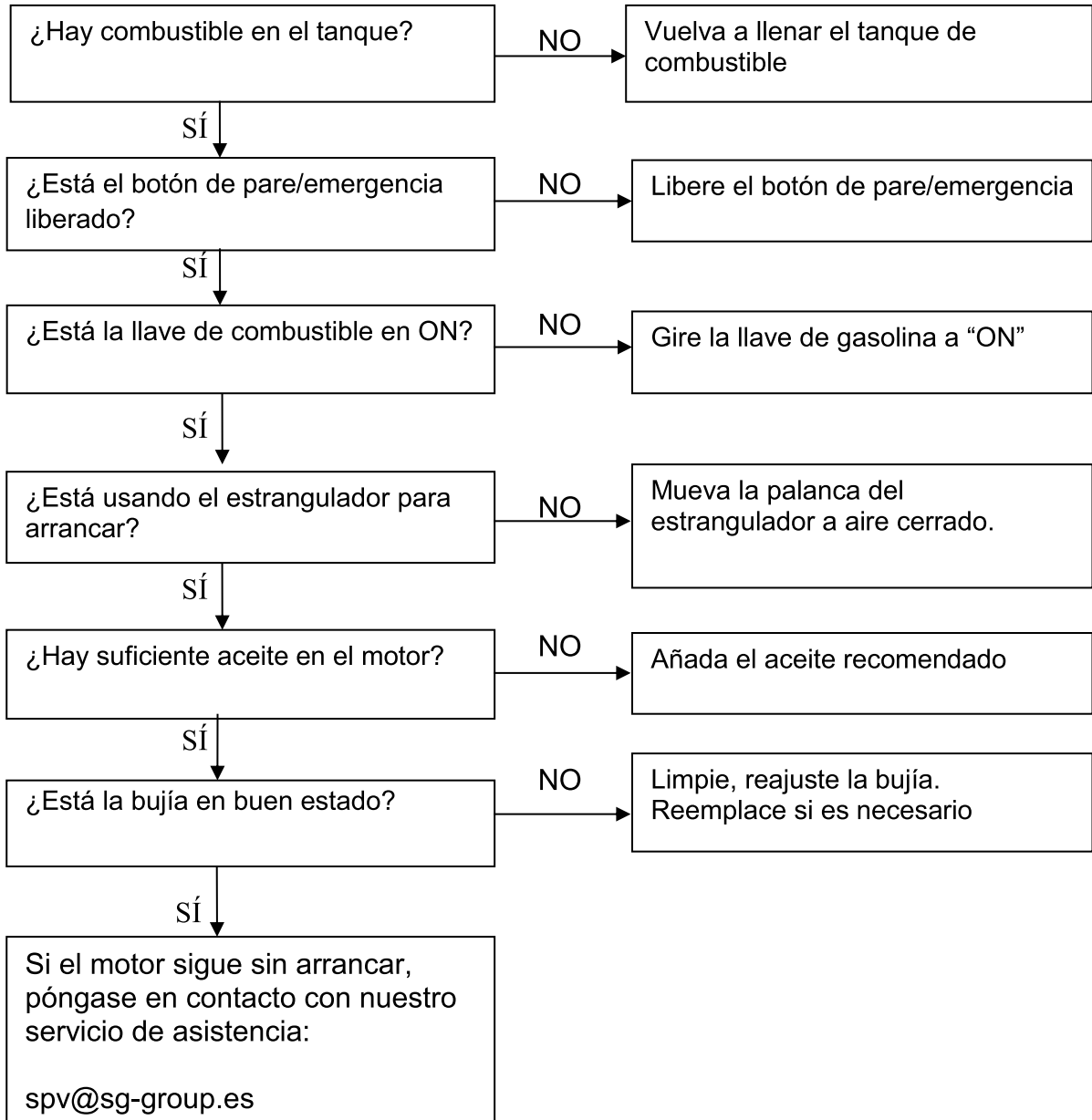

- Los equipos 230V conectados no conectados no funcionan:

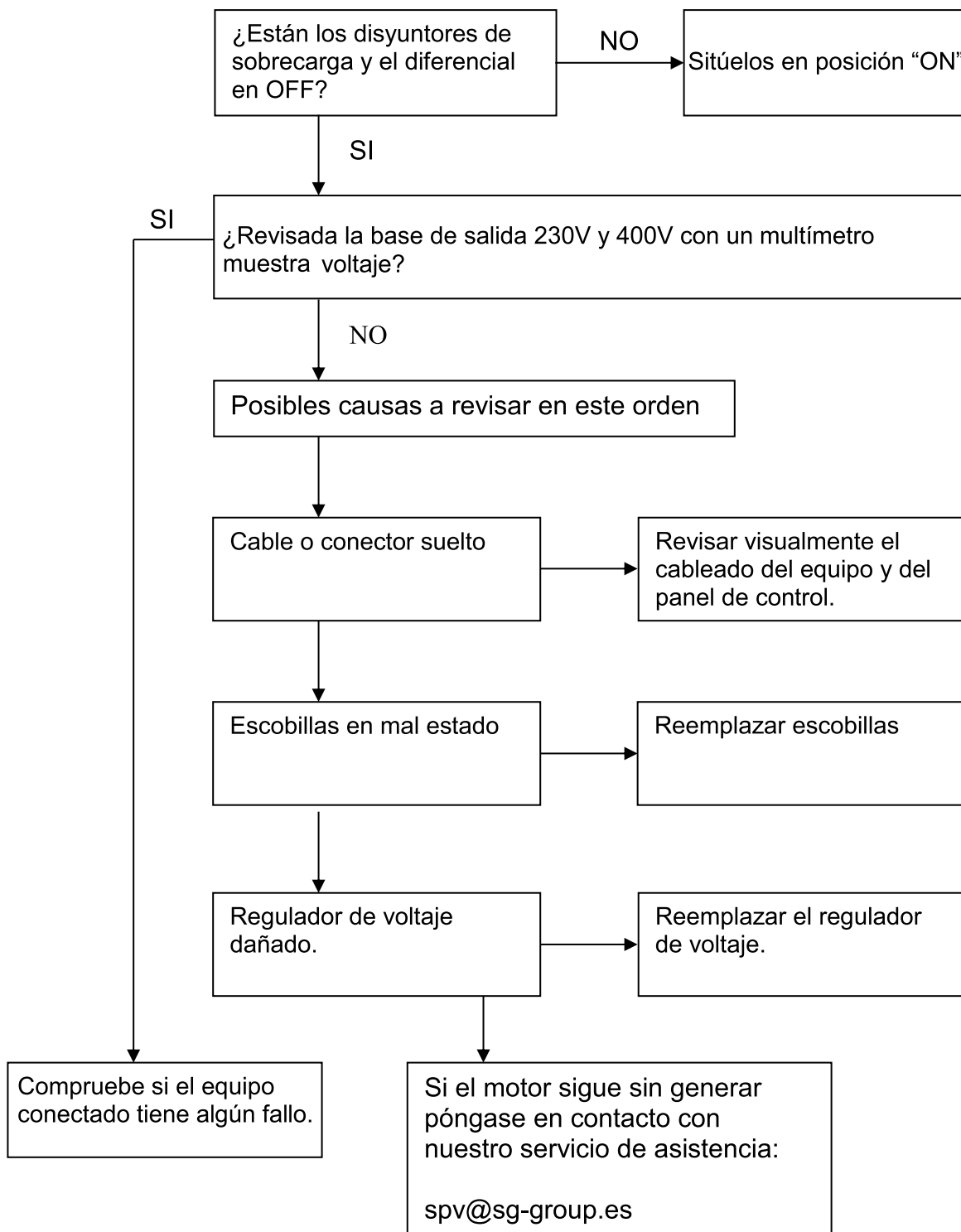

11. Información técnica:

| MODELO | SOMPORT(S) |
|--|--|
| Sistema de estabilización de Voltaje —Voltaje—Frecuencia | Electronica – 230V/400V – 50Hz |
| AC 230V Máxima (S2 5min) | 8300W |
| AC 230V Nominal (COP) | 8000W |
| AC 400V Máxima (S25min) | 9200W (11.5kVA) |
| AC 400V Nominal (COP) | 9000W (11.25kVA) |
| Tipo por su número de fases | 1/3 Phase |
| Factor de potencia | 1.0 / 0.8 |
| Modelo motor | SGB PRO 620 |
| Cilindrada | 625CC |
| Tipo de motor | Gasolina, 4 tiempos OHV refrigerado por aire |
| Nivel de presión acústica media 7mts LpA (Ralenti-nominal) | 68dB(A) – 74dB(A) |
| Nivel de potencia acústica garantizada LwA | 97dB(A) |
| Tipo de arranque | Electrico (manual no disponible) |
| Capacidad tanque combustible | 50L |
| Consumo hora 25% 50% 75% 1phase—25% 50% 70% 3phase | 2.41L/H—3.11L/H—3.82L/H; 2.38L/H—3.17L/H—3.96L/H |
| Autonomía al 25% 50% 75% 1phase—25% 50% 70% 3phase | 20.76H—16.09H—13.09H; 21H—15.76H—12.61H |
| Capacidad y grado de aceite | 1.4L — SAE10W40 |
| Nivel de aislamiento | F |
| Clase según calidad aislamiento | A |
| Clase según rendimiento | G1 |
| Estándar | ISO 8528-13:2016 |
| Kit de transporte | Si, con manecera y ruedas de 10" |
| Dimensiones sin - con ruedas | 811 x 728 x 810 |
| Peso | 125kg |

Mediciones de los niveles de ruido:

- ✓ El nivel sonoro a 7mts es la media aritmética de nivel de sonido (lpA) obtenido en cuatro direcciones y a 7 metros de distancia del generador.

NOTA: El nivel de ruido puede variar notablemente en diferentes entornos.

Norma armonizada usada:

- ✓ ISO8528-13:2016: Grupos electrogéneos accionados por motor de combustión

Directivas CE aplicables:

| | |
|----------------------------------|---|
| 2006/42/EC: | Directiva de maquinaria |
| EU/2016/1628: | Emisiones de máquinas movidas por motor |
| 2014/30/EU: | Compatibilidad electromagnética |
| 2014/35/EU: | Directiva bajo voltaje |
| 2000/14/EC (amended 2005/88/EC): | Directiva de emisiones sonoras |

12. Información de la garantía:

Su máquina dispone de la siguiente garantía:

- ✓ 2 años para maquinas facturadas a consumidores (particulares).
- ✓ 1 año para maquinas facturadas a empresas, sociedades, cooperativas, autónomos y cualquier otro carácter legal diferente al de consumidor particular.

El periodo de garantía se rige únicamente por la factura y el carácter legal del facturado, no se tomará en ningún caso como referencia el destino o uso que se esté dando al producto.

La garantía cubre cualquier defecto que pueda tener la máquina durante periodo de garantía, siempre que el mantenimiento y cuidados de la maquina hayan sido adecuados. La garantía cubrirá todos los repuestos necesarios, así como la mano de obra.

La garantía no cubre ningún consumible (filtros, pilas, baterías, bujías), ni operaciones de mantenimiento preventivo. Tampoco el desgaste lógico que sufran las piezas por fatiga.

THANK YOU for purchasing the **GENERGY** gasoline Generator.

- Copyright for these instructions belongs to our company Stock Garden Group.
- Reproduction, transference and distribution of any manual content is forbidden without written authorization from Stock Garden Group.
- “GENERGY” and “ POWER PRODUCT” are, respectively, registered trademark and logo of GENERGY products, owned by Stock Garden Group.
- Stock Garden Group reserves the right of modifying our products under the GENERGY brand and reviewing the manual without prior consent.
- Use this manual as part of the generator. If you resell the generator, the manual must be delivered along with the generator.
- This manual explains the correct form of operating the generator; please read carefully before using the generator. Correct and safe operation will ensure your safety and extend the life of the generator.
- Stock Garden Group is constantly innovating development of its GENERGY products, in design as well as quality. Despite this being the most updated version of the manual, the content of this manual may have slight differences from the product.
- Contact your GENERGY distributor in case of any questions or doubts.





Manual contents.

| | |
|---|--------------|
| 1. Information regarding safety | 3 |
| 1.1 Summary of the most important hazards in machine use..... | 3 |
| 2. Location of safety stickers and usage | 4 |
| 3. Identification of the components | 5 |
| 3.1 Control panel | 6 |
| 4. Prior operation before use | 6 |
| 4.1 Battery connection..... | 6 |
| 4.2 Filling oil and check level..... | 7 |
| 4.3 Filling fuel..... | 8 |
| 5. Starting generator | 9 |
| 5.1 Carburetor alteration for high altitude operation..... | 11 |
| 6. Generator usage | 12 |
| 6.1 Using the 230V de AC outlet | 13 |
| 6.2 Breakers, overload and restart..... | 14 |
| 6.3 Residual current device, trip and reset..... | 15 |
| 6.4 Oil alarm system..... | 15 |
| 7. Stopping of engine | 16 |
| 8. Maintenance | 17 |
| 8.1 Oil change..... | 18 |
| 8.2 Air filter maintenance | 19 |
| 8.3 Oil filter maintenance | 20 |
| 8.4 Spark plug maintenance..... | 21 |
| 8.5 Fuel filter of the fuel valve maintenance..... | 22 |
| 8.6 Spark arrester maintenance..... | 22 |
| 9. Transportation and storage | 23 |
| 9.1 Transportation..... | 23 |
| 9.2 Storage..... | 23 |
| 10. Troubleshooting | 25 |
| 11. Specifications | 27 |
| 12. Warranty information | 28 |
| 13. Compliance statement | Final manual |
| 14. Service | Final Manual |

1. Information regarding safety:

Safety is very important. Important safety messages have been included throughout the entire manual. Read and observe these messages to ensure usage of this equipment is completely safe.

We have divided the safety messages in 4 different types due to the seriousness of their consequences if not observed:

| | |
|--|---|
|  DANGER | Imminently dangerous situation which, if not avoided, will cause serious or lethal injuries . |
|  WARNING | Potentially dangerous situation which, if not avoided, could cause serious or lethal injuries . |
|  CAUTION | Potentially dangerous situation which, if not avoided, may cause mild or moderate injuries . |
|  NOTE | Situation which if not avoided may cause material damage . |

1.1 Summary of the most important hazards in machine usage.

!Read the user's manual thoroughly before using the machine!

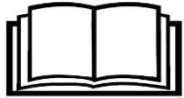

Using the equipment without being fully informed of its operation and safety regulations may lead do dangerous situations.
Do not allow anyone to use the equipment without training.

!Gasoline is explosive and flammable!



Do not refuel while the machine us running.
Do not refuel while smoking or near open fire.
Clean any gasoline spillage.
Allow cooling before refueling.
Use labeled gasoline containers.
Do not use the generator in potentially explosive environments, gas plants or similar, check with the safety department.

!Engine emissions contain poisonous carbon monoxide!



Never use inside your house, garages, tunnels, warehouses or any place without ventilation.
Do not use the equipment near windows or doors where gases may enter.
The exhaust emits poisonous carbon monoxide. You will not be able to see or smell this gas, therefore it is very dangerous.

!Attention to electrical hazards!



Do not operate the generator while your hands are wet.
Do not expose the generator to rain, humidity or snow.
Verify that the electrical wiring and devices to be plugged are in good conditions.
Connect the grounding of the generator.

2. Location of safety stickers and usage.

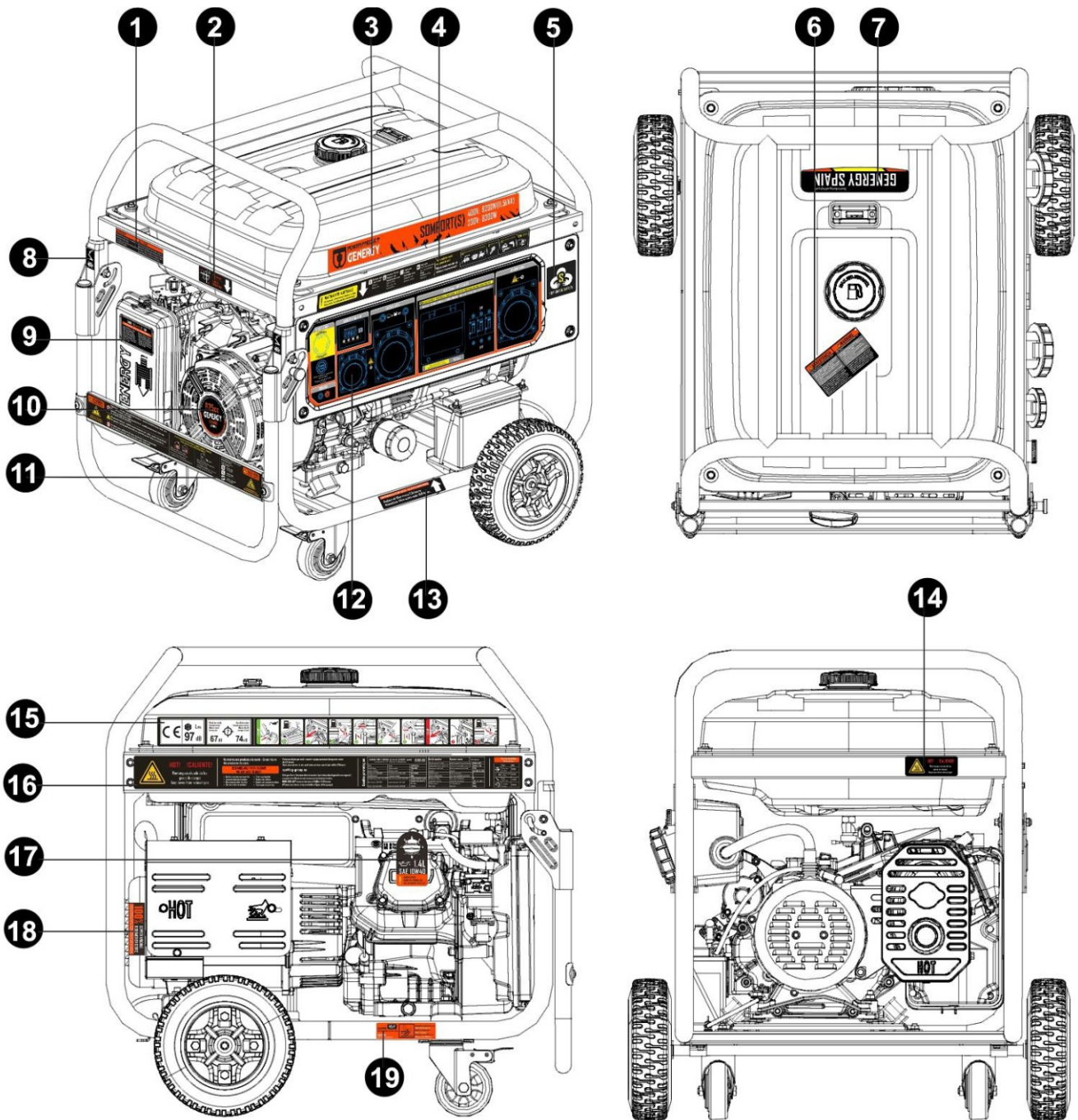

English

| | | |
|--|---|------------------------|
| 1-Choke use | 2- Fuel valve use | 3-Brand-Model |
| 4-Maintenance-Overload inductive loads | | 5-S version Equipment |
| 6-Firt use notice | 7-Brand | 8-Warning notice |
| 9-Air filter maintenance | 10-Engine model | 11-Warning notice |
| 12-Control panel | 13-Oil change notice | 14-Hot surface warning |
| 15-CE-Noise level-Start quick guide | 16-Waning notice-Service-Specifications | |
| 17-Oil notice | 18-Winding material | 19- Oil alarm info |

3. Identification of the model components

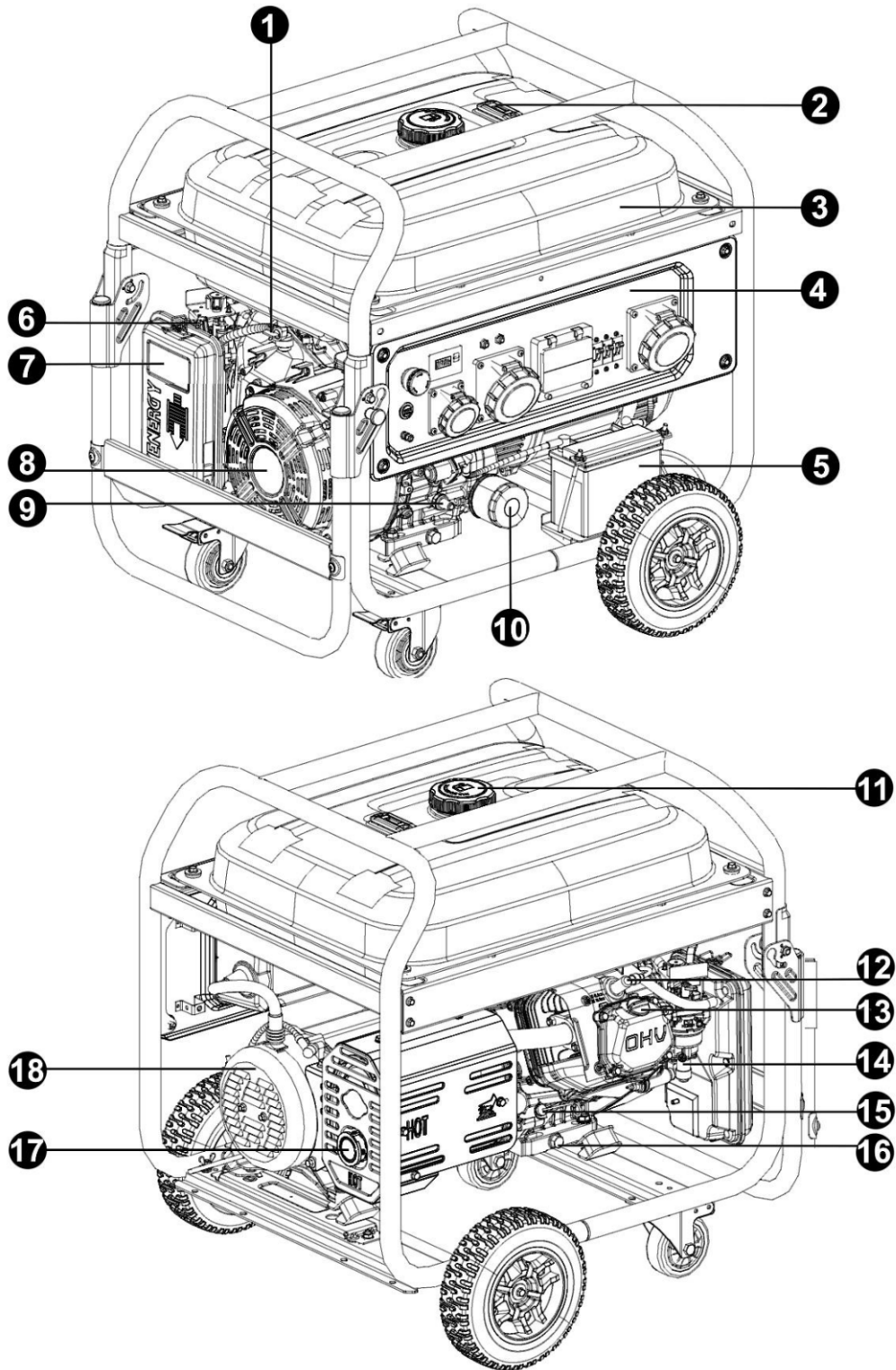

| | | |
|---------------------|---------------|-----------------------|
| 1-Fuel valve | 2-Fuel gauge | 3-Fuel tank |
| 4-Control panel | 5-Battery | 6-Choke |
| 7-Air filter | 8-Engine | 9-Oil pressure sensor |
| 10-Oil filter | 11-Fuel cap | 12-Spark plug |
| 13-Oil filling hole | 14-Carburetor | 15-Oil dipstick |
| 16-Fuel drain hole | 17-Mufler | 18-Alternator AC |

3.1 Control panel.

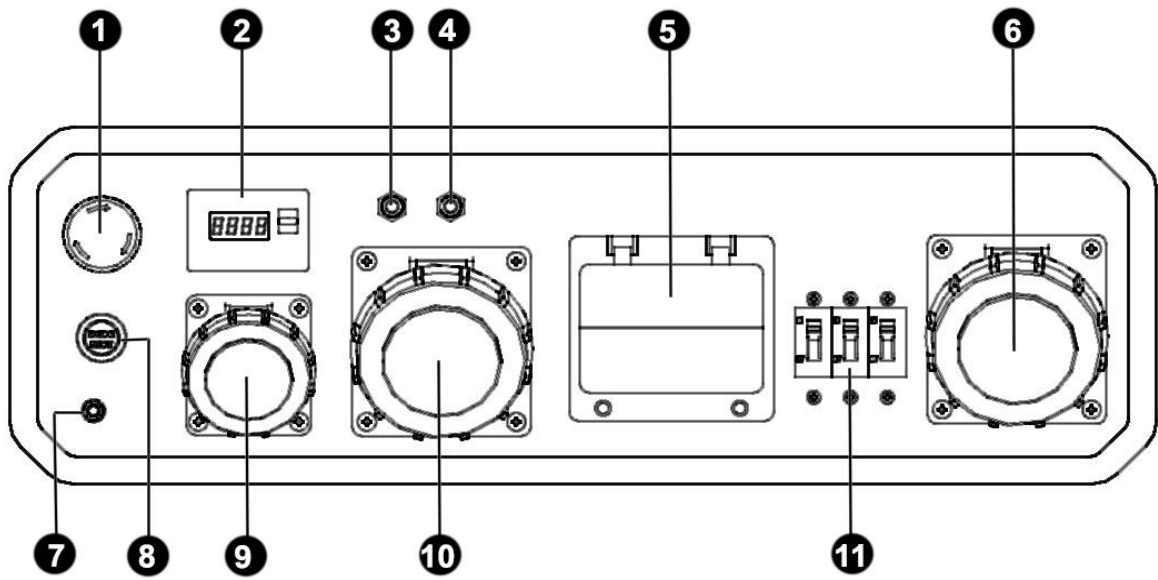

| | |
|--------------------------------|---|
| 1-Stop-Emergency push button | 2-Display: show Volt-Frequency-run time and maintenance labors. |
| 3-Socket 16A breaker | 4-Socket 32A breaker |
| 5-Residual current device 30mA | 6-3 Phase socket 5Wire 32A IP67 |
| 7-Ground terminal | 8-Start up push button |
| 9-Socket 1phase 16A IP67 | 10-1 Phase socket 32A IP67 |
| 11-3 phase breaker | |

English

4 Prior to operation to use:

4.1 Battery connection

Before connecting the battery, check that the Stop-emergency push button is "OFF" position.

1 Generator (as normal) is delivery with the positive terminal (+) connect.

2 To connect the negative terminal (-) with the negative terminal (-) of battery.

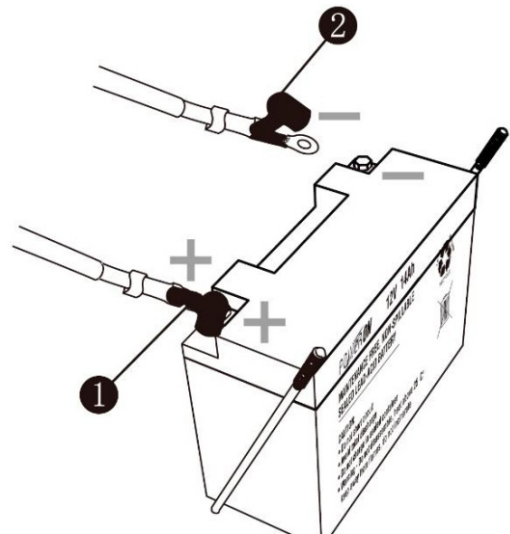

NOTE: Check the polarity of the cables, ensures positive-red (+) cable to the red terminal (+) of the battery, and the negative-black (-) cable to the negative terminal (-) of the battery.

NOTE: Be careful not to make any undesired contacts with the battery terminals and cables, between them or against a metal part of the machine.

4.2 Oil level filling and check level.

NOTE: The machine is delivered without oil; **do not attempt to start up the machine without adding oil first!**

Ensure that the generator is on a perfectly leveled surface to avoid mistakes in the oil level.

Use good quality SAE10W30 or SAE10W40 4-stroke motor oil. Recommended oil classification: API "SJ" (USA) or ACEA "A3" (EUROPE) or more current (See container specifications).

1. Remove the oil filling cap and add oil by the hole. The approximate oil capacity is 1.4L.
2. Remove the dipstick and check oil level is correct. The oil level should be close to the maximum (MAX) but not exceeding it.

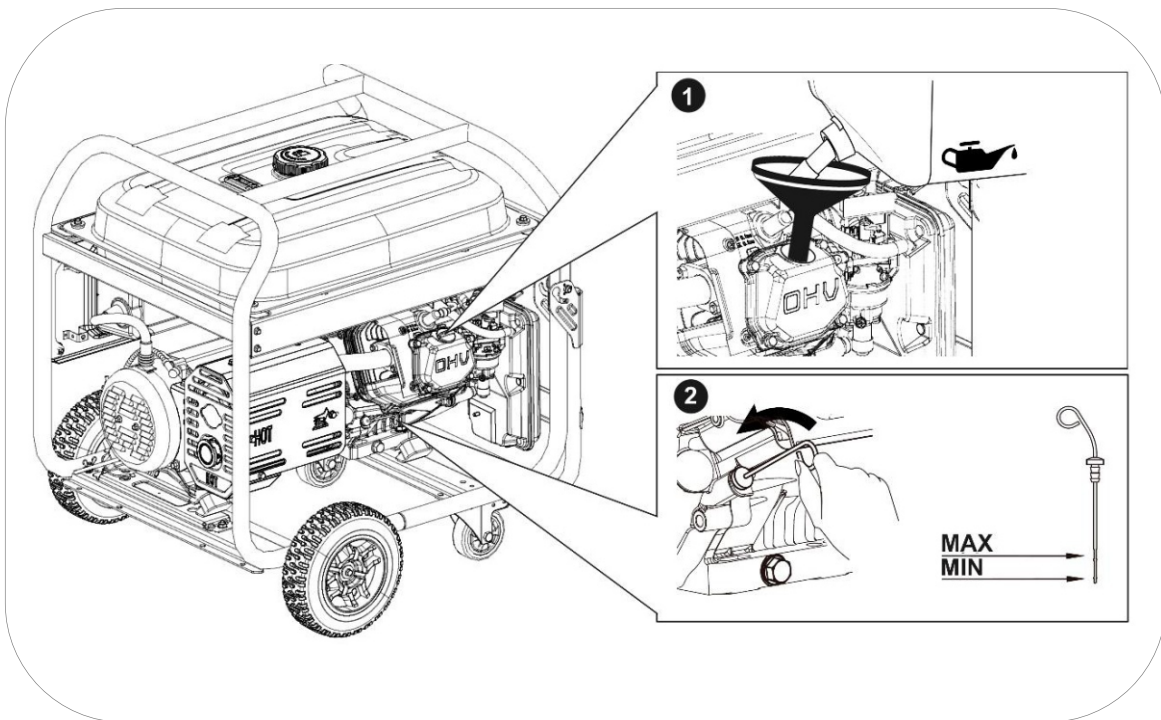



NOTE: Consider that the engine consumes some oil during usage. Check the oil level before each use and refill if the level has diminished.

NOTE: Never use old, dirty or bad oils. Do not use oil if you don't know its grade and quality. Do not mix different types of oils.

4.3 Fuel level filling

 **NOTE:** Use only unleaded gasoline (86 octane or higher).

 **NOTE:** Never use expired or contaminated gasoline. Never use oil/gasoline blends.

 **NOTE:** Avoid dirt and water entering the fuel tank.

 **NOTE:** Do not use gasoline blends with ethanol or methanol or the engine could be seriously damaged.

Remove the fuel cap turning counter clockwise, refill the gasoline without reaching the maximum level (according figure below). The approximate fuel capacity is 50L.

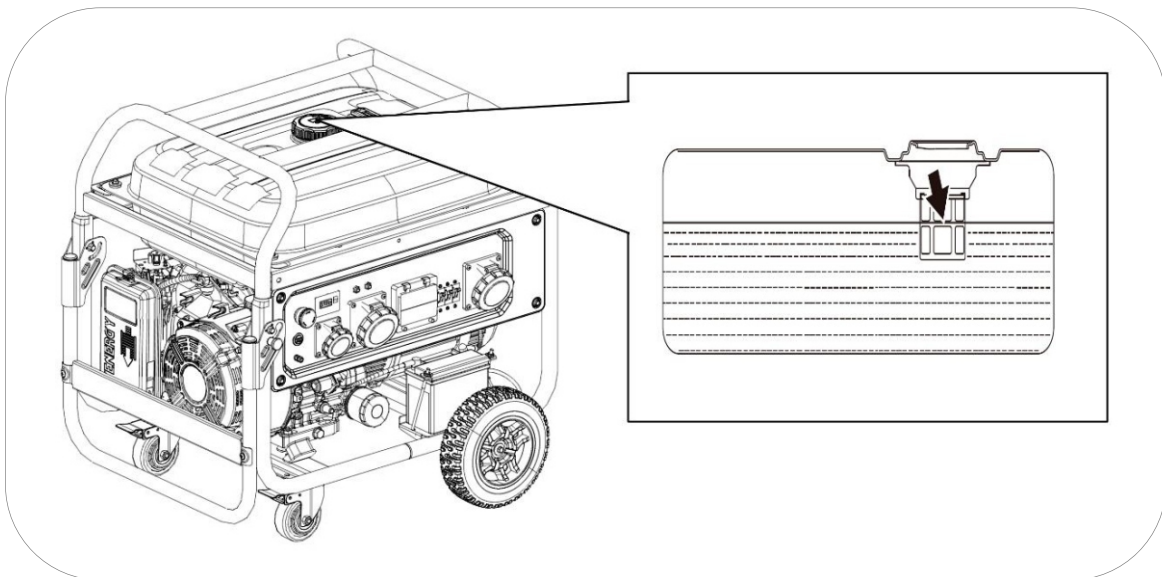

 **DANGER:** Gasoline is extremely explosive and flammable. It is completely forbidden to smoke, make fire or generate any type of flame at the time of refueling or in the place where the fuel is stored.

 **WARNING:** Keep the fuel out of the reach of children.

 **WARNING:** Avoid fuel spillage when refueling. (Clean possible spillage before starting up the engine again)

 **WARNING:** Do not overfill the fuel tank (do not exceed the maximum level). After refueling, make sure that the tank plug is closed and secured.

 **CAUTION:** Avoid skin contact and do not inhale in the fuel vapors.

5 Starting the generator

 **Note:** Disconnect all device of generator, it must be startup without load connected.

- 1 Turn the gasoline shutoff valve to "ON".

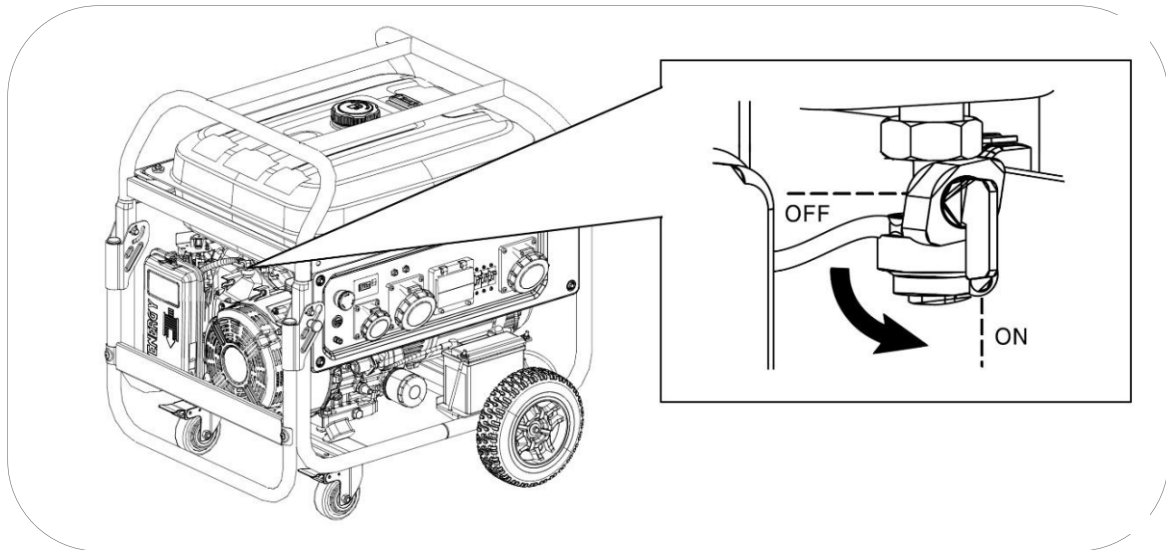

- 2 Move the choke lever to "close air" position according the picture below, this position rich the fuel mix and help to start more easily in cold condition.

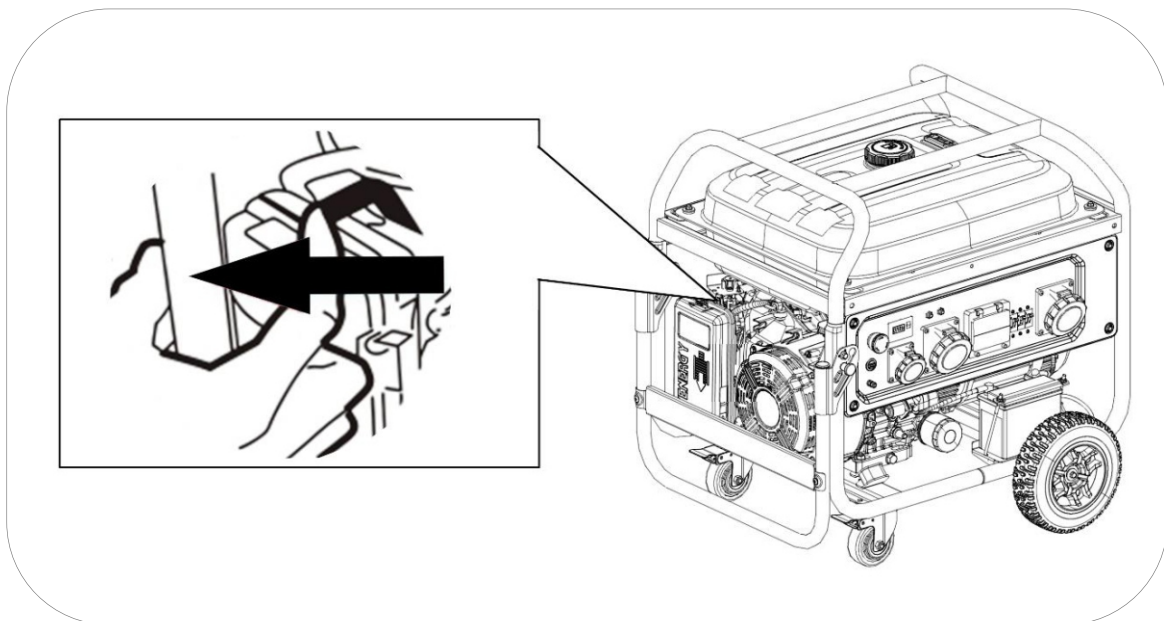

It may not be necessary to use the choke if the engine was shut down recently and is hot.

3 Release the stop/emergency push button.

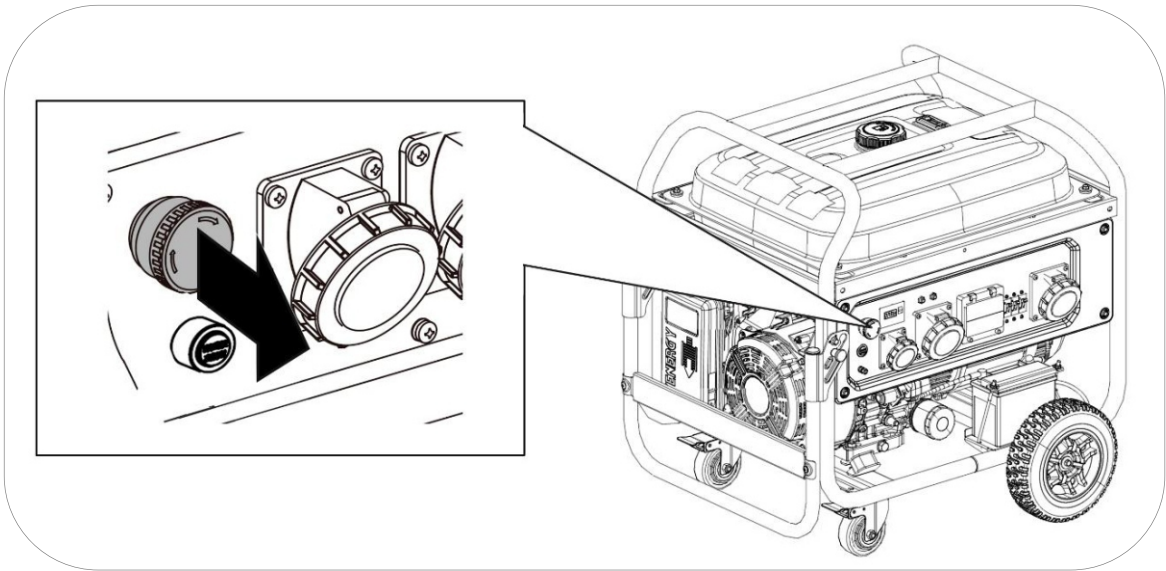

4 Push the start push button in control panel, release when engine started.

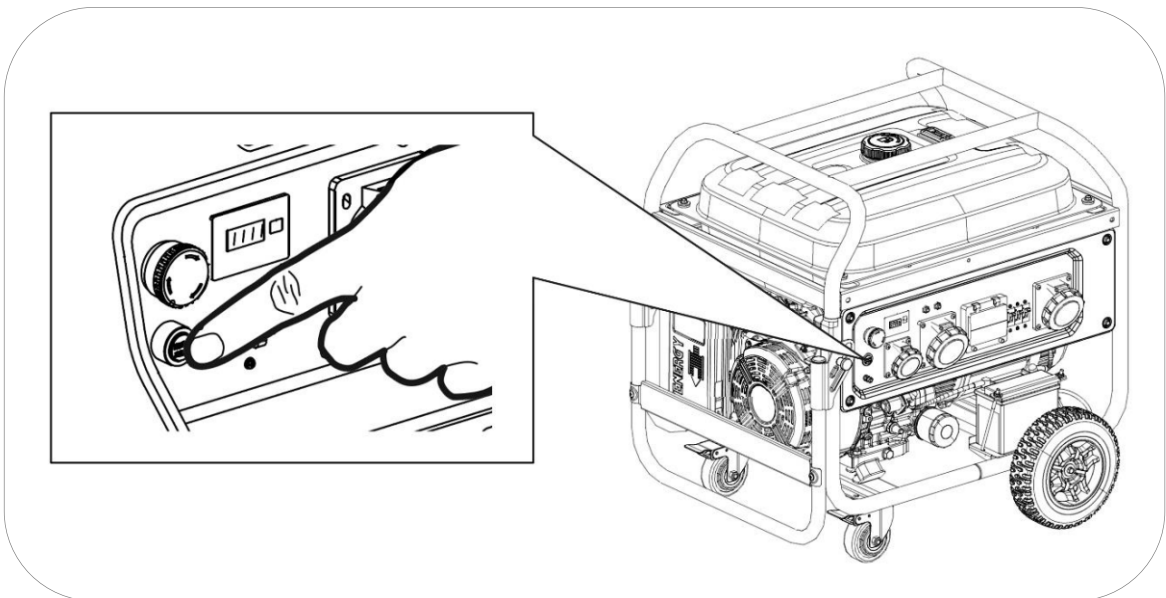

NOTE: IF the engine does not start up within 3 or 4 seconds, release the start push button and wait for a few seconds before trying again to avoid overheating the starting motors.

5 Once started, change slowly the choke lever completely to open air position. The engine will begin working stably and is ready to have equipment plugged in.

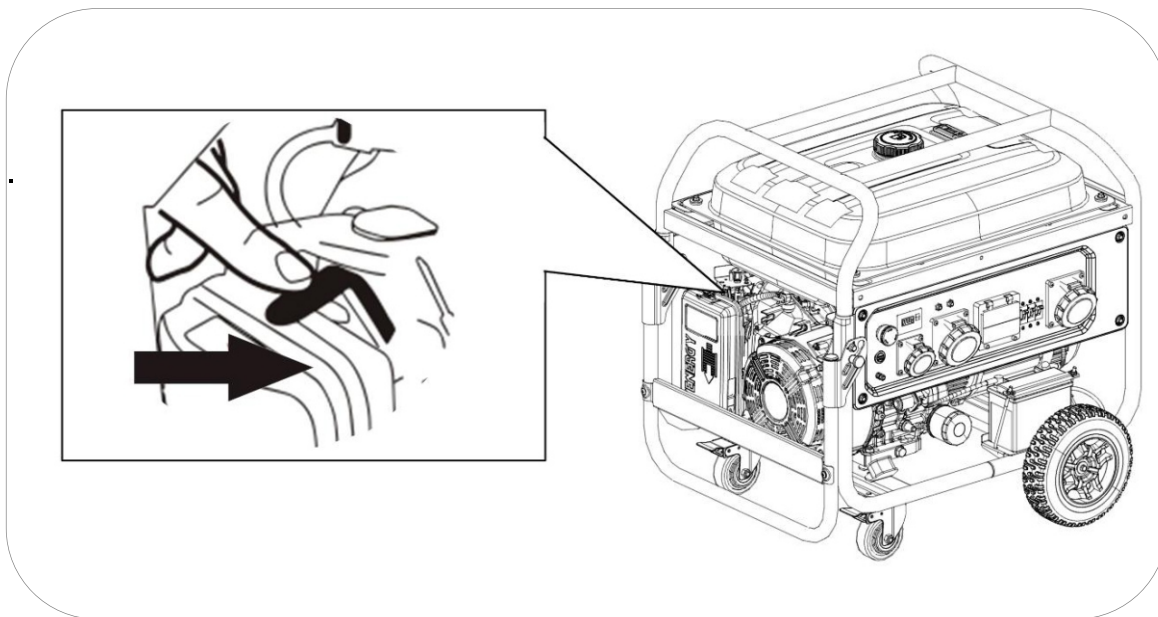

NOTE: Do not leave the choke in an intermediate position, the blend would be too rich and the engine would not work properly.

During the first startup of the machine the battery's charge may be low if stored for too long. If you feel that the battery charge is insufficient, disconnect the battery and remove it, then charge it with a 12V charger at the minimum charging level.

5.1 Carburetor alteration for high altitude operation

In high altitudes, the normal air-fuel blend in the carburetor would be too rich. Performance would decrease and fuel consumption would increase. A very rich blend would also dirty the spark plug and make startup difficult.

If the generator is always running in an altitude above 1,500 meters, get in touch with an authorized GNG service to modify the carburetor (this service is not warranty, therefore it would be quoted).

The generator's output power of 230V will vary depending on the altitude and other elements such as humidity and temperature, see chapter on environmental correction of this manual.

NOTE: If the carburetor has been modified to operate at great altitude, the air-fuel blend would be too poor to work in low altitudes. Operation at low altitudes may cause the engine to overheat and be seriously damaged. It would be necessary to return the carburetor to its original state.

6 Generator usage:

⊘ WARNING: Ensure grounding is connected (grounding rod). Check with an electrician to comply with the regulations.

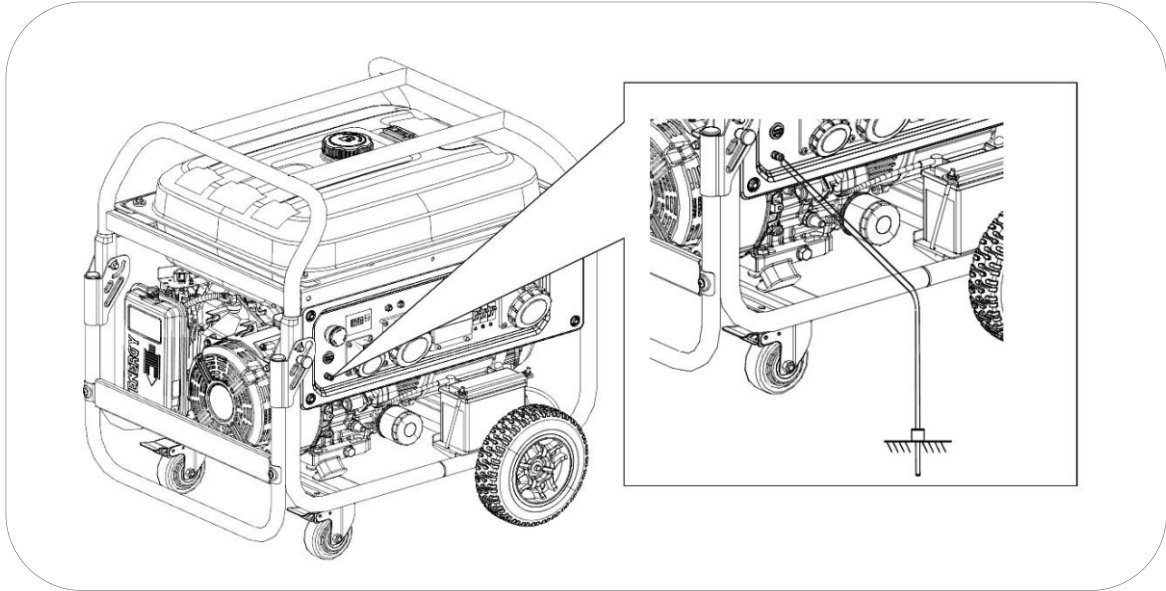

⊘ WARNING: Never connect the 230V output from generator directly to a building or house (not even during a power failure). The return of the main network would clash with the generator's power and cause serious damage to the equipment or even a fire.

⊘ WARNING: Do not connect in parallel with the generators, both will be damaged and will be a fire hazard.

□ NOTE: Do not connect an extension to the exhaust.

□ NOTE: If a cable extension is needed, make sure you use a good quality rubber extension and appropriate section. Check with a professional electrician

□ NOTE: Devices that use an engine such as compressors, water pumps, saws, radials, etc. require up to 3 times more power watts for startup. For example, a 500 W water pump would need a 1500 W generator for startup. Verify that charges upon connection do not exceed the maximum power of the group according to this indication.

In order to improve the engine operation and extend the life of the machine, we recommend a "break-in period" of 20 hours without forcing the generator, with charges that do not exceed 60% of the equipment's maximum output.

6.1 Use of the 230V de AC outlet.

 **NOTE:** Unplug all loads before starting the engine. It must be startup/stop without load connected.

Once the generator has been started, let it warm up for a couple of minutes, then connect the loads preferably from higher to lower, especially if they are large loads and inductive.

 **NOTE:** Use three-phase and single-phase power always separately.

This generator is equipped with professional outlets with **IP67** protection degree. These receptacles increase the protection against water and solids, providing greater safety to the user in the event of a possible discharge. Use the plugs type **IP67** included to make the connection in these receptacles.

The **IP44** standard plugs are also compatible and can be connected, in which case the connection would have an **IP44** degree of protection.

If you have questions about the plugs, consult your trusted electrician.

 **WARNING:** Do not make unstable or unsafe connections, always use approved plugs for connection.

 **WARNING:** Confirm that all electrical devices are in good working condition before connecting with the generator.
If an electrical appliance works abnormally, slowly or suddenly stops, switch off the generator immediately and disconnect the appliance.

6.2 Breakers, overload and reset.

Your generator was equipped with circuit breakers that cut off the power output in overload case.

These circuit breakers can be partial (to protect socket against overload), or general to protect overloads to maximum output of the generator.

In the event that the three-phase circuit breaker **(1)** turns OFF, push up lever of breaker to ON. If the circuit breaker trip again, reduces the load without exceeding the maximum allowable power.

If some single-phase circuit breaker **(2)** trip, press the button in breaker. If the circuit breaker trip again, reduce the load of the corresponding single-phase socket to avoid exceeding the maximum allowable power.

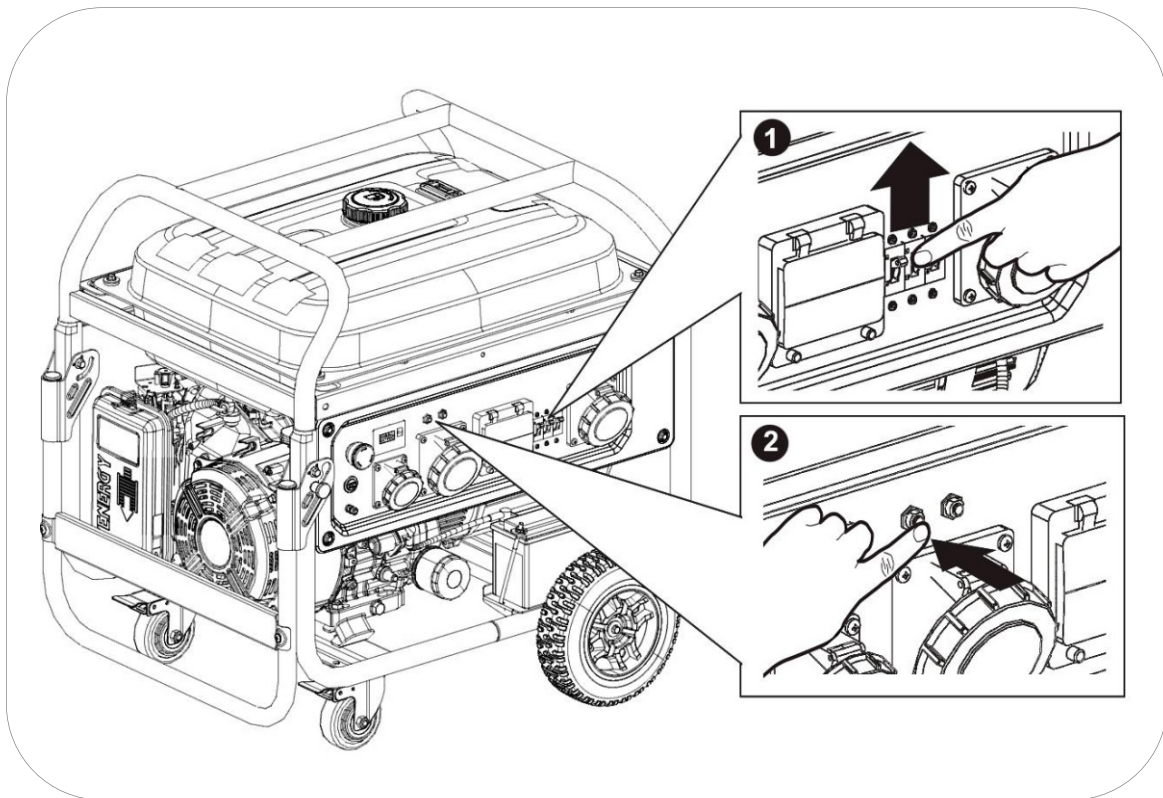

NOTE: Once you verify that the generator cannot support or accept the load, please do not insist. Frequent overloads may negatively affect the generator.

6.3 Residual current device, trip and reset.

Versions called "S" also include protection against power leak thanks to an **RCD 30mA** installed. This safety device can detect a current leak in the circuit (for example, a discharge to the user), cutting the power output instantaneously.

In the event of trip in RCD, check all wiring lines, insulations of machinery, possible contacts of the wire lines with water. Restart the generator only when the installation has been completely revised.

⚠ Warning: in order for the differential to work correctly, the earth connection must be conveniently connected.

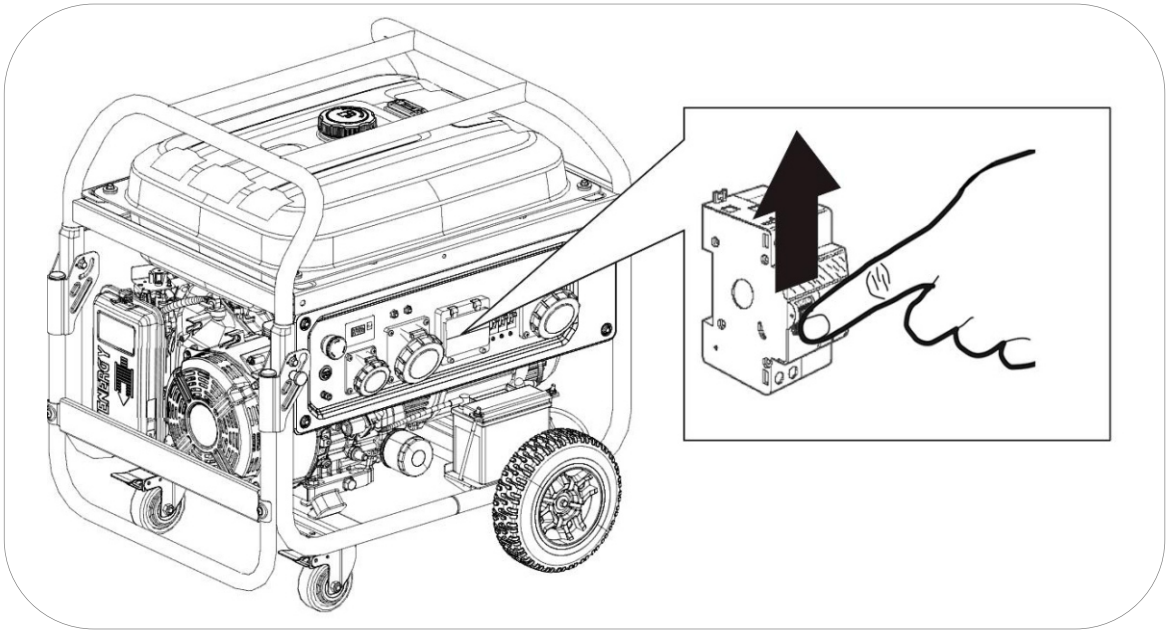

6.4 Oil alarm system.

The oil alarm system was designed to avoid engine damaged caused by an insufficient amount of oil in the sump. Before the oil level in the engine sump is below the safety limit, the oil alert system will shut down the engine automatically.

NOTE: Protection due to low oil level must be considered extreme safety. It is the only responsibility of the user check the oil level before each use, as indicated in the user manual. It is unlikely this safety to fail, but if it does, damage in the engine would be very significant. The user would be solely responsible for lack of maintenance and repair would be excluded from the warranty. Remember that it is a safety alarm in case of critical level, it is not a low oil level indicator.

IMPORTANT: The oil alarm system only work in case of a level failure; it cannot protect in case of inadequate oil or if it is in poor condition.

7. Stopping the engine

To stop the engine in case of an **emergency**, push stop/emergency button in control panel.

Normal engine shutdown:

- 1 Unplug the electrical devices plugged to the generator and allow engine work without loads for a few minutes.
- 2 Push Stop/Emergency button.
- 3 Turn the fuel valve to the Left, "OFF" position.

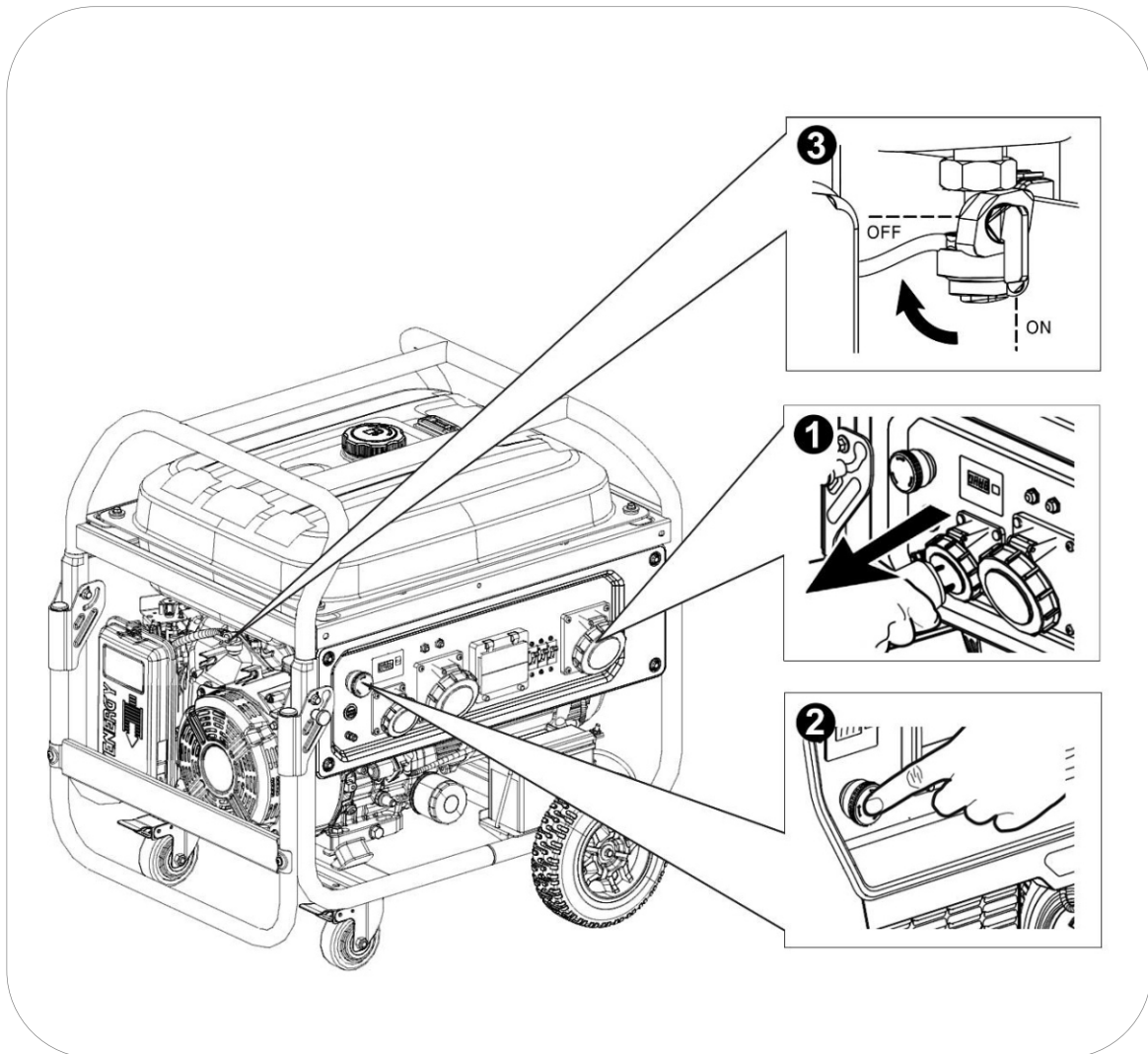

8. Maintenance:

The purpose of the maintenance program is to keep the generator in good working conditions and to achieve the maximum life of the equipment.



DANGER: Stop the engine before performing any maintenance.

If you need to start up the engine for any type of check, make sure that the area is well ventilated. Exhaust gases contain poisonous carbon monoxide.



NOTE: Use original GENERGY spare parts or proven quality components for maintenance.

Maintenance scheduling.

| SERVICE | MAINTENANCE PERIODS |
|----------------------------|--|
| Engine oil | Check the level before each use. First oil change after 20 hours of break-in. Subsequent oil changes every 100 hours of use. |
| Air filter | Check and clean every 50 hours. Replace after 250 hours or before if any damage is noticed. |
| Oil filter | Replace after 250 hours. |
| Spark plug | Clean and adjust the electrode every 50 hours Replace after 250 hours or before if any damage is noticed. |
| Filter of fuel valve. | Clean every 300 hours or 1 year (whichever is first) |
| Spark arrester maintenance | Clean every 100 hours or before, if obstruction is observed . |
| Engine valves* | Adjust every 500 hours* |
| Combustion chamber* | Clean every 500 hours* |
| Fuel tank* | Clean every 500 hours* |
| Fuel hose* | Replace every two years or sooner if any wear is noticed* |



NOTE: Perform maintenance more frequently when the equipment is used in places with a lot of dust or very high temperatures.



NOTE: Services marked with an asterisk have to be performed by a GENERGY service or qualified service center. Keep a receipt of the operations carried out by the service center.



NOTE: Lack of compliance with maintenance services will shorten the life of the generator and produce malfunctions that will not be covered by the warranty. Warranty will not be respected if the detailed maintenance plan is not observed, except in case of authorization to skip a service by GENERGY or an authorized GENERGY service.

8.1 Oil change.

- 1 Keep the engine running during 5 to 10 minutes for the oil to reach some temperature and reduce its viscosity (more liquid). This way it will be easier to extract it completely.
- 2 Place an appropriate container under the oil draining hole to collect the used oil.
- 3 Unscrew the oil draining screw by turning counter clockwise, keep the screw and its joint.
- 4 Release the oil dipstick to allow can intake air in engine and achieve faster draining.

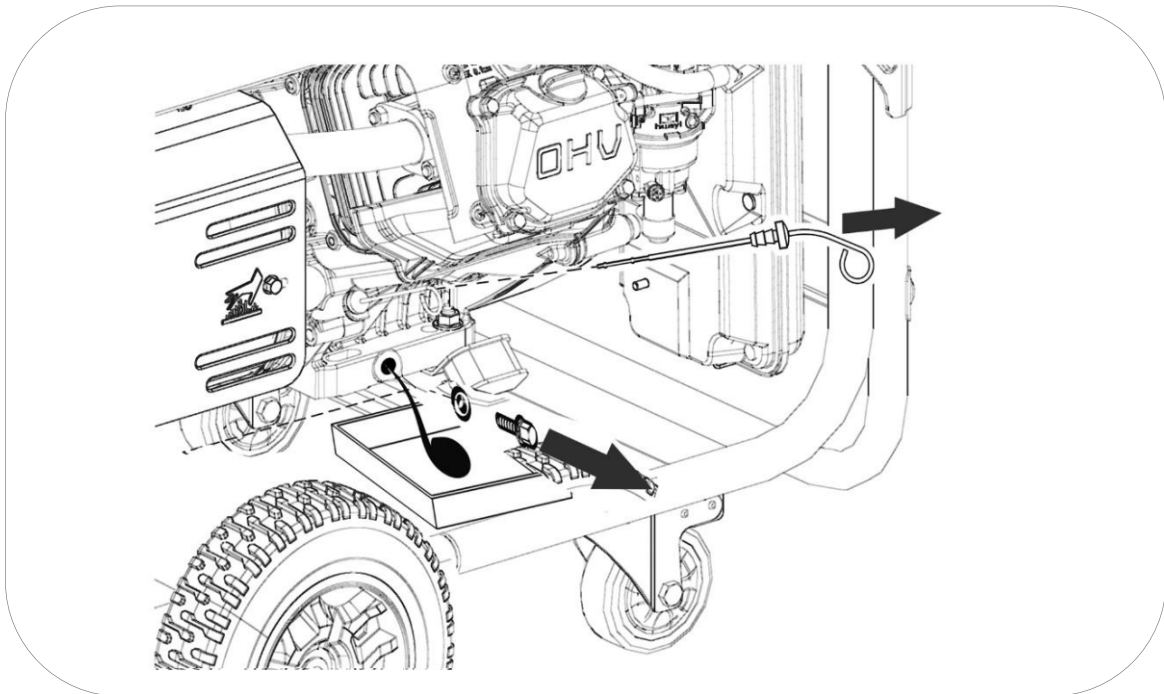

- 5 Once all of the oil has been extracted, place the draining screw again with its joint, and clean oil spillage, if any.
- 6 Refill with the recommended oil according chapter 4.2 of this manual.

IMPORTANT: In order to comply with environmental requirements, the used oil must be placed in a sealed container and taken to the service station for recycling. Do not discard the trash and do not spill on the floor.

8.2 Air filter maintenance.

NOTE: A dirty air filter will restrict the air flow in the carburetor, which will cause incorrect combustion resulting in serious problems for the engine. Clean the air filter regularly according to the maintenance plan in this manual and with more frequency in dusty areas.

NOTE: Never start the generator without the air filter; otherwise it will cause a rapid engine abrading.

WARNING: Do not use low flash point gasoline or solvents when cleaning the filter. They are flammable and explosive under certain conditions.

- 1 Loosen the clips (**C**) in the air filter cover.
- 2 Open the filter cover (**A**) and extract the filter element (**B**).

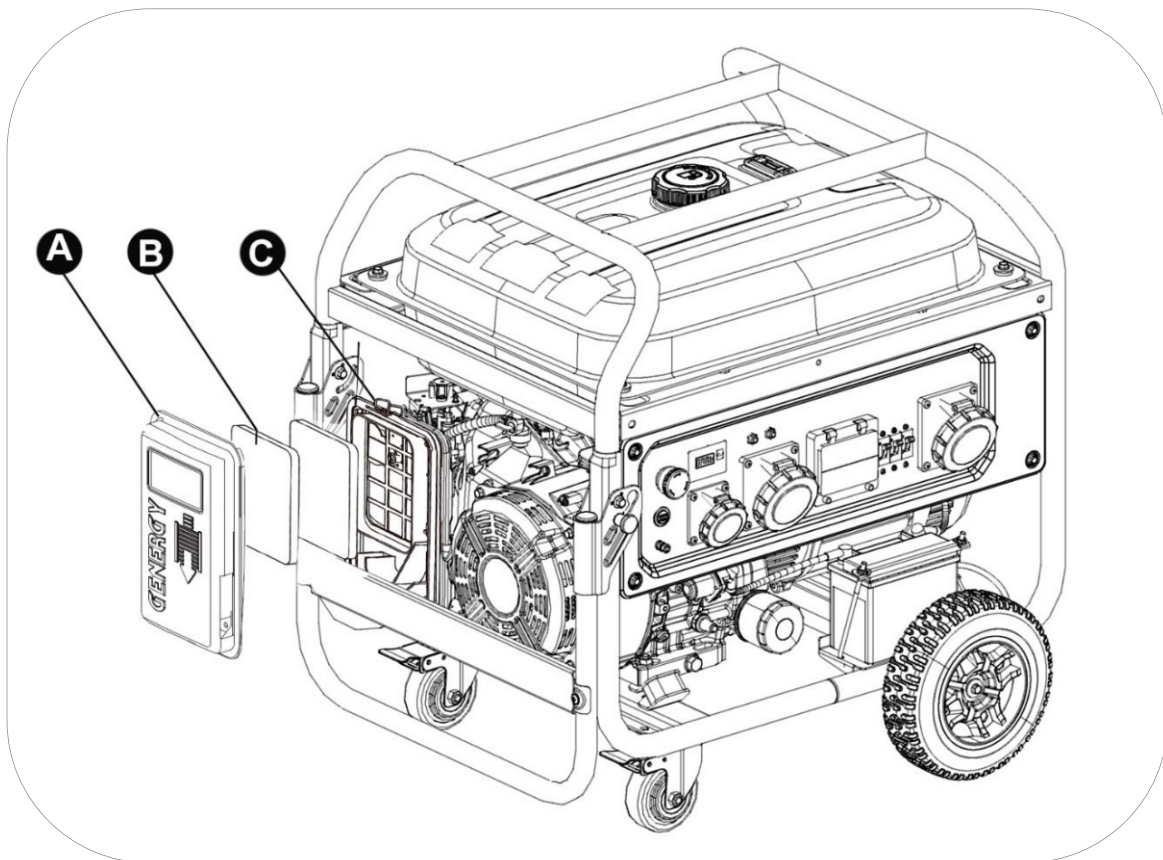

3 Clean the filter element (**B**) in a water and soap solution. Allow it to dry completely.

4 When filter element is dry, submerge in the same oil used to the generator engine.

5 Pressing the air filter element with your hand to drain totally the oil (if excess of oil in filter element generator will produce smoke in exhaust)

6 Once cleaned and drained, install the filtering element in the filter box and close it with the cover closing screw.

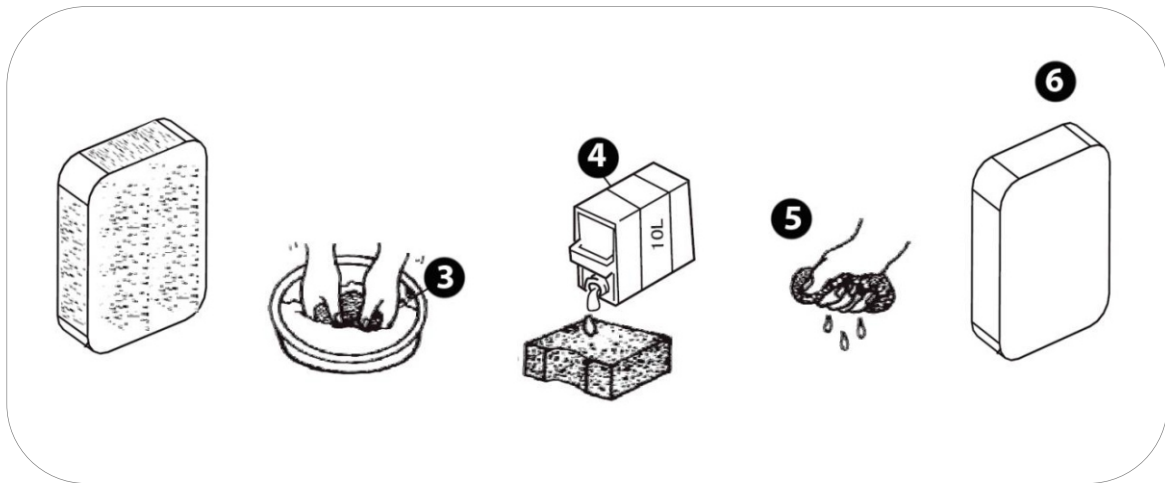

8.3 Oil filter maintenance

1. Drain oil according chapter 8.1 of this user manual
2. Using a filter strap wrench, remove the oil filter turning it counterclockwise.
3. Replace it with a new oil filter.

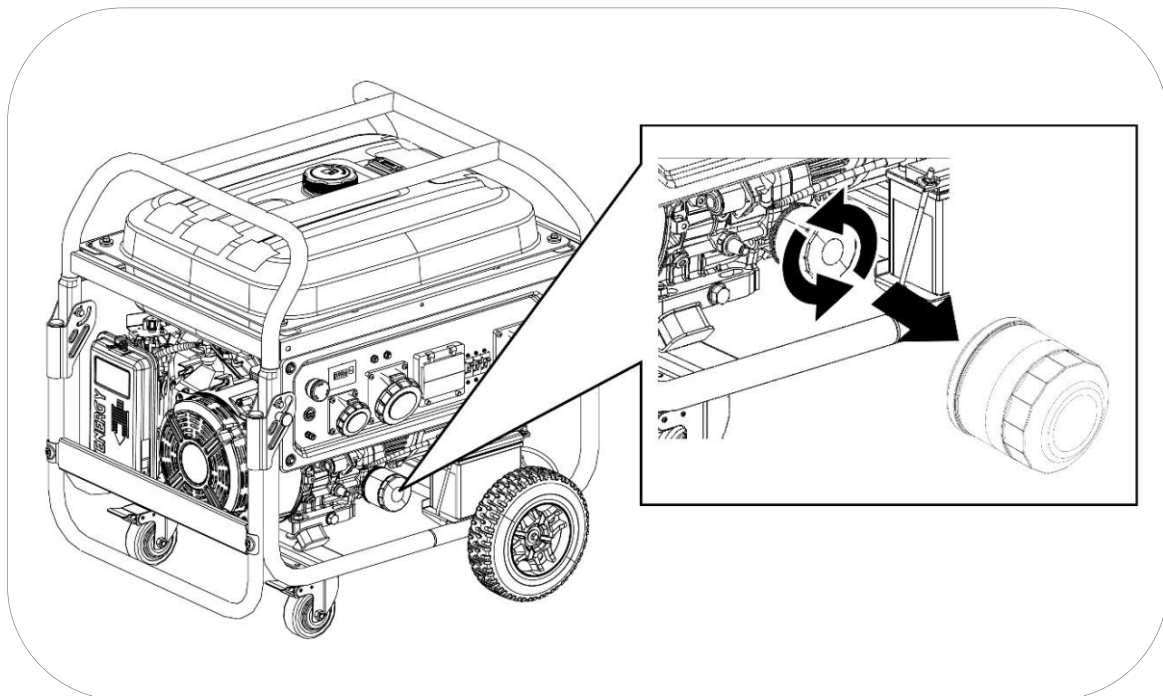

8.4 Spark plug maintenance.

Spark plug recommendation: **TORCH F6RTC**, **NGK BP7ES**, **BOSCH WR3C**.

- 1 Unplug the spark plug pipette or cap by pulling outward (as shown with the arrow in the figure below).
- 2 Using the spark plug spanner, extract the spark plug by unscrewing it from the engine (turn counter clockwise)

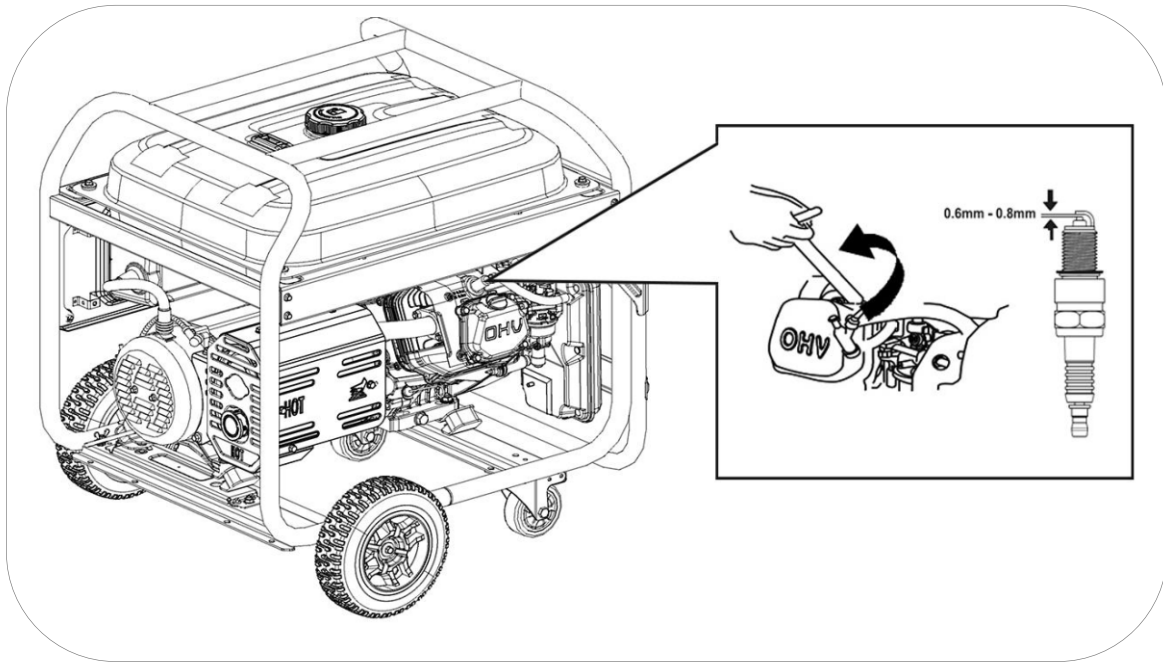

3 Inspect the spark plug visually. Replace with a new one if the insulator is cracked or chipped. Clean the electrode with a fine wire brush to clean the filth deposits.

4 Measure the electrode distance with a gauge. Normal value 0.6 - 0.8 mm. Adjust the opening carefully if the value is not correct.

5 Carefully replace the spark plug, begin screwing with your hand to avoid damaging the threads. Once the spark plug is threaded to the end of the thread, make the final tightening: 20-25 N.m

6 Reinstall the spark plug cap.

NOTE: The spark plug must be tightened firmly. A loose spark plug may overheat and even damage the engine. Similarly, over tightening may damage the spark plug and, worse, the engine cylinder head thread can result damage.

8.5 Fuel filter maintenance.

 **DANGER:** Gasoline is extremely explosive and flammable. Smoking, starting fires or generating any type of flame is completely forbidden when performing this maintenance operation. Check the safety instructions regarding gasoline of this manual.

- 1 Check fuel tank was emptied
- 2 Using a spanner, unscrew the valve **(B)**, turning counter clockwise.

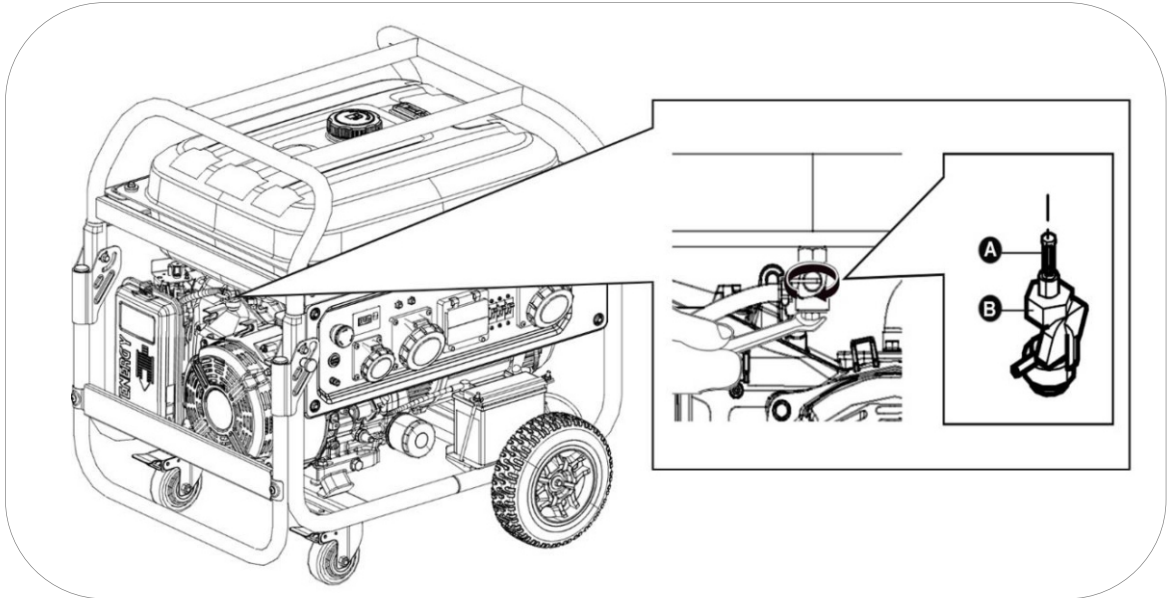

- 3 Remove the fuel valve **(B)** then you can see the fuel strainer **(A)**.
- 4 Clean all the residues of the strainer or replace if you check some damage.
- 5 Install the valve/strainer in the fuel tank following the inverse steps.

8.6 Spark arrester maintenance.

 **CAUTION:** Allow the engine to cool completely. Then remove the spark arrester from muffler and clean it with a brush, then reinstall.

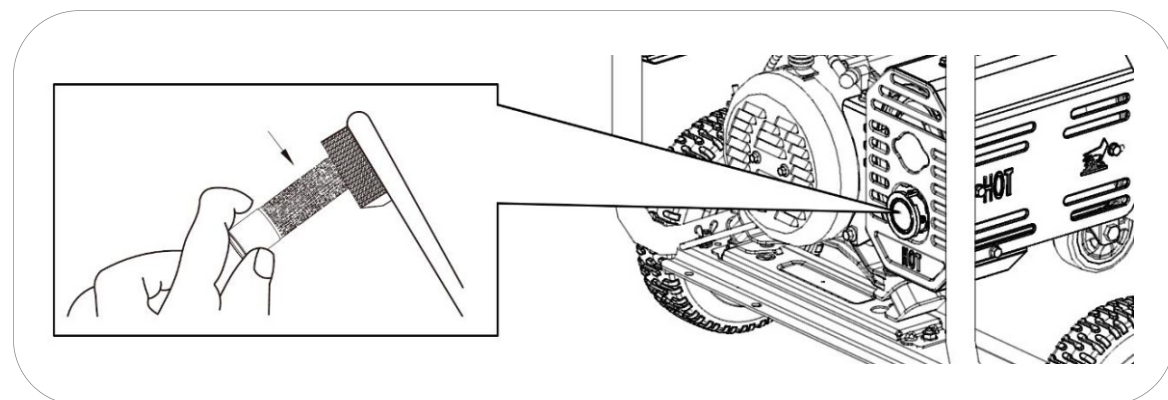



9. Transportation and storage.

9.1 Generator transportation.

In order to avoid fuel spillage during transportation, always keep the gasoline valve in the OFF position. Fasten the machine so it can't move.

 **NOTE:** Never place the machine on its side or facing down during transportation, keep it in its natural working position at all times.

 **DANGER:** Never use the generator inside the transportation vehicle. The generator should be used only in good ventilation conditions.

 **DANGER:** Do not leave you vehicle parked in the sun for too long while the generator is inside. An excessive rise in temperatures could evaporate the gasoline and form an explosive environment in the vehicle.

 **WARNING:** Do not overfill the tank if the equipment is going to be transported.

 **CAUTION:** Empty the fuel tank when the generator is transported on a bumpy road or cross country.

9.2 Generator storage.

Gasoline loses its properties if stagnant for too long and it leaves residues that may clog the carburetor, complicating or impeding the startup after a temporary storage. If the generator will be not using temporarily follow these instructions:

Infrequent use during the year:

If the unit is used infrequently, difficult starting may result. To eliminate hard starting, follow these instructions:

1. Run the generator at least 30 minutes every month.
2. When you go to finish the use, firs disconnect loads, then close the fuel shut-off valve and allow the unit to run until the engine stops.
3. Push the emergency/stop button to OFF position.

Long term storage

Long periods of inactivity (from 3 months onwards) can make difficult or impossible to start up, or also producing an unstable run of engine. To avoid these problems:

- 1 Add a properly formulated commercially name “fuel stabilizer” to the fuel tank according to the manufacturer's instructions to delay the degradation of the gasoline.
- 2 Start the generator for circulate treated fuel into fuel lines and carburetor before shutdown.
- 3 With the help of a vacuum siphon extract the gasoline from the fuel tank and store it in an appropriate container.

 **NOTE:** Do not use regular plastic bottles, some plastics partially decompose when in contact with the gasoline and contaminate it. This contaminated gasoline may damage an engine if reused.

 **DANGER:** Gasoline is explosive and flammable. Never smoke or generate any type of flame or flash while handling gasoline.

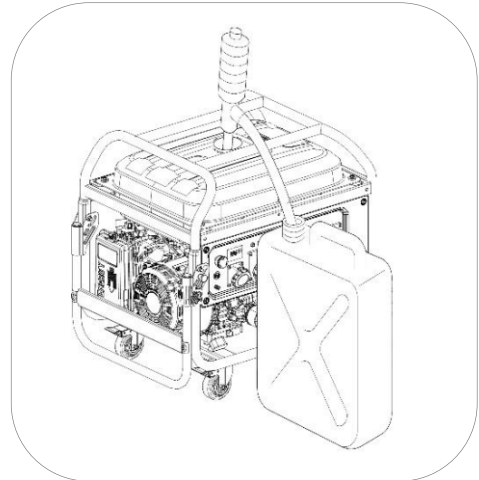

- 4 Start and run the generator until stops from lack of fuel. This will dry out all remaining fuel in tank, fuel lines and carburetor.
- 5 Cover the unit and store in a clean, dry place out of direct sunlight.

Variable: If it is not practical to empty the fuel tank and the unit is to be stored for some time, use a commercially available fuel stabilizer and add it in the gasoline to increase the life of the fuel. Run the unit for 5-10 minutes, turn off the fuel valve and allow to run until engine stops from lack of fuel.

 **NOTE:** We suggest the use of famous brands for the stabilizer, the use of an improper additive, incorrect or of doubtful quality can generate failures or breakdowns that will be totally excluded from the warranty.

 **NOTE:** The use of poor or past gasoline may cause generator failure. This type of damage due to the bad condition of the fuel, are totally excluded from the warranty system.

 **NOTE:** The stabilizer extends the live of the gasoline temporarily. After the deadline indicated by the manufacturer, the gasoline cannot be used.

10. Troubleshooting:

- If you are unable to start up the engine:

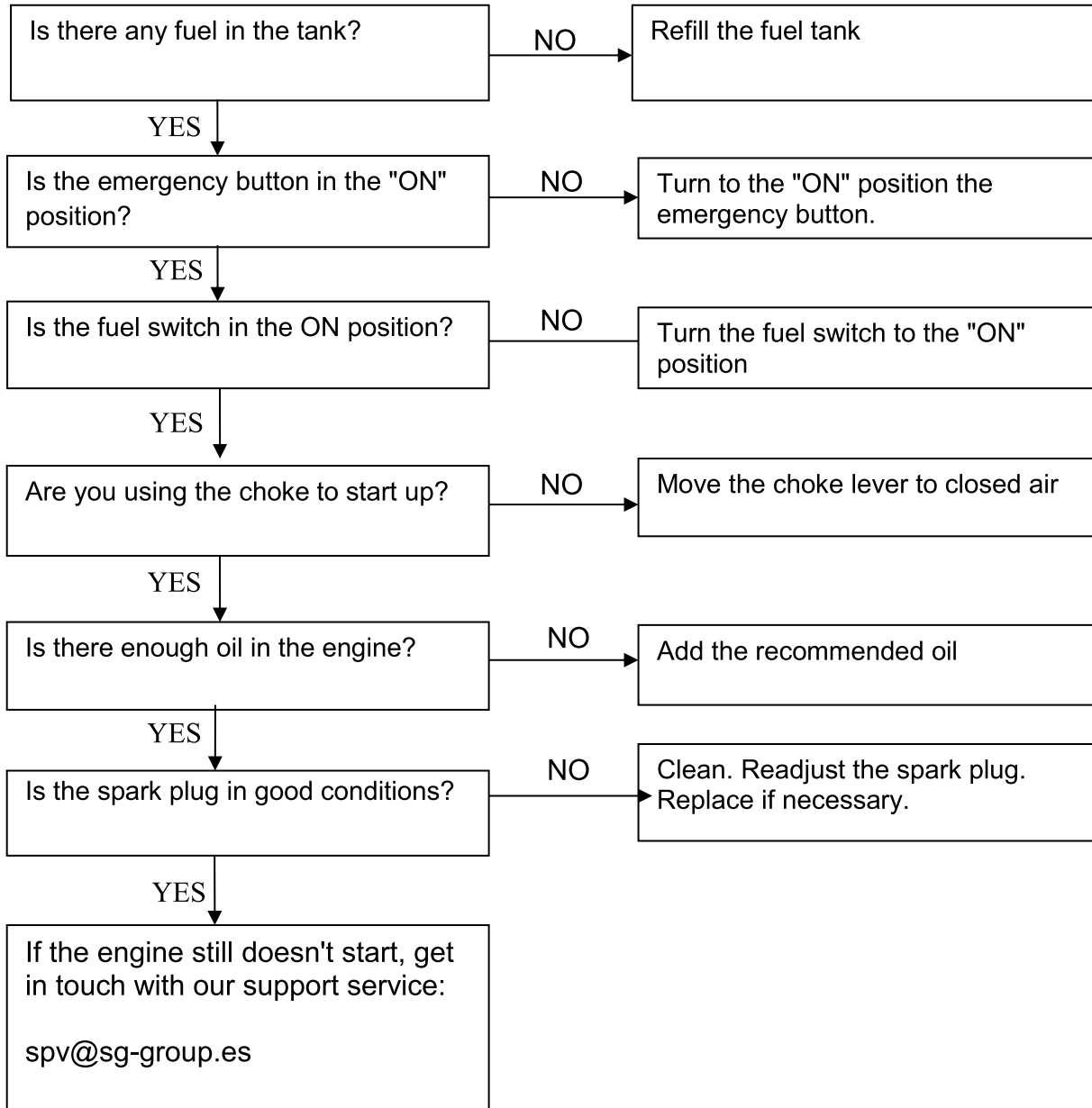

- The connected 230V equipment are not working:

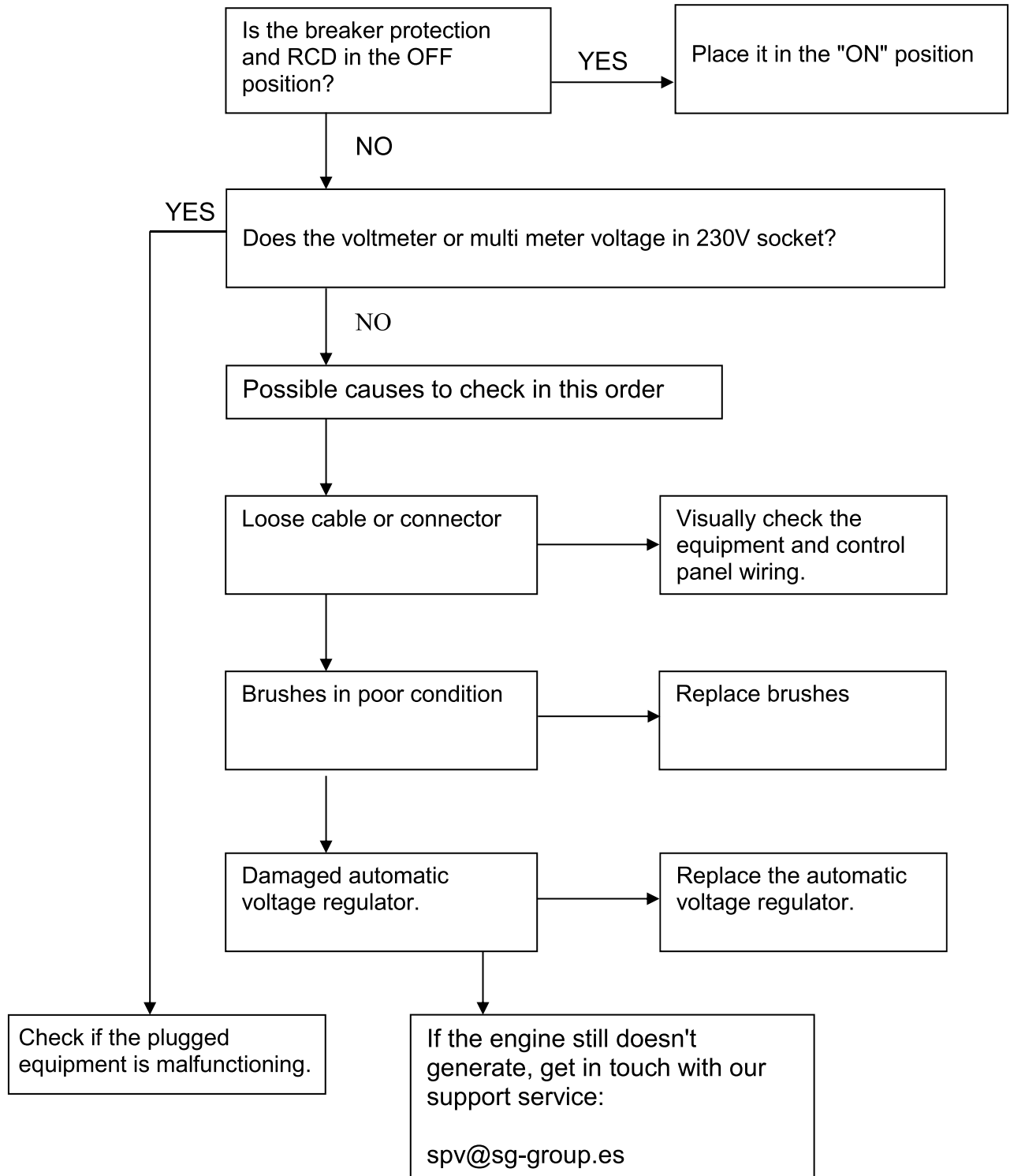

11. specifications.

| MODELO | SOMPORT (S) |
|--|--|
| Regulation system—Voltage—Frequency | Electronic – 230V/400V – 50Hz |
| AC 230V Max (S2 5min) | 8300W |
| AC 230V Rated (COP) | 8000W |
| AC 400V Max (S2 5min) | 9200W (11.5kVA) |
| AC 400V Rated (COP) | 9000W (12.25kVA) |
| Number Phase | 1/3 Phase |
| Power factor | 1.0 / 0.8 |
| Engine model | SGB PRO 620 |
| Displacement | 625CC |
| Engine class | Gasoline, four stroke, OHV, air cooled |
| Sound pressure level (LpA) at 7mts (Idle-Rated) | 68dB(A) – 74dB(A) |
| Sound power level (LwA) | 97dB(A) |
| Starting type | Electric (Recoil not available) |
| Fuel tank capacity | 50L |
| Fuel consumption 25% 50% 75% 1phase—25% 50% 70% 3phase | 2.41L/H—3.11L/H—3.82L/H; 2.38L/H—3.17L/H—3.96L/H |
| Max run time 25% 50% 75% 1phase—25% 50% 70% 3phase | 20.76H—16.09H—13.09H; 21H—15.76H—12.61H |
| Oil capacity and type | 1.4L — SAE10W40 |
| Insulation grade | F |
| Quality insulation class | A |
| Performace class | G1 |
| Estandar | ISO 8528-13:2016 |
| Wheels kit | Yes, with 10” wheels + 360° caster wheels. |
| Dimensions | 811 x 728 x 810 |
| Net Weight | 125kg |

Noise level measurements:

- ✓ The noise level at 7 m is the average sound level (lpA) obtained in four directions and 7 meters from the generator.

NOTE: The level noise may change noticeably in different environments.

Used harmonized standards

ISO8528-13:2016: Reciprocating internal combustion engine driven generating sets

Applicable EC Directives

| | |
|----------------------------------|--------------------------------------|
| 2006/42/EC: | Machinery directive |
| EU/2016/1628: | Emissions machines powered by engine |
| 2014/30/EU: | Electromagnetic compatibility |
| 2014/35/EU: | Low voltage directive |
| 2000/14/EC (amended 2005/88/EC): | Noise emission directive |

12. Warranty information

Your machine has the following warranty:

- ✓ 2 years for machines billed to consumers (individuals).
- ✓ 1 year for machines billed to companies, partnerships, cooperatives, professional...

The warranty time is governed only by the invoice data and the legal status of invoice holder. Never taken as reference the use type that is being given to the product.

The warranty covers any defect the machine may have during the warranty period, whenever the machine's maintenance and care have been appropriate. The warranty will cover any parts needed as well as labor.

The warranty does not cover consumables (filters, batteries, spark plugs) or preventive maintenance operations. Normal wear and tear of the components is not covered either.

OBRIGADO pela sua compra do Gerador a gasolina **GENERGY**.

- Os direitos de autor destas instruções pertencem à nossa empresa Stock Garden Group.
- É proibida a reprodução, transferência, distribuição de qualquer conteúdo do manual sem a autorização escrita de Stock Garden Group.
- “GENERGY” e “” são respectivamente, a marca comercial e logótipo dos produtos GENERGY que são propriedade de Stock Garden Group.
- Stock Garden Group reserva-se o direito de modificar os seus produtos sob a marca GENERGY e a revisão do manual sem aviso prévio.
- Utilizar este manual como parte do gerador. Se revender o gerador, deve entregar o manual com o gerador.
- Este manual descreve como utilizar correctamente o gerador; ler cuidadosamente antes de utilizar o gerador. O funcionamento correcto e seguro garante a sua segurança e prolonga a duração do gerador.
- Stock Garden Group inova continuamente o desenvolvimento dos seus produtos GENERGY tanto em concepção como em qualidade. Apesar de esta ser a versão mais recente do manual, o seu conteúdo pode diferir ligeiramente do produto.
- Contactar o seu distribuidor GENERGY se tiver alguma questão ou dúvida.





Conteúdo do manual.

| | |
|---|-------------------|
| 1. Informação sobre a segurança..... | 2 |
| 1.1 Resumo dos perigos mais importantes a quando da utilização..... | 2 |
| 2. Localização dos autocolantes de segurança e utilização..... | 3 |
| 3. Identificação dos componentes..... | 4 |
| 3.1 Painel de controle | 5 |
| 4. Preparações antes da operação..... | 5 |
| 4.1 Ligação da bateria..... | 5 |
| 4.2 Adição e verificação do nível de óleo..... | 6 |
| 4.3 Adição e verificação do nível de combustível..... | 7 |
| 5. Arranque do gerador..... | 8 |
| 5.1 Modificação para funcionamento a grande altitude..... | 10 |
| 6. Utilização do gerador:..... | 11 |
| 6.1 Uso da tomada de 230/400V AC | 12 |
| 6.2 sobrecarga e reset magnetotérmico..... | 13 |
| 6.3 Salto diferencial e reset..... | 14 |
| 6.4 Sistema de alarme de Óleo..... | 14 |
| 7. Paragem do gerador | 15 |
| 8. Manutenção... .. | 16 |
| 8.1 Mudança de Óleo..... | 17 |
| 8.2 Mudança do filtro de ar | 18 |
| 8.3 Mudança do filtro de óleo..... | 19 |
| 8.4 Mudança da vela..... | 20 |
| 8.5 Mudança do filtro de combustível..... | 21 |
| 8.6 Limpeza de supressor de faíscas..... | 21 |
| 9. Transporte e armazenamento..... | 22 |
| 9.1 Transporte..... | 22 |
| 9.2 Armazenagem..... | 22 |
| 10. Solução de problemas..... | 24 |
| 11. Informação técnica | 26 |
| 12. Informação sobre a garantia | 27 |
| 13. Declaração de conformidade CE..... | 28 |
| 14. Assitência pós -venta..... | End manual |

1. Informação sobre a segurança:

A segurança é muito importante. Ao longo de todo o manual estão incluídas mensagens importantes de segurança. Deve ler e cumprir estas mensagens para que a utilização deste equipamento seja totalmente segura.

As mensagens de segurança foram divididas em 4 tipos diferenciados pela gravidade das suas consequências se não cumpridas:

| | |
|--|---|
|  PERIGO | Situação iminentemente perigosa que, se não for evitada, provocará lesões graves ou letais . |
|  ADVERTÊNCIA | Situação potencialmente perigosa que, se não for evitada, pode provocar lesões graves ou letais . |
|  PRECAUÇÃO | Situação potencialmente perigosa que, se não for evitada, pode provocar lesões leves ou moderadas . |
|  NOTA | Situação que se não for evitada, pode causar danos materiais . |

1.1 Resumo dos perigos mais importantes com a utilização.

Ler por completo o manual do utilizador antes de utilizar o equipamento!



Utilizar o equipamento sem estar devidamente informado sobre o seu funcionamento e normas de segurança implica perigos. Não permitir que alguém utilize o grupo sem ter recebido instruções para tal.

A gasolina é explosiva e inflamável!



Não reabastecer com a máquina em funcionamento.
Não reabastecer a fumar ou com chamas.
Limpar os derramamentos de gasolina.
Deixar arrefecer antes de reabastecer.
Usar recipientes homologados para gasolina.
Não utilizar o gerador em atmosferas potencialmente explosivas, instalações de gás ou similar, consultar os responsáveis de segurança.

As emissões do motor contêm monóxido de carbono venenoso!



Nunca utilizar dentro de casa, garagens, túneis, caves ou qualquer local sem ventilação.
Não utilizar o equipamento perto de janelas ou portas por onde os gases possam entrar para o interior.
O escape expõe monóxido de carbono venenoso. Não se pode ver ou cheirar este gás pelo que é muito perigoso.

Atenção aos riscos eléctricos!



Não manusear o gerador com as mãos molhadas.
Não expôr o gerador à chuva, humidade ou neve.
Verificar se os cabos eléctricos e os aparelhos a ligar estão em bom estado.
Ligar a tomada de terra do gerador.

2. Localização dos autocolantes de segurança e utilização.

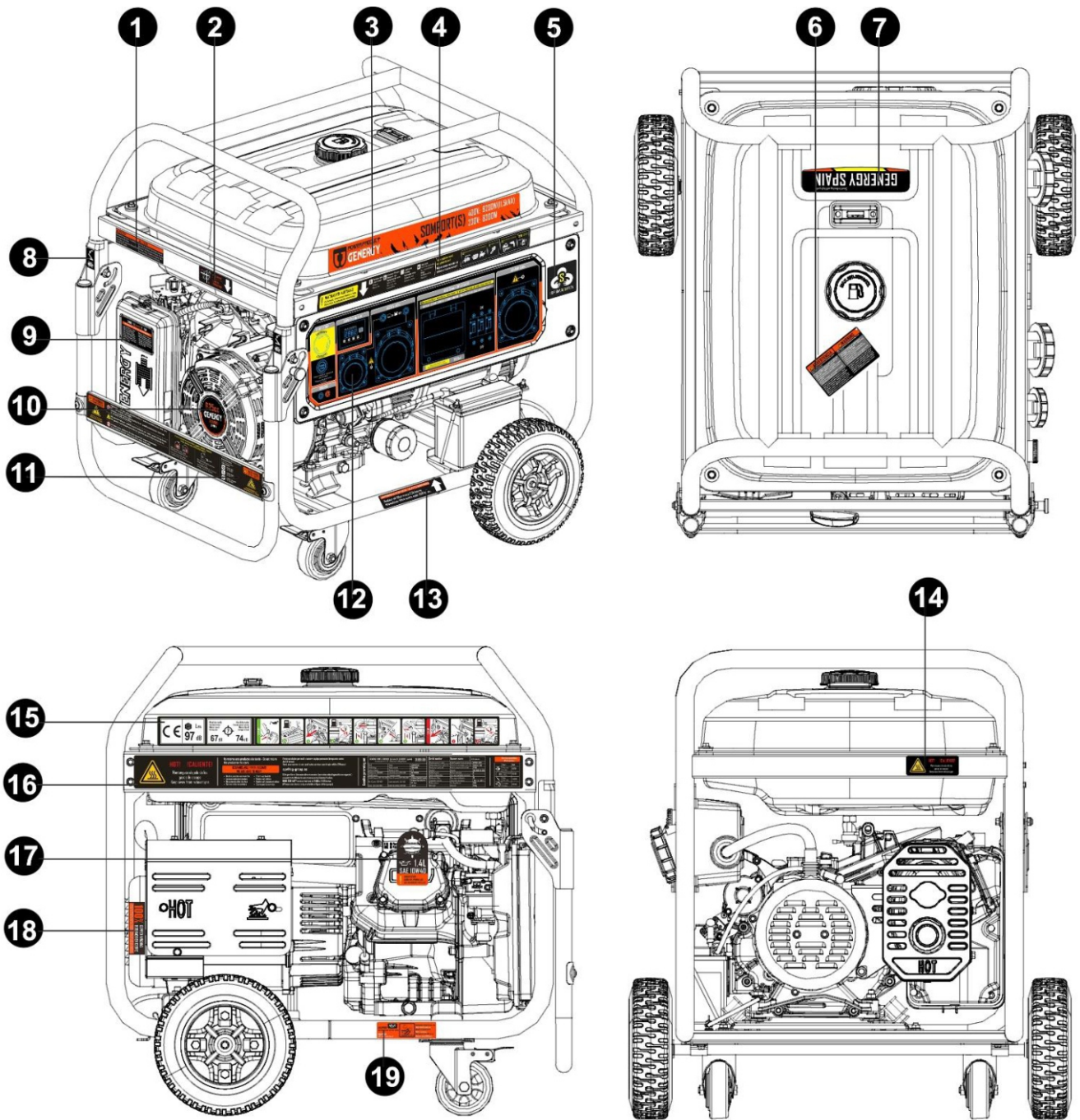

| | | |
|--|-------------------------------------|-------------------------------|
| 1-Notícia estarter | 2- Uso válvula gas | 3-Marca-Modelo |
| 4- Manutenção e notícia sobre consumo indutivo | 5-Equipamento S | |
| 6-Avisos antes do primeiro uso | 7-Marca | 8-Avisos de perigo |
| 9-Mantenimento filtro de aire | 10-Modelo motor | 11-Peligros |
| 12-Painel de controle | 13-Notícia mudar filtro de oleo | 14-Perigo de alta temperatura |
| 15-CE-Níveis ruidoo- Guia de uso rápido o | 16-Perigos-postvenda-especificações | |
| 17-Aviso de óleo | 18-Material enrolamento | 19- Notícia alarma de óleo |

3. Identificação dos componentes

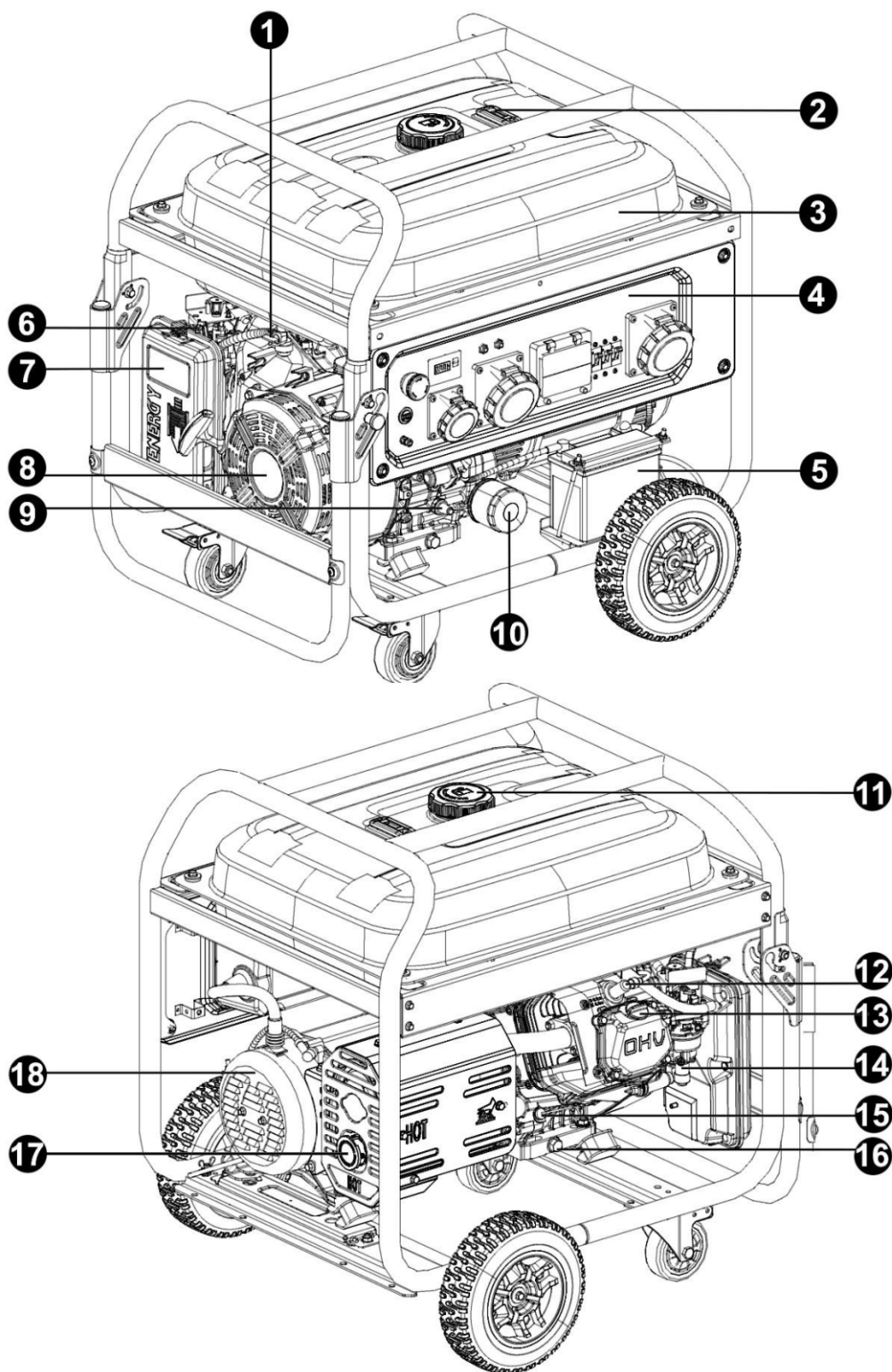

| | | |
|----------------------------|-----------------------|----------------------------------|
| 1-Válvula de gas | 2-Medidor de gasolina | 3-Tanque de combustível |
| 4-Painel de controle | 5-Bateria | 6-Estarter |
| 7-Filtro de ar | 8-Motor térmico | 9-interruptor de pressão de óleo |
| 10-Filtro de óleo | 11-Tanpa de gas | 12-Vela de ignição |
| 13-Orifício | 14-Carburador | 15-Varilla revisión nivel aceite |
| 16- Orifício cheio de óleo | 17-Silencioso | 18-Alternador AC |

3.1 Painel de controle

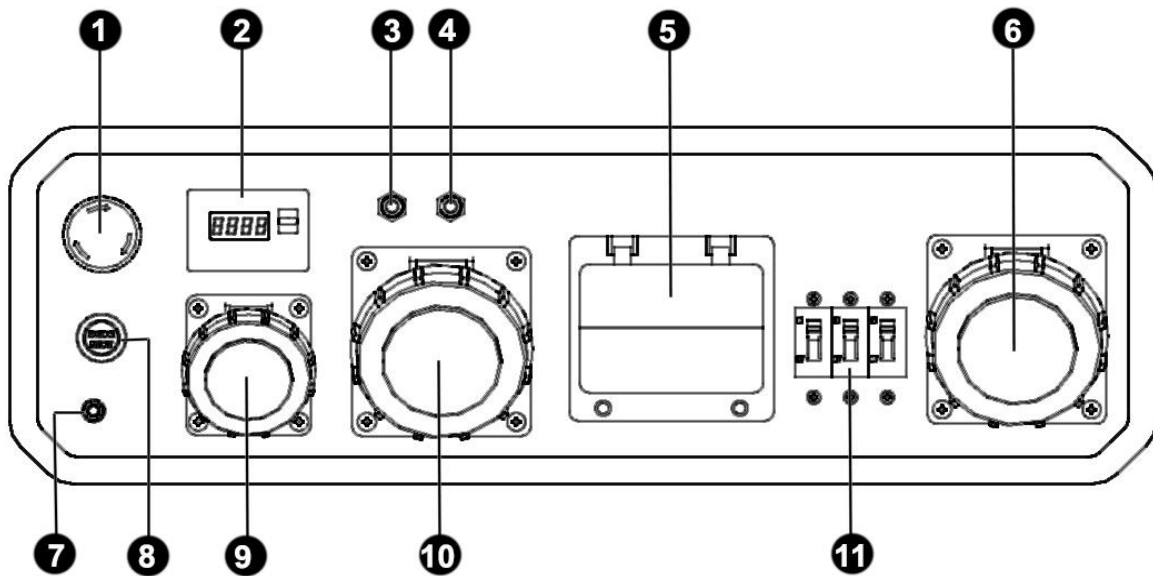

| | |
|----------------------------------|--|
| 1-Botão de parada e emergência | 2-Display indicador de tensão-frequência-horas de uso e manutenção |
| 3-Disjuntor de proteção base 16A | 4-Disjuntor de proteção base 32A |
| 5-Diferencial 30mA | 6-Tomadas trifásica 5 fios 32A IP67 |
| 7-Terminal de terra | 8-Botão de arranque elétrico |
| 9-Tomadas monofásico 16A IP67 | 10-Tomada monofásica 32A IP67 |
| 11-Disjuntor trifásico | |

4 Preparações antes da operação

4.1 Ligações da bateria.

Antes de ligar a bateria confirme que o botão de parada/emergência está na posição "OFF".

1 Terminal positivo (+) é normalmente conectado na fábrica.

2 Ligue o terminal negativo (-) ao terminal negativo (-) da bateria.

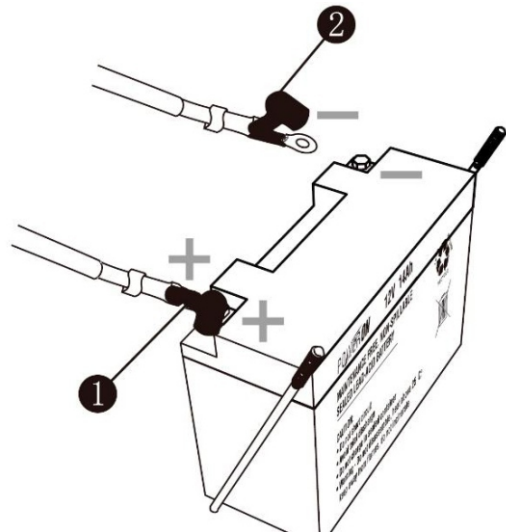

NOTA: Respeitar a polaridade dos cabos, ligar o cabo vermelho (+) ao terminal vermelho (+) da bateria, e o cabo preto (-) ao negativo (-) da bateria.

NOTA: Aumentar as precauções para não fazer contactos indesejáveis com os bornos da bateria e os cabos, entre eles ou contra uma parte metálica do equipamento.

4.2 Adição e verificação do nível de óleo.

NOTA: O equipamento é entregue sem óleo de origem, **não tentar pôr o equipamento a funcionar sem ter posto óleo antes!**

Assegurar que o gerador está numa superfície perfeitamente nivelada para não se enganar no nível do óleo.

Usar óleo de motor de 4 tempos de boa qualidade SAE10W30 ou SAE10W40. Qualidade de óleo recomendada API "SJ" (USA) ou ACEA "A3" (EUROPA) ou bem mais actuais (ver especificações da embalagem).

- 1 Retirar o tampão de enchimento de óleo e encha de óleo pelo orifício de enchimento. A capacidade aproximada de óleo é de 1,4 l.
- 2 Retire a vareta e verifique se o nível do óleo está correto. O nível do óleo deve estar próximo do máximo (MAX), mas não excedendo-o.

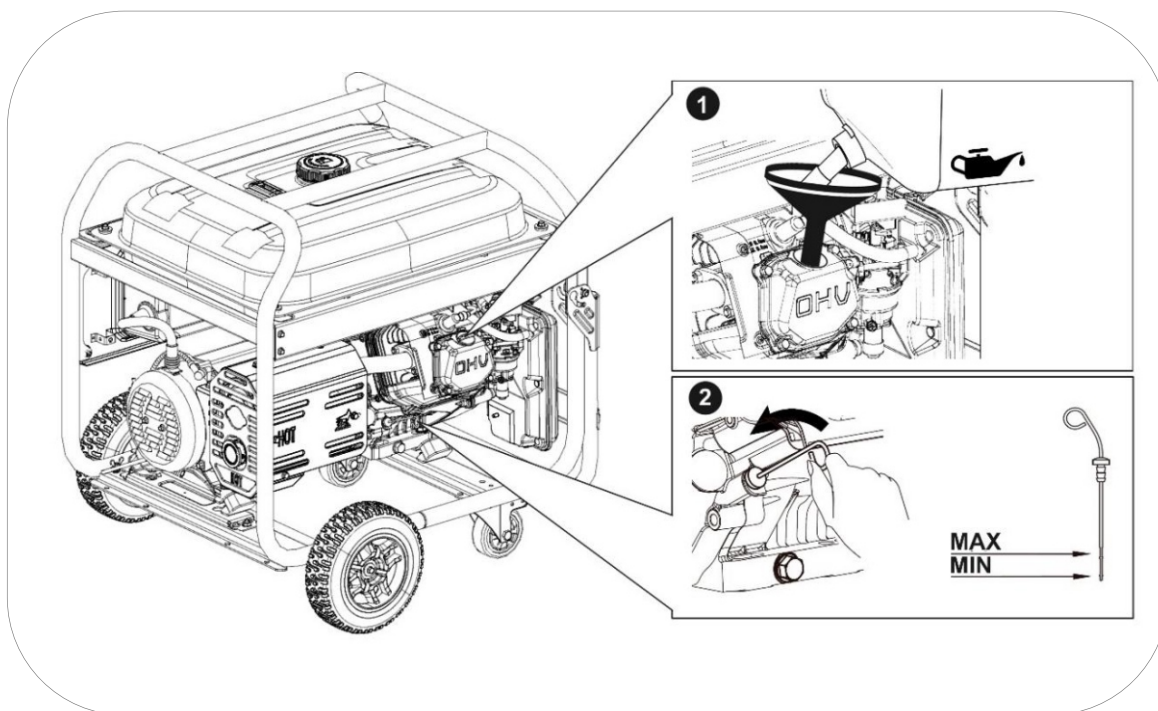

NOTA: Ter em conta que o motor consome algum óleo com a utilização, verificar o nível de óleo antes de cada utilização e repor se o nível diminuiu.

NOTA: Nunca usar óleos já usados, sujos, em mau estado ou se não conhecer o seu grau e qualidade. Não misturar óleos de tipos diferentes.

4.3 Adição e verificação do nível de combustível.

☐ **NOTA:** Usar unicamente gasolina sem chumbo (86 octanas ou superior).

☐ **NOTA:** Nunca usar restos de gasolina, contaminada ou misturas de óleo/gasolina.

☐ **NOTA:** Evitar a entrada de sujidade ou água no depósito de combustível.

☐ **NOTA:** Não usar uma mistura de gasolina com etanol ou metanol, caso contrário, pode danificar seriamente o motor.

Retirar a tampa de combustível rodando no sentido contrário aos ponteiros do relógio, encher de gasolina sem chegar ao nível máximo da figura abaixo. A capacidade aproximada do depósito é de 50litros.

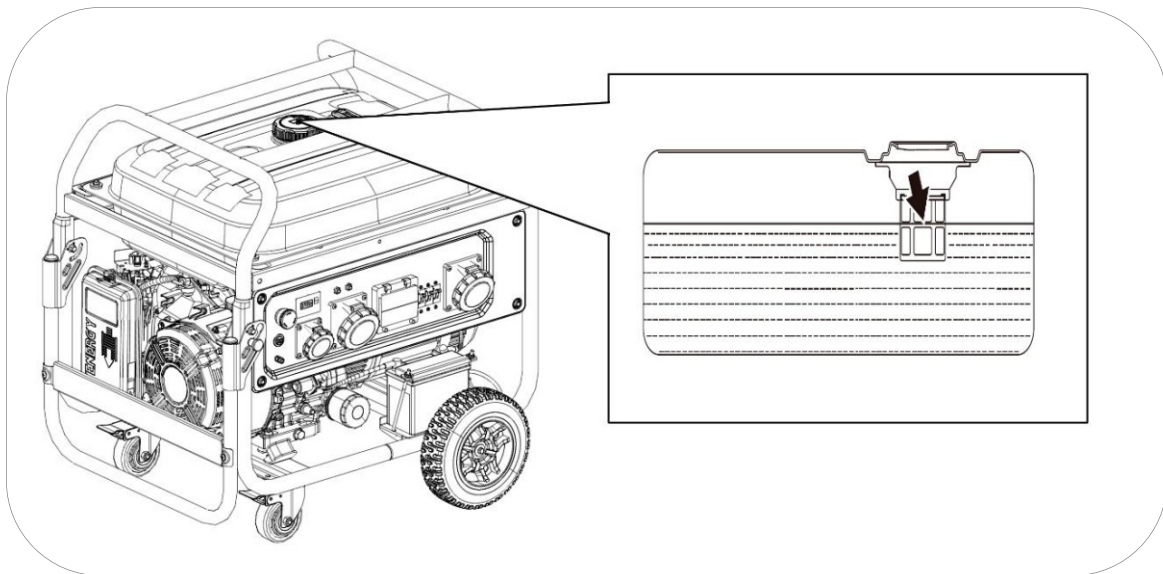

⚡ **PERIGO:** A gasolina é extremamente explosiva e inflamável. É totalmente proibido fumar, foguear ou fazer qualquer tipo de chama no momento de reposição ou no local de armazenamento do combustível.

⊘ **ADVERTÊNCIA:** Manter o combustível fora do alcance das crianças.

⊘ **ADVERTÊNCIA:** Evitar derramamentos de combustível ao reabastecer. (Limpar possíveis derramamentos antes de ligar de novo o motor)

⊘ **ADVERTÊNCIA:** Não encher demasiado o depósito de combustível (não ultrapasse o nível máximo). Depois de reabastecer, confirmar que a tampa do depósito está fechada e segura.

⊙ **PRECAUÇÃO:** Evitar o contacto com a pele e não respirar o vapor do combustível.

5 Arranque do gerador

NOTA: Verifique se não há dispositivo conectado ao gerador. Se eu tivesse desconectado eles. O gerador tem que começar e parar sempre sem carga.

1 Rodar a válvula de gasolina para "ON".

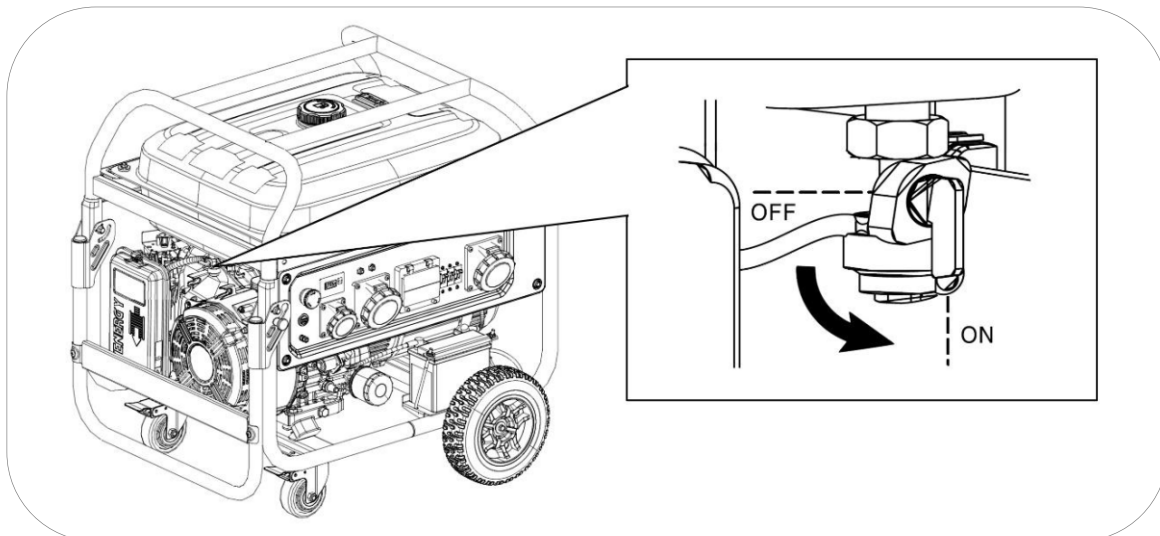

2. Mova a patilha do "estárter" para a posição de ar fechado, segundo a figura abaixo. Esta posição enriquece a mistura de gasolina e facilita o arranque em condições frias

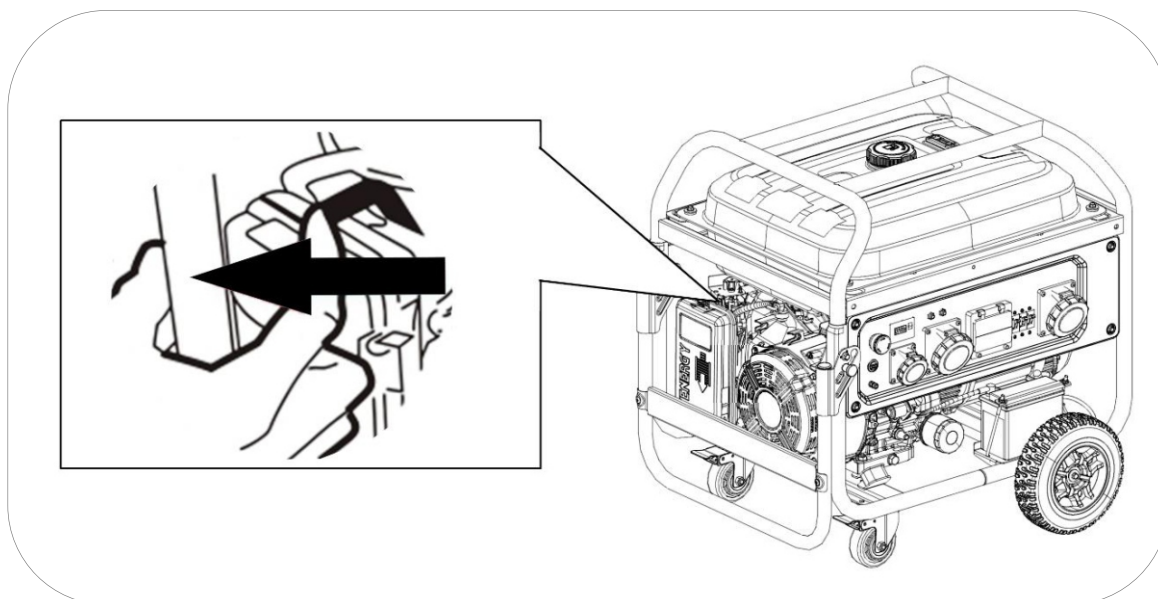

Pode não ser necessário usar o estrangulador se o motor foi parado recentemente e ainda estiver quente.

3 Solte o botão de parada / emergência.

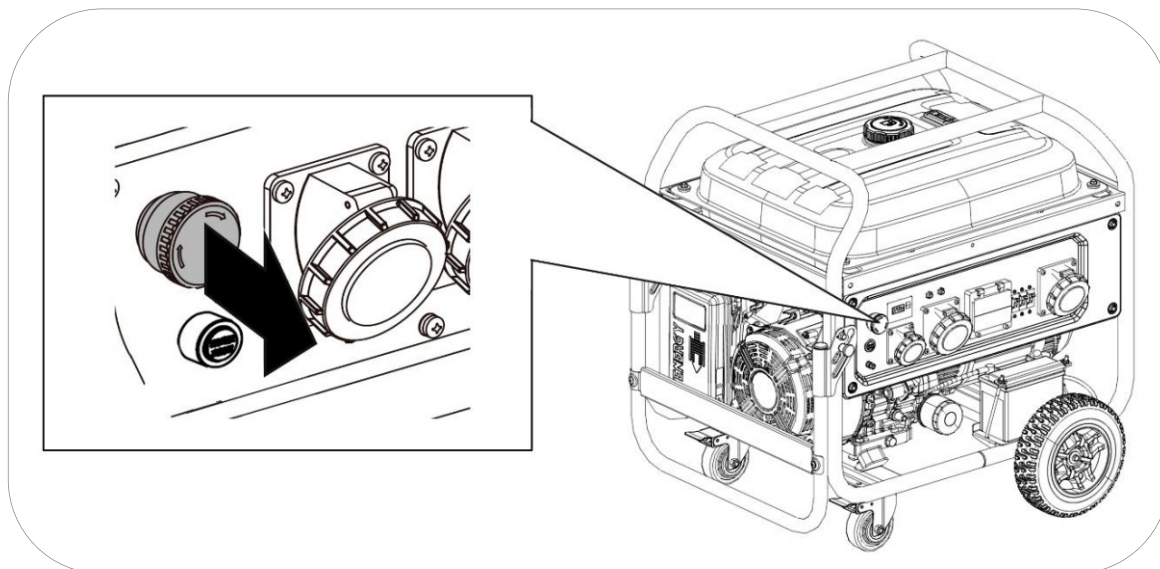

4 Pressione o botão iniciar no painel para "START", solte uma vez que o motor tenha iniciado.

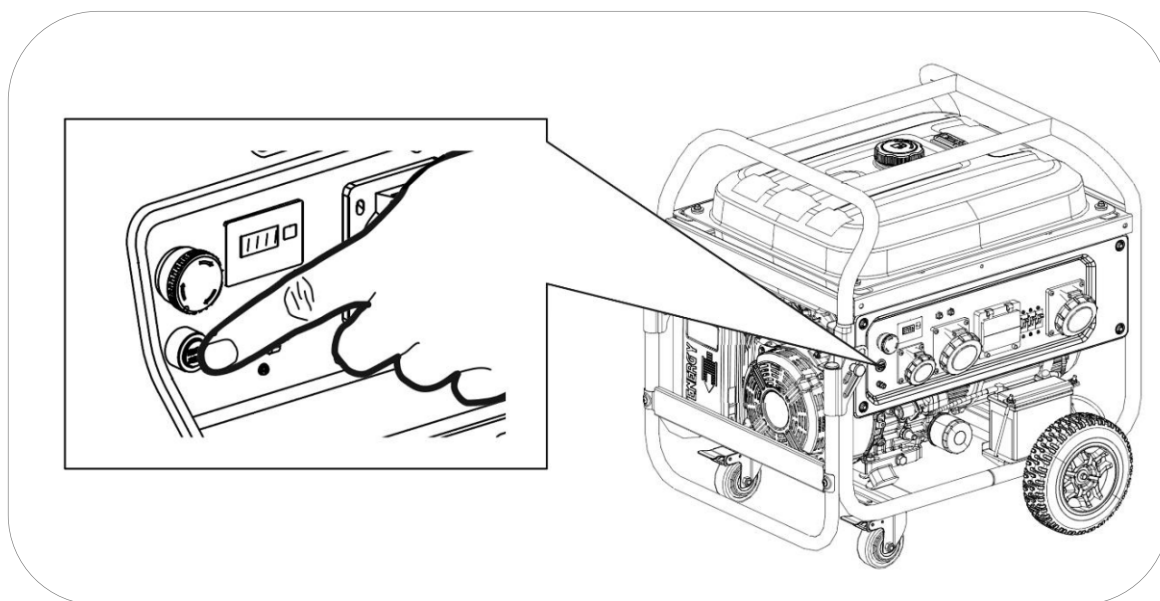

NOTA: Se o motor não arrancar em 3 ou 4 segundo, soltar o interruptor de arranque e esperar uns segundos antes de voltar a tentar para evitar sobreaquecer o motor de arranque.

5 Após o arranque, mova lentamente o “estárter” para a posição de ar aberto tal como na figura abaixo. O motor começará a trabalhar de forma estável e pronto para fornecer energia a equipamentos.

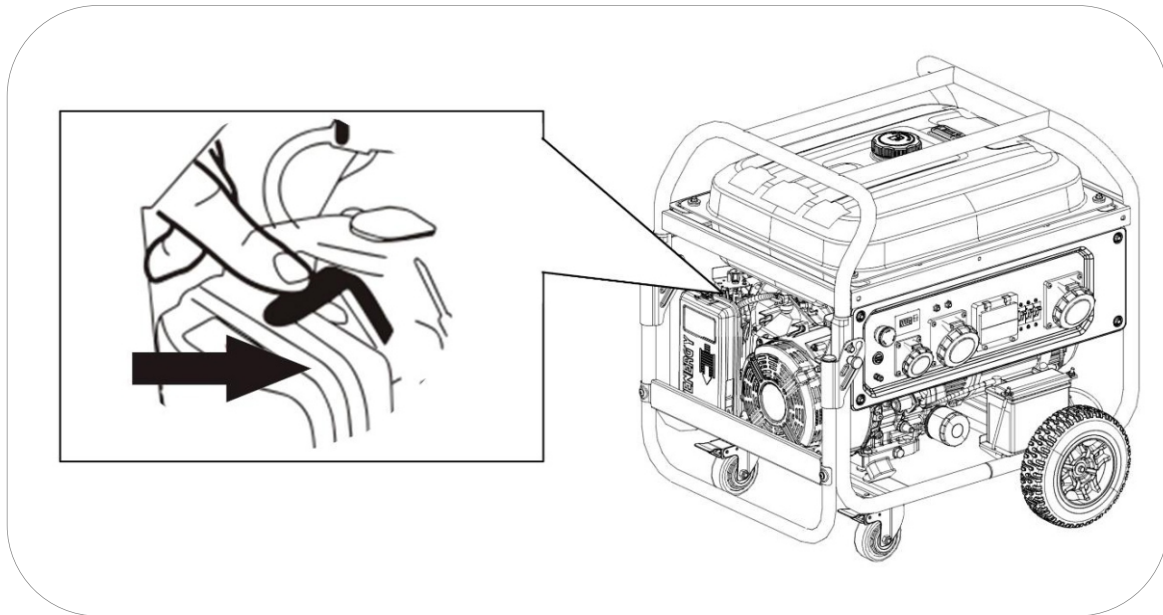

NOTA: Não deixar o estrangulador numa posição intermédia, a mistura seria demasiado rica e o motor trabalharia de forma incorrecta.

No primeiro arranque da máquina, a bateria pode ficar com pouca carga se tiver sido armazenada durante um longo período de tempo. Se você perceber que a carga da bateria é insuficiente, desconecte a bateria e remova-a, depois carregue-a com um carregador de 12V na intensidade mínima.

5.1 Modificação para funcionamento a grande altitude

A grandes altitudes, a mistura normal de ar-combustível do carburador será demasiado rica. O rendimento reduz-se-á e o consumo de combustível aumentará. Uma mistura muito rica, vai sujar a vela e dificultará o arranque.

Se o gerador funcionar sempre em altitudes acima dos 1500 metros, contactar um serviço GNG autorizado para modificar o carburador (este serviço não está na garantia portanto será sujeito a orçamento).

A potência de saída 230V do gerador variará em função da altitude e outros elementos como humidade e temperatura, consultar o capítulo correcção ambiental deste manual.

NOTA: Se o carburador foi modificado para funcionar a grande altitude, a mistura de ar-combustível será demasiado pobre para funcionar a baixa altitude. O funcionamento em baixa altitude pode provocar o sobreaquecimento do motor e danos graves no mesmo. Neste caso, seria necessário voltar a colocar o carburador no seu estado original.

6 Utilização do gerador:

⊘ **ADVERTÊNCIA:** Confirmar a ligação da tomada de terra (eléctrodo de terra). Se tiver dúvidas consultar o seu electricista.

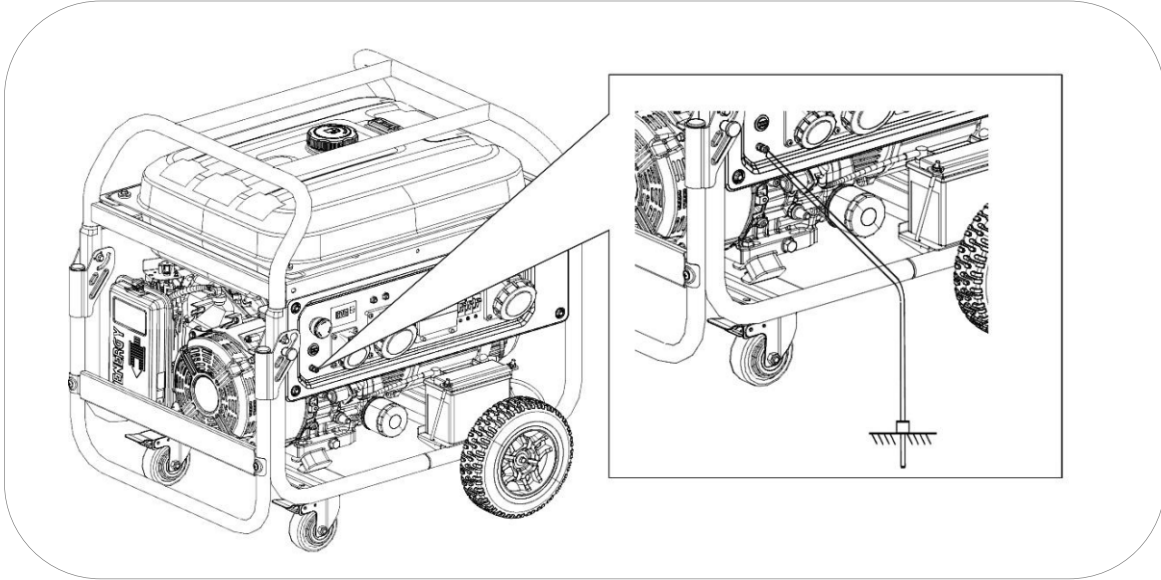

⊘ **ADVERTÊNCIA:** Nunca ligar a saída de tensão de 230V do equipamento a um edifício ou habitação (nem quando houver um corte de luz). O retorno de tensão de rede entraria em conflito com a tensão do gerador e causaria danos graves ao equipamento, ou até mesmo um incêndio.

⊘ **ADVERTÊNCIA:** Não fazer a ligação em paralelo com outros geradores, ambos ficariam danificados e com risco de incêndio.

☐ **NOTA:** Não ligar uma extensão ao tubo de escape.

☐ **NOTA:** Quando necessitar de um cabo de extensão, certificar que usa um cabo de borracha de boa qualidade e secção adequada, consulte seu electricista.

☐ **NOTA:** Os aparelhos que usam motor como compressores, bombas de água, serras, moedor, etc., necessitam até 3 vezes mais de potência para o seu arranque. Como exemplo, uma bomba de água de 500W necessitaria de um gerador de 1500W para o seu arranque. Verificar se as cargas a ligar não superam a potência máxima do grupo conforme esta indicação.

Para melhorar o funcionamento do motor e prolongar a vida útil do equipamento, é recomendado um tempo de “rodagem” de 20 horas sem forçar o gerador, com cargas não superiores a 60% da saída máxima do equipamento.

6.1 Uso das bases de 230-400V de AC

 **NOTA:** Desconecte os aparelhos do gerador. O gerador deve iniciar / parar sem cargas conectadas.

Uma vez que o gerador tenha sido iniciado, deixe-o aquecer por alguns minutos e, em seguida, conecte as cargas de preferência de cima para baixo, especialmente se forem cargas grandes e com picos iniciais importantes.

 **NOTA:** Use energia trifásica e monofásica sempre separadamente.

Este gerador é equipado com tomadas de tipo profissional com grau de proteção IP67. Estes receptáculos aumentam o grau de proteção contra água e sólidos, proporcionando maior segurança ao usuário no caso de uma possível descarga. Use plugues tipo **IP67** incluídos para fazer a conexão nestes receptáculos.

Os plugues **IP44** também são compatíveis e podem ser conectados, caso em que a conexão teria um grau de proteção **IP44**.

Se você tiver dúvidas sobre os tipos de plugues, consulte seu electricista de confiança.

 **ADVERTÊNCIA:** Não faça conexões ou conexões instáveis ou inseguras, use sempre plugues aprovados para conexão.

 **ADVERTÊNCIA:** Confirmar que todos os aparelhos eléctricos estão em boas condições de funcionamento antes de ligar ao gerador.

Se um equipamento eléctrico funcionar anormalmente, lentamente ou se parar de repente, desligar o motor do gerador de imediato e desligar o equipamento.

6.2 Sobrecargas e reset do magnetotérmico.

Seu gerador está equipado com disjuntores que cortam a saída de corrente em caso de sobrecargas.

Esses disjuntores podem ser parciais (para proteger a tomada contra sobrecarga) ou gerais para proteger a saída máxima do gerador.

No caso de um disjuntor trifásico (1) disparar, reset levantando a alavanca para ON. Se o disjuntor voltar a disparar novamente, reduza a carga, pois estará excedendo a potência máxima permitida.

Se um dos dois disjuntores monofásicos (2) disparar, reset pressionando o botão magnetotérmico para dentro. Se o disjuntor voltar a disparar novamente, reduza a carga do comutador monofásico correspondente, pois ele excederá a potência máxima permitida.

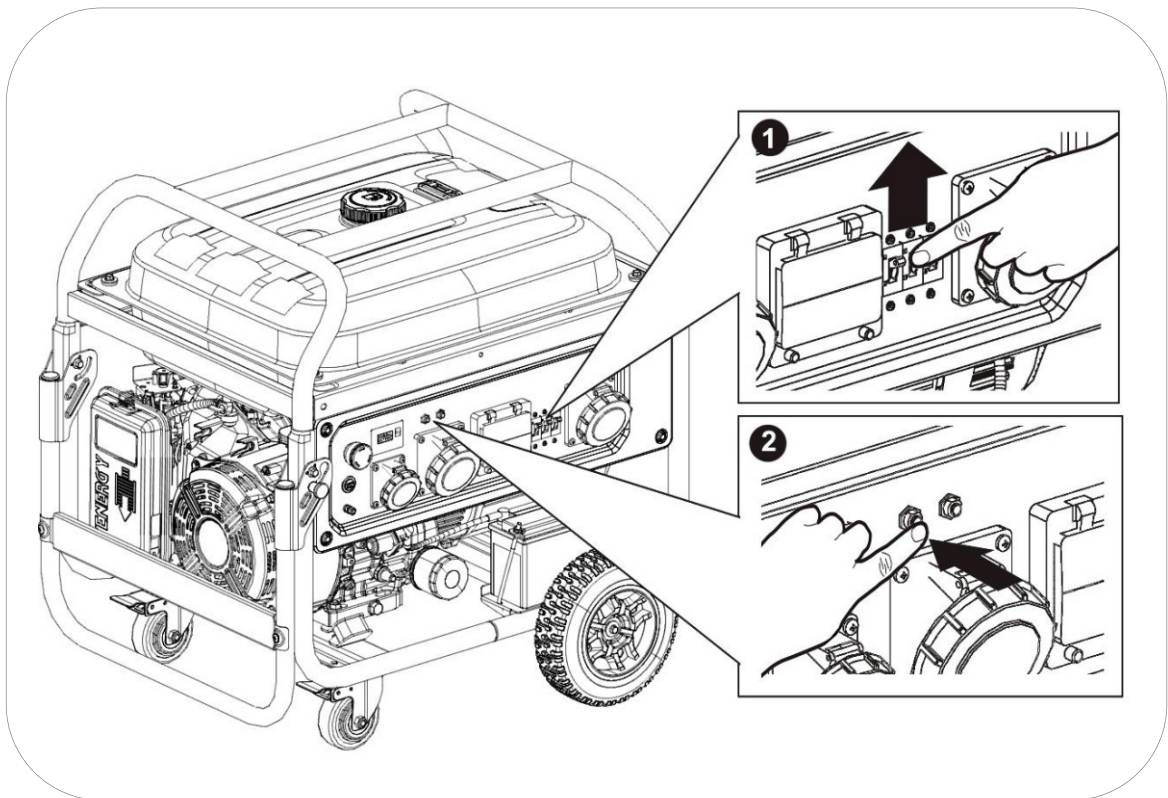

NOTA: Se verificar que o gerador não aguenta a carga ou não a aceita, não insistir. As sobrecargas contínuas podem afectar negativamente o grupo.

6.3 Salto diferencial e reset

As versões chamadas "S" também incluem proteção contra vazamento de corrente graças a um diferencial de 30mA. Essa segurança pode detectar um vazamento de corrente no circuito (por exemplo, uma descarga para o usuário), cortando a saída de tensão instantaneamente.

No caso de um salto, verifique todas as linhas de fiação, isolamentos de máquinas, possíveis contatos das linhas com água. Ligar o gerador somente quando a instalação foi completamente revisada.

⊘ ADVERTÊNCIA: para que o diferencial funcione corretamente, a conexão à terra deve ser convenientemente conectada.

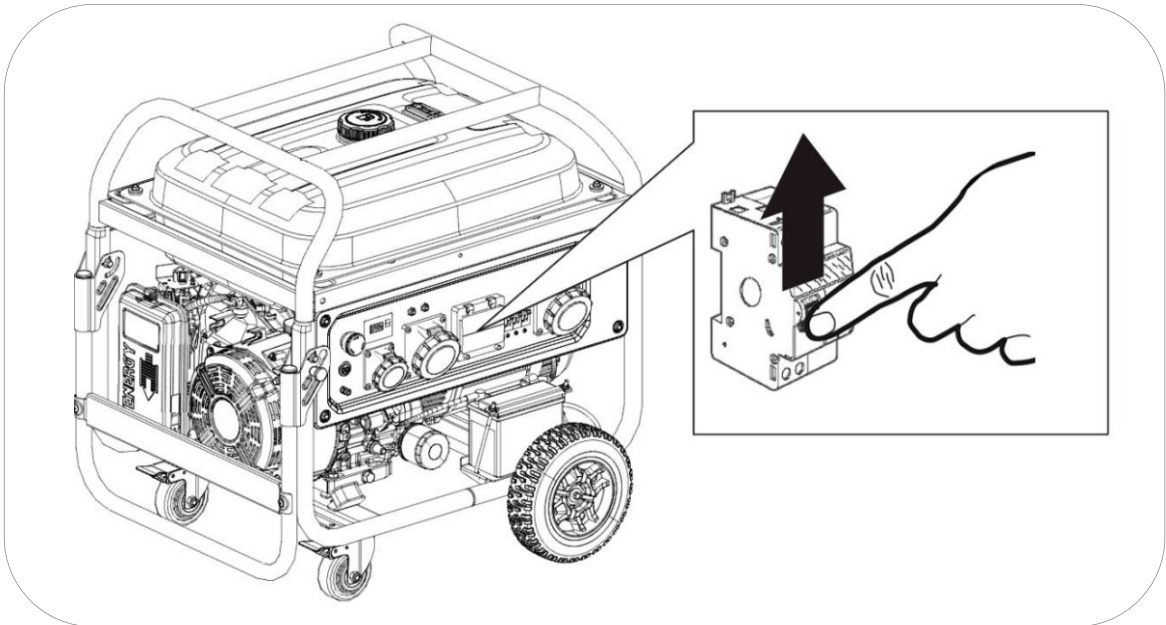

6.4 Sistema de alerta de aceite.

O sistema de alerta do óleo está concebido para evitar danos no motor causados por quantidade insuficiente de óleo no cárter. Antes do nível de óleo no cárter do motor ficar abaixo de um limite de segurança, o sistema de alerta do óleo desligará o motor automaticamente.

NOTA: A protecção por falta de óleo deve ser considerada como uma segurança extrema. É da responsabilidade única do utilizador verificar o nível de óleo antes da cada utilização como indicado no manual. É pouco provável que esta segurança falhe, mas se acontecer, os danos no motor serão muito importantes. A responsabilidade única da avaria seria do cliente por falta de manutenção e a reparação excluída da garantia. Ter em conta que é um alarme de segurança em caso de nível grave, não é um indicador de falta de óleo.

IMPORTANTE: O sistema de alerta apenas atua por falha de nível, não pode proteger em casos como óleo inadequado ou em más condições.

7. Paragem do gerador:

Para parar o motor em caso de uma **emergência**, Pressione o botão de parada / emergência no painel de controle.

Desligar do motor normal:

- 1 Desligar os equipamentos eléctricos ligados ao gerador e deixe o motor trabalhar sem carga por alguns minutos.
- 2 Pressione o botão de parada / emergência.
- 3 Girar a válvula de combustível para a esquerda, posição "OFF".

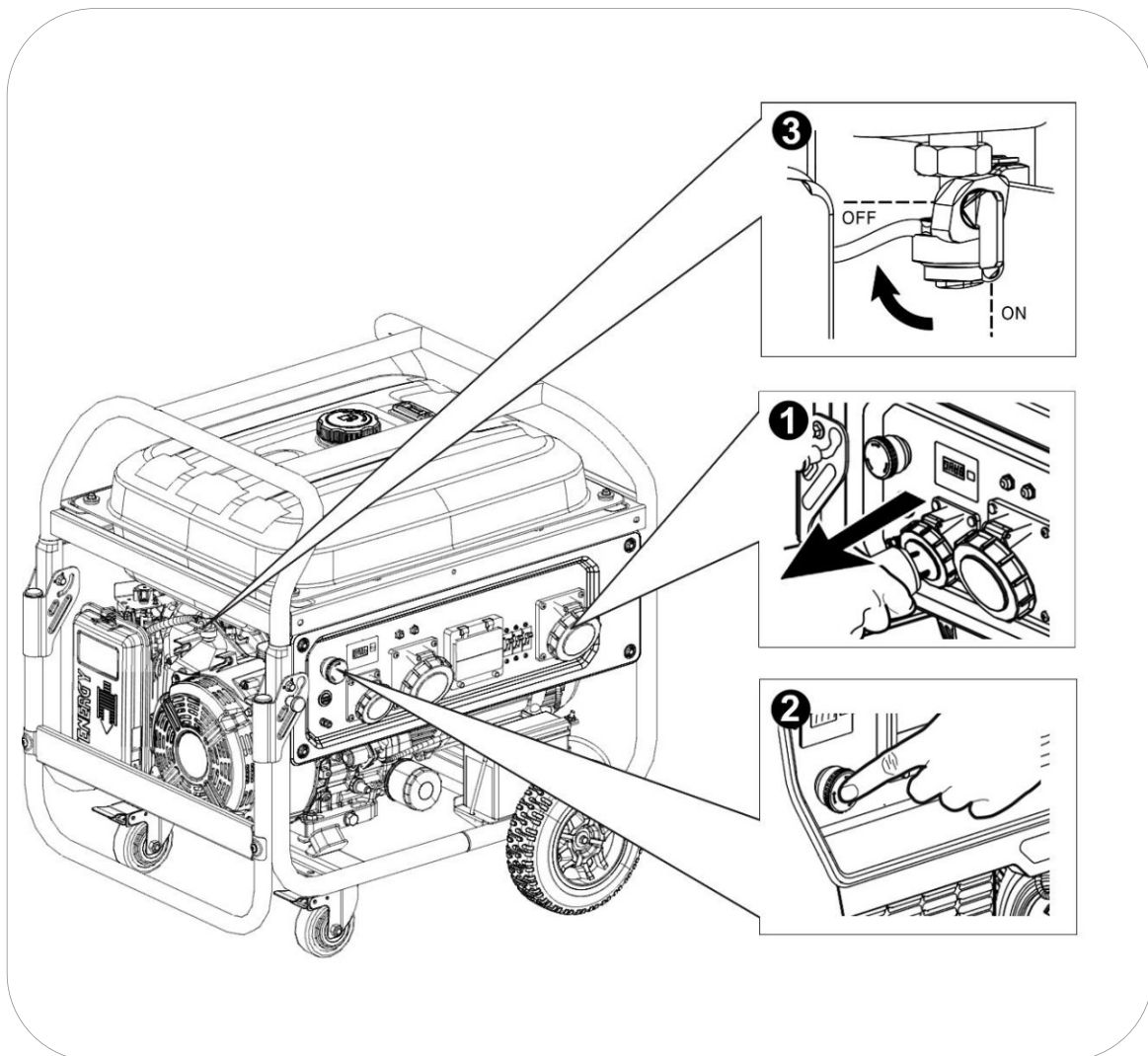

8. Manutenção:

O objectivo do programa de manutenção é manter o gerador em bom estado de funcionamento e alcançar o máximo de tempo de duração do equipamento.



PERIGO: Desligar o motor antes de executar qualquer manutenção.

Se necessitar de arrancar o motor para alguma verificação, assegurar que a área está bem ventilada. Os gases de escape contêm monóxido de carbono venenoso.



NOTA: Utilizar sobressalentes originais GENERGY ou na sua falta componentes de qualidade demonstrada para a manutenção.

Programa de manutenção.

| SERVIÇO | PERÍODOS DE MANUTENÇÃO |
|---|--|
| óleo do motor | Verificar antes de cada utilização. A primeira mudança de óleo após 20 horas de rodagem. Sucessivas mudanças de óleo a cada 100 horas de utilização. |
| Filtro de ar | Verificar e limpar a cada 50 horas. Substitua no máximo 250 horas, ou antes, se a deterioração for observada. |
| Filtro de óleo | Substitua a cada 250 horas |
| Vela | Limpar e ajustar o eléctrodo a cada 50 horas. Substitua no máximo 250 horas, ou antes, se a deterioração for observada. |
| Limpeza filtro de resíduos da válvula de gasolina | A cada 300 horas ou 1 ano (o que ocorrer primeiro) |
| Manutenção para faíscas | limpiar cada 100 horas, o antes das observa obstrucción en el mismo. |
| Válvulas do motor* | Ajustar a cada 500 horas* |
| Câmara de combustão* | Limpar a cada 500 horas* |
| Depósito de combustível* | Limpar a cada 500 horas* |
| Mangueira de combustível* | Substituir a cada dois anos ou antes se verificar alguma deterioração* |



NOTA: Realizar a manutenção com mais frequência quando o equipamento for utilizado em locais com muito pó ou temperaturas muito elevadas.



NOTA: Os serviços marcados com asterisco devem ser executados por um serviço GENERGY ou uma oficina qualificada. Guardar comprovativo das operações executadas por oficina.



NOTA: A falta de cumprimento dos serviços de manutenção reduzirá o tempo de duração do gerador e provocará avarias que não estão cobertas pela garantia. A garantia não é considerada se não se cumprir com o plano de manutenção detalhado, excepto se tiver sido autorizado a saltar um serviço pela GENERGY ou serviço autorizado GENERGY.

8.1 Mudança do óleo.

- 1 Manter o motor a trabalhar por 5 ou 10 minutos para que o óleo atinja alguma temperatura e diminua a sua viscosidade (mais líquido). Deste modo será mais fácil retirá-lo completamente.
- 2 Colocar um recipiente adequado por baixo do orifício de drenagem de óleo para recolher o óleo usado.
- 3 Desenroscar o plugue de drenagem de óleo rodando no sentido inverso aos ponteiros do relógio, guardar o plugue e a sua junta.
- 4 Retire a vareta de medição para que o motor respire e o óleo seja expelido mais rapidamente.

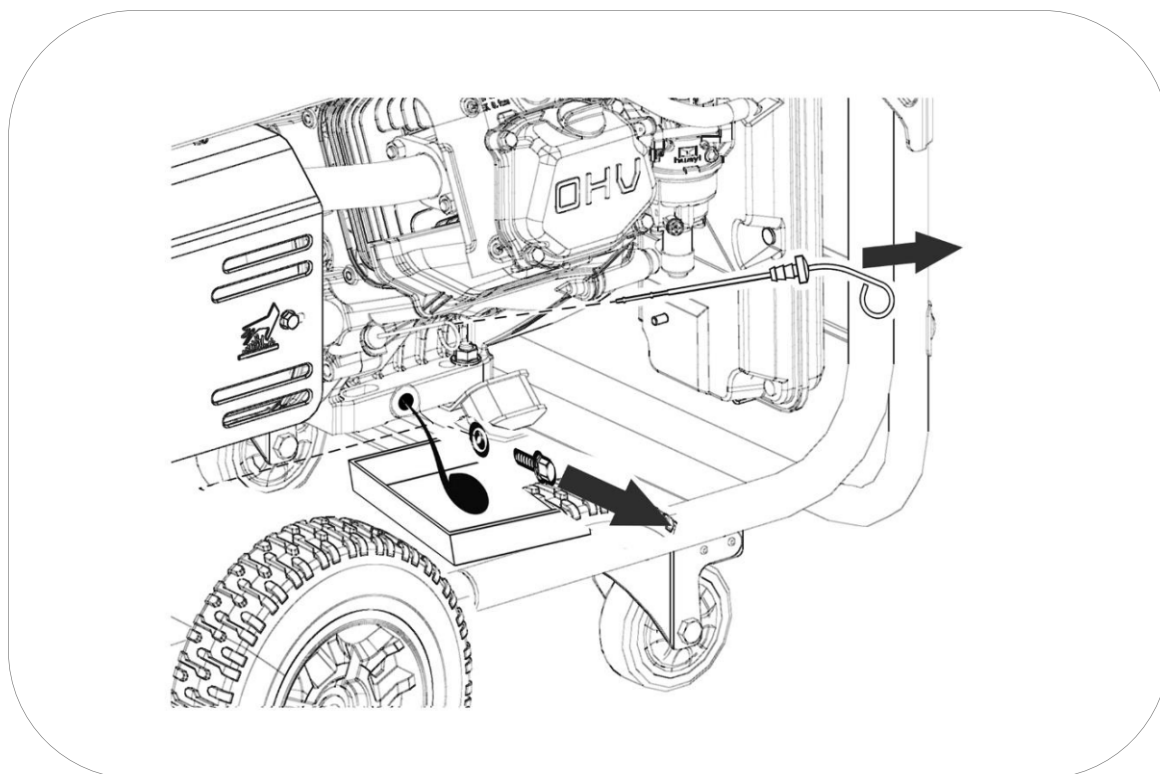

- 5 Depois de todo óleo retirado, colocar de novo o bujão de drenagem com a sua junta y limpar derramamentos de óleo se os houver.
- 6 Voltar a encher com o óleo de acordo ponto 4.2 deste manual.

IMPORTANTE: Para cumprir com os requisitos ambientais, o óleo usado deve ser posto num recipiente vedado e ser transportado a uma estação de serviço para reciclar. Não o deitar no lixo nem despejar no solo.

8.2 Manutenção do filtro de ar.

NOTA: Um filtro de ar sujo reduzirá o fluxo de ar no carburador e provocará uma combustão incorrecta que pode provocar problemas graves no motor. Limpar o filtro com regularidade conforme o plano de manutenção deste manual, e com mais frequência em áreas com muito pó.

NOTA: Nunca colocar o gerador em funcionamento sem o filtro de ar, caso contrário, provocará um desgaste rápido do motor.

ADVERTÊNCIA: Não usar gasolina ou dissolventes de baixo ponto de ignição para a limpeza do filtro. São inflamáveis e explosivos sob certas condições.

1 Solte e remova os cliques de travamento (C) da tampa do filtro de ar.

2 Abra a tampa (A) e remova o elemento filtrante (B)

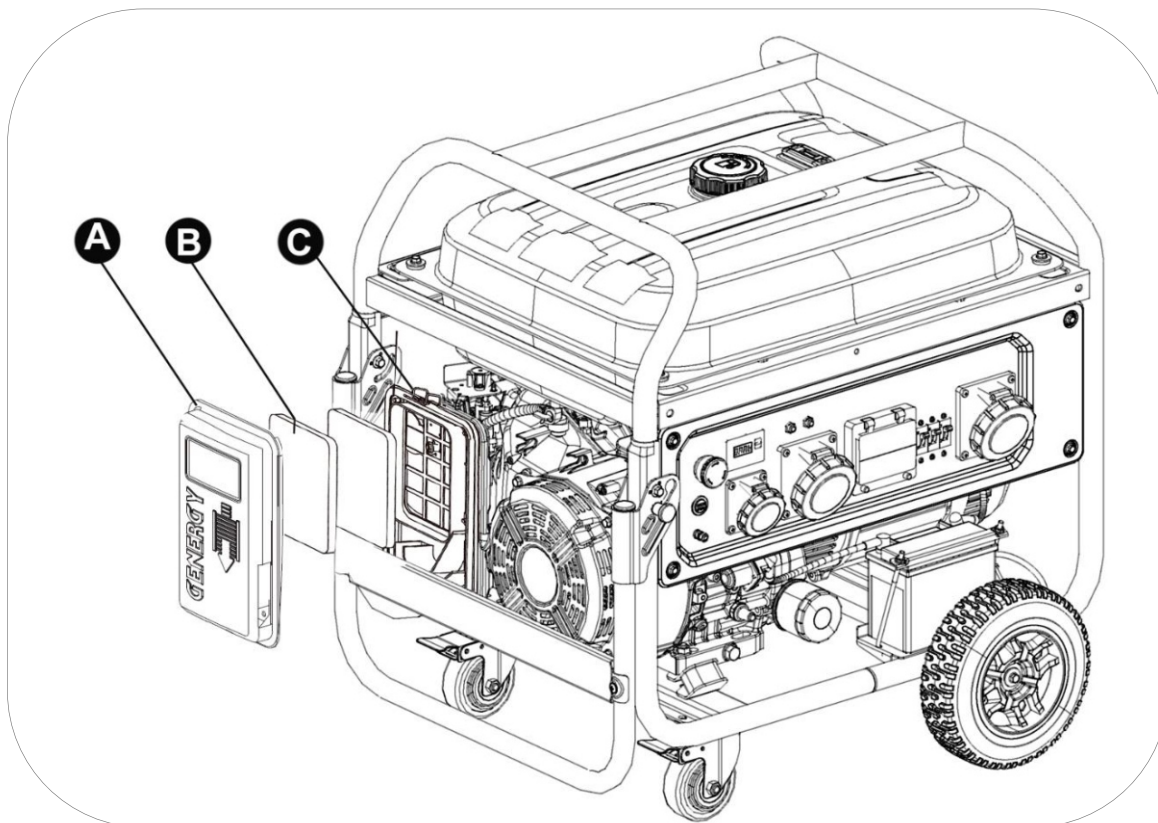

3 Limpar o elemento filtrante com uma solução de sabão e água, deixar que seque totalmente.

4 Submergir o elemento filtrante bem seco em óleo do mesmo tipo que usa o motor do gerador.

5 Escorrer pressionando o filtro de ar com a mão (se queda um excesso de aceite no filtro podría producir humo in los gases del escape).

6 Depois de limpo e escorrido voltar a instalar o elemento do filtro na caixa do filtro e fechar com os cliques de travamento.

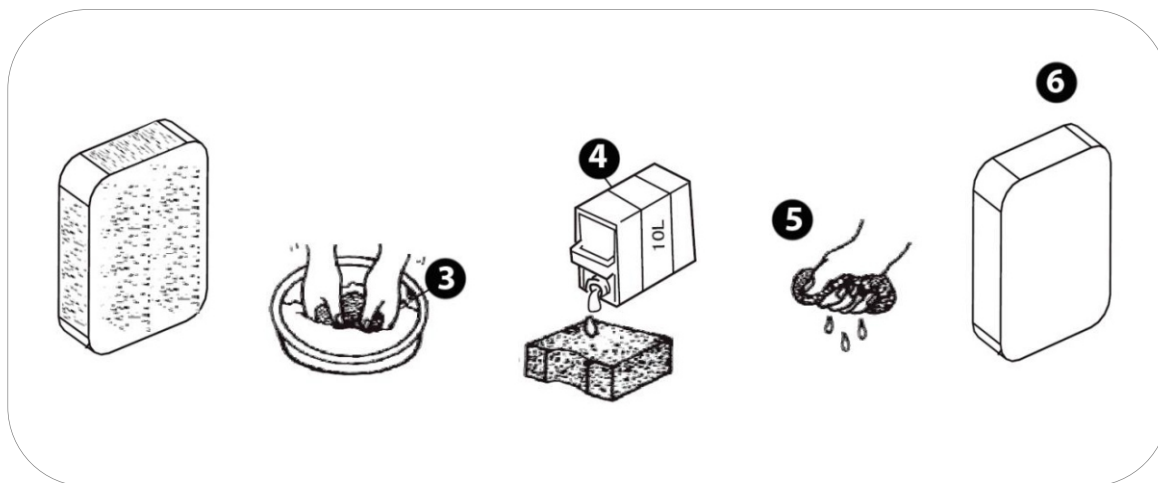

8.3 Manutenção do filtro de óleo.

Drenar o óleo do motor é indicado no ponto 8.1 deste manual.

Com uma llave cinta para filtros extra girando em sentido anti-horário.

Reemplazar por una nueva unidad.

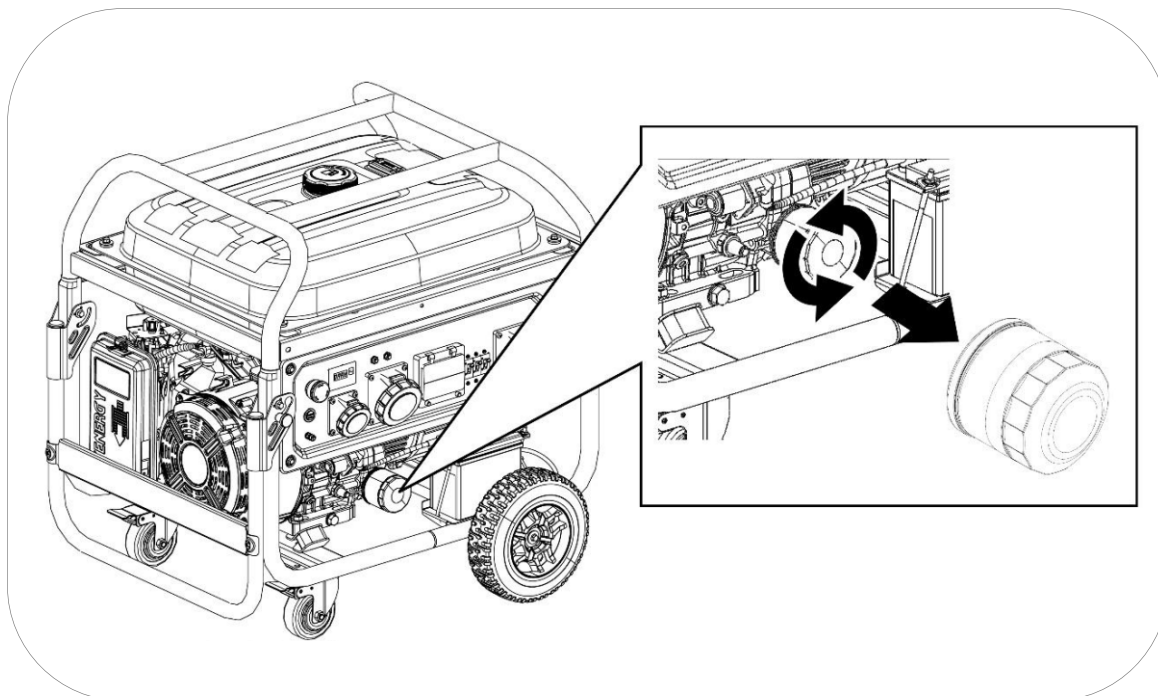

8.4 Manutenção da vela.

Velas recomendadas: **TORCH F6RTC**, **NGK BP7ES**, **BOSCH WR3C**.

- 1 Desligar a pipeta ou cachimbo da vela puxando para fora (como mostrado na figura abaixo)
- 2 Com a ajuda da chave de velas retirar a vela desenroscando-a do motor (rodar no sentido contrário ao dos ponteiros do relógio).

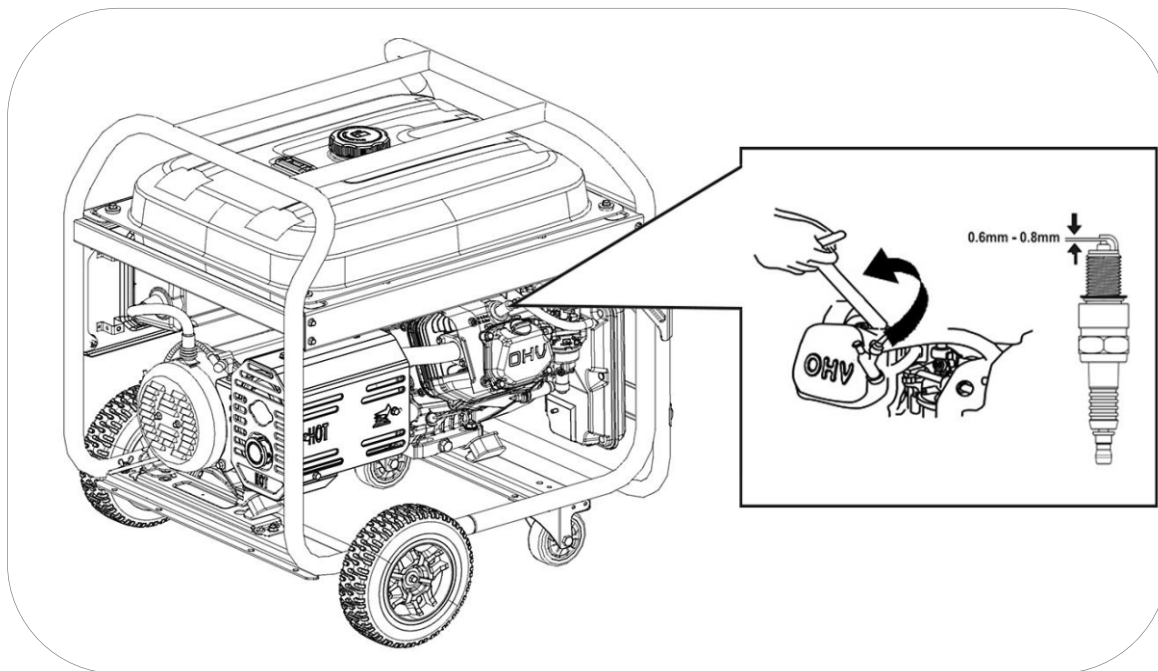

3 Inspeccionar visualmente a vela. Trocar por uma nova se o isolante estiver com fissuras ou fendas. Limpar o eléctrodo com uma escova de arame fino para retirar os resíduos de sujeira.

4 Medir a distância do eléctrodo com uma bitola. Valor normal 0,6 - 0,7 mm, Ajustar a abertura com cuidado se o valor não estiver certo.

5 Voltar a colocar a vela com cuidado, começando a enroscar com a mão para evitar que se danifiquem as roscas. Depois de enroscar a vela até ao fim da rosca realize o aperto final: 20-25 N.m

6 Voltar a instalar a pipeta ou cachimbo da vela.

NOTA: A vela deve estar firmemente apertada. Uma vela pouco ajustada pode aquecer, até danificar o motor. Do mesmo modo um aperto excessivo podem danificar a vela e pior ainda a rosca da cabeça do motor.

8.5 Manutenção filtro de resíduos da válvula de gasolina

⚡ PERIGO: A gasolina é extremamente explosiva e inflamável. É totalmente proibido fumar, foguear ou fazer qualquer tipo de chama no momento de executar esta operação de manutenção. Confirmar as instruções de segurança relativas à gasolina na página 4 deste manual.

- 1 Verifique se o tanque de gasolina foi esvaziado ..
- 2 Com a ajuda de uma chave fixa desenroscar a valvula de gas **(B)** rodando no sentido inverso ao dos ponteiros do relógio.

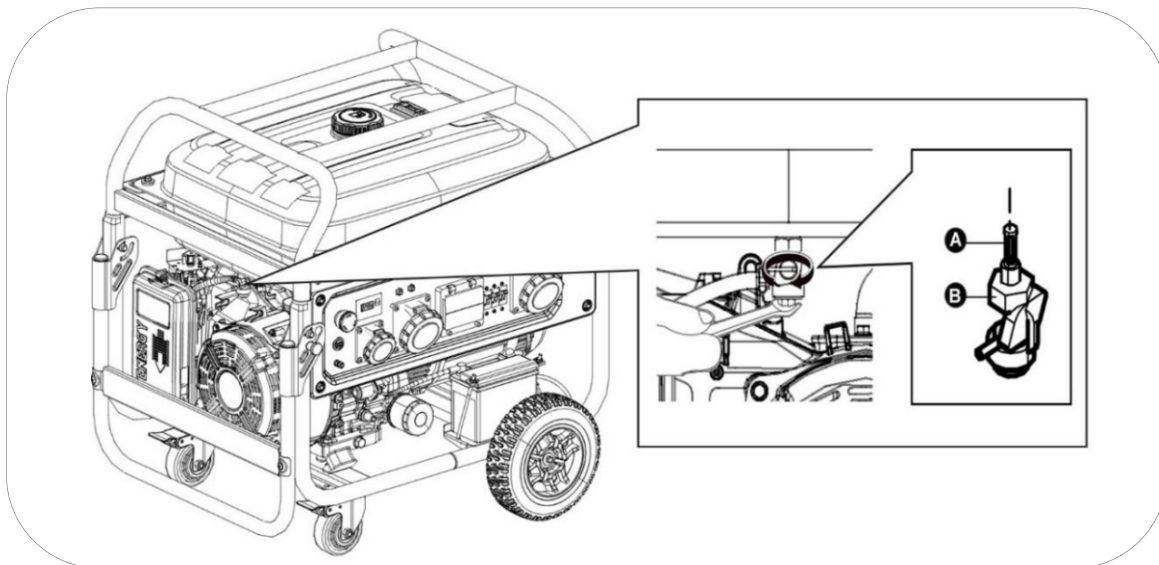

- 3 Remova a válvula de combustível **(B)** e então você pode ver a malha do filtro **(A)**.
- 4 Limpe todos os resíduos da malha do filtro ou substitua-a por uma nova se algum sinal de deterioração.
- 5 Reinstale o conjunto da válvula de filtro seguindo as mesmas etapas que foram tomadas para a desmontagem, mas em sentido inverso.

8.6 Manutenção do supressor de faísca

⊙ PRECAUÇÃO: Deixe o motor esfriar completamente. Em seguida, remova as supressor de faíscas do tubo de escape e limpe-o com um pincel. Em seguida, reinstale.

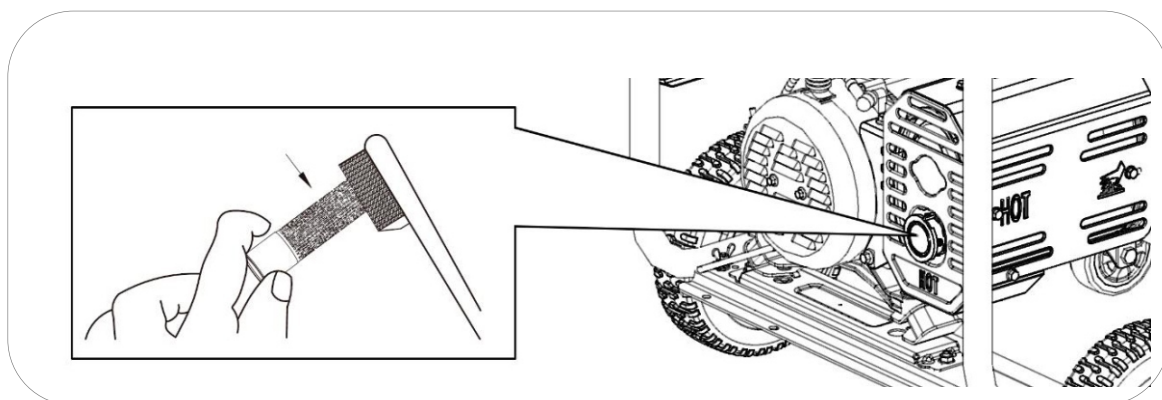



9. Transporte e armazenamento.

9.1 Transporte do gerador.

Para evitar derramamentos de combustível durante o transporte manter sempre a válvula da gasolina em OFF. Fixar o equipamento para que não possa deslocar-se.

 **NOTA:** Nunca pôr de lado ou voltar para baixo o equipamento para o transportar, manter sempre na sua posição natural de trabalho.

 **PERIGO:** Nunca utilizar o gerador dentro do veículo de transporte. Utilizar o gerador apenas com boas condições de ventilação.

 **PERIGO:** Não deixar o veículo estacionado ao sol durante muito tempo com o gerador no seu interior. O aumento excessivo de temperatura poderá evaporar a gasolina e criar um ambiente explosivo no veículo.

 **ADVERTÊNCIA:** Não encher demasiado o depósito se vai transportar o equipamento.

 **PRECAUÇÃO:** Esvaziar o depósito de combustível, quando transportar o gerador por estrada muito acidentada ou através do campo..

9.2 Armazenamento do gerador.

A gasolina perde propriedades se estiver sem ser usada durante muito tempo e deixa resíduos que podem obstruir as passagens do carburador impedindo o arranque após uma paragem temporária. Se deixar de utilizar o grupo temporariamente é necessário seguir algumas instruções.

Utilizações esporádicas ao longo do ano:

Pode ter dificuldade no arranque do gerador, em caso de pouca frequência de uso. Para evitar essas situações, sigas as seguintes instruções:

1. Assegurar que o gerador trabalha pelo menos 30 minutos por mês.
2. Quando terminar uma utilização, primeiro desligar os equipamentos conectados ao gerador, fechar a válvula de gasolina e esperar que o motor pare por falta de combustível.
3. Premir e mudar o interruptor de parar/emergência para OFF

Longos períodos de inactividade:

Longos períodos de inactividade (a partir de 3 meses) podem provocar dificuldades no arranque ou impedir mesmo o arranque, directamente. Também pode produzir um ritmo de funcionamento instável. Para evitar:

1. Juntar um estabilizador de gasolina no tanque de combustível, segundo as indicações do fabricante. Isto para atrasar a degradação da gasolina.
2. Arranque o gerador por 10 minutos para que a gasolina com o tratamento flua no circuito de admissão de combustível.
3. Com a ajuda de uma bomba manual, retire a gasolina para um recipiente homologado para combustíveis.

NOTA: não utilize garrafas de plástico normais, pois alguns plásticos se decompõem parcialmente em contacto com a gasolina e contamina-a, esta gasolina contaminada pode danificar o motor se reutilizada.

PERIGO: A gasolina é explosiva e inflamável. Nunca fume ou faça qualquer tipo de chama ou chispa durante a manipulação de gasolina.

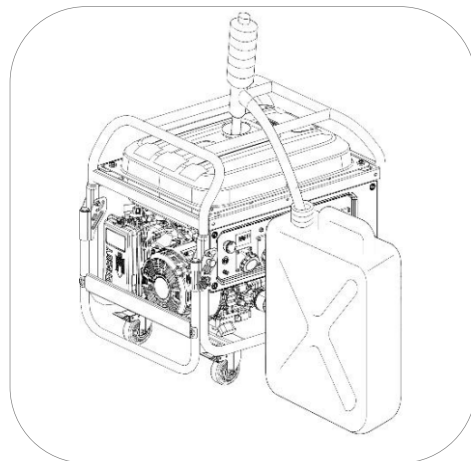

4. Arranque o gerador e deixe que o motor pare por falta de combustível. Com isso, garantimos que todo o sistema de admissão de combustível fique vazio.
5. Substitua o óleo do motor.
6. Cubra o gerador com um pano e armazene num lugar estável, limpo, seco, longe de humidades e luz directa do sol.

Variável: Se não é prático esvaziar por completo o tanque de combustível, também pode optar por deixá-lo cheio de gasolina, com o tratamento estabilizador. Depois de por o estabilizador, arranque o motor por 10 minutos para que circule a gasolina até ao motor. Feche a válvula e arranque o motor até que este pare por falta de combustível.

NOTA: Sugerimos o uso de marcas reconhecidas para o estabilizador, o uso de um aditivo inapropriado, equivocado ou de qualidade duvidosa pode gerar falhas ou avarias que estarão totalmente excluídas da garantia.

NOTA: O uso de gasolinas em mau estado ou fora de validade pode gerar falhas ou avarias no gerador. Este tipo de danos, derivados do estado do combustível, estão totalmente excluídos da garantia.

NOTA: O estabilizador prolonga o óptimo estado da gasolina de forma temporal. Uma vez vencido o prazo indicado pelo fabricante, a gasolina não poderá ser utilizada.

10. Solução de Problemas:

- Se não conseguir arrancar o motor:

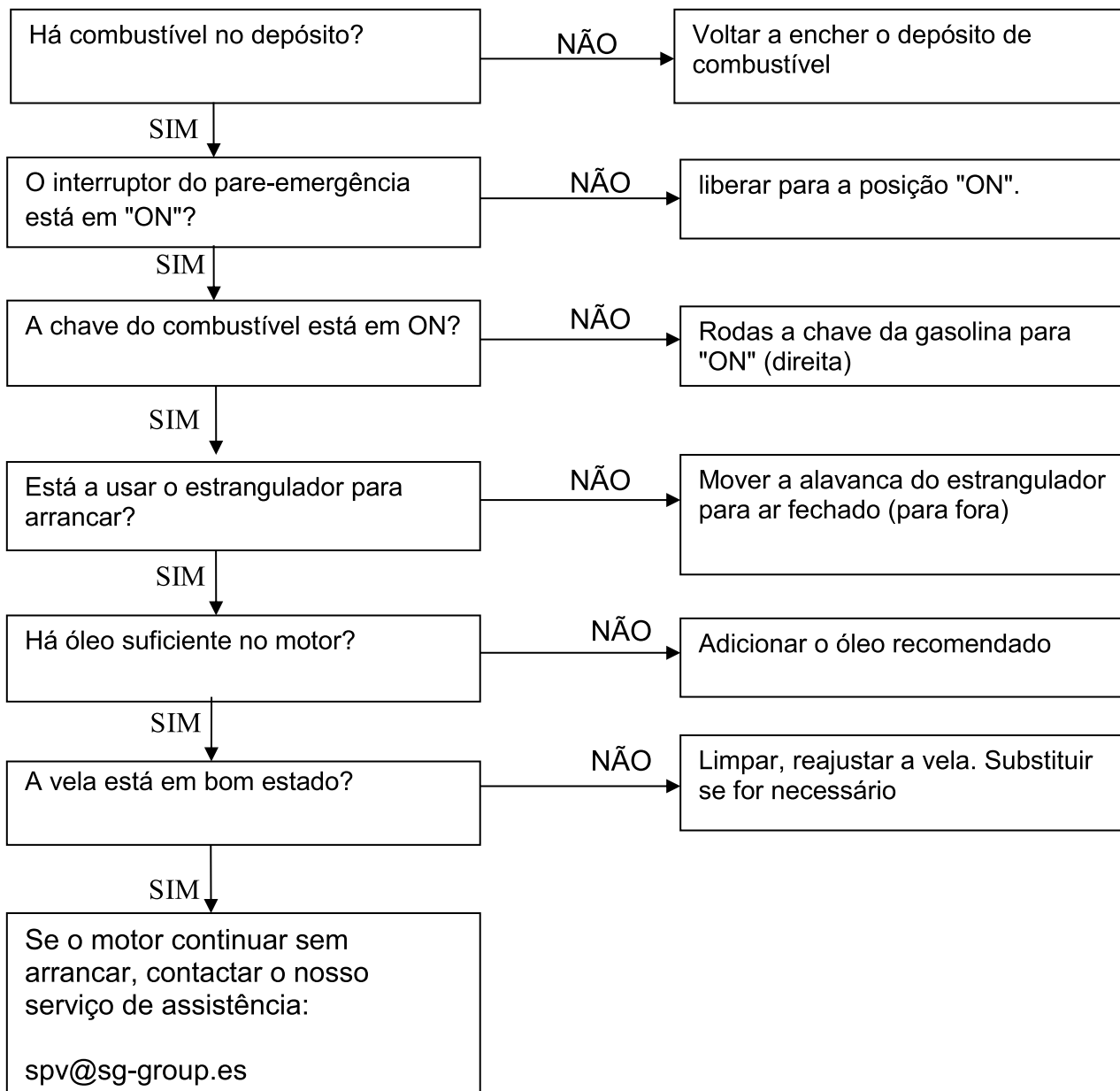

- Os equipamentos 230V ligados não funcionam:

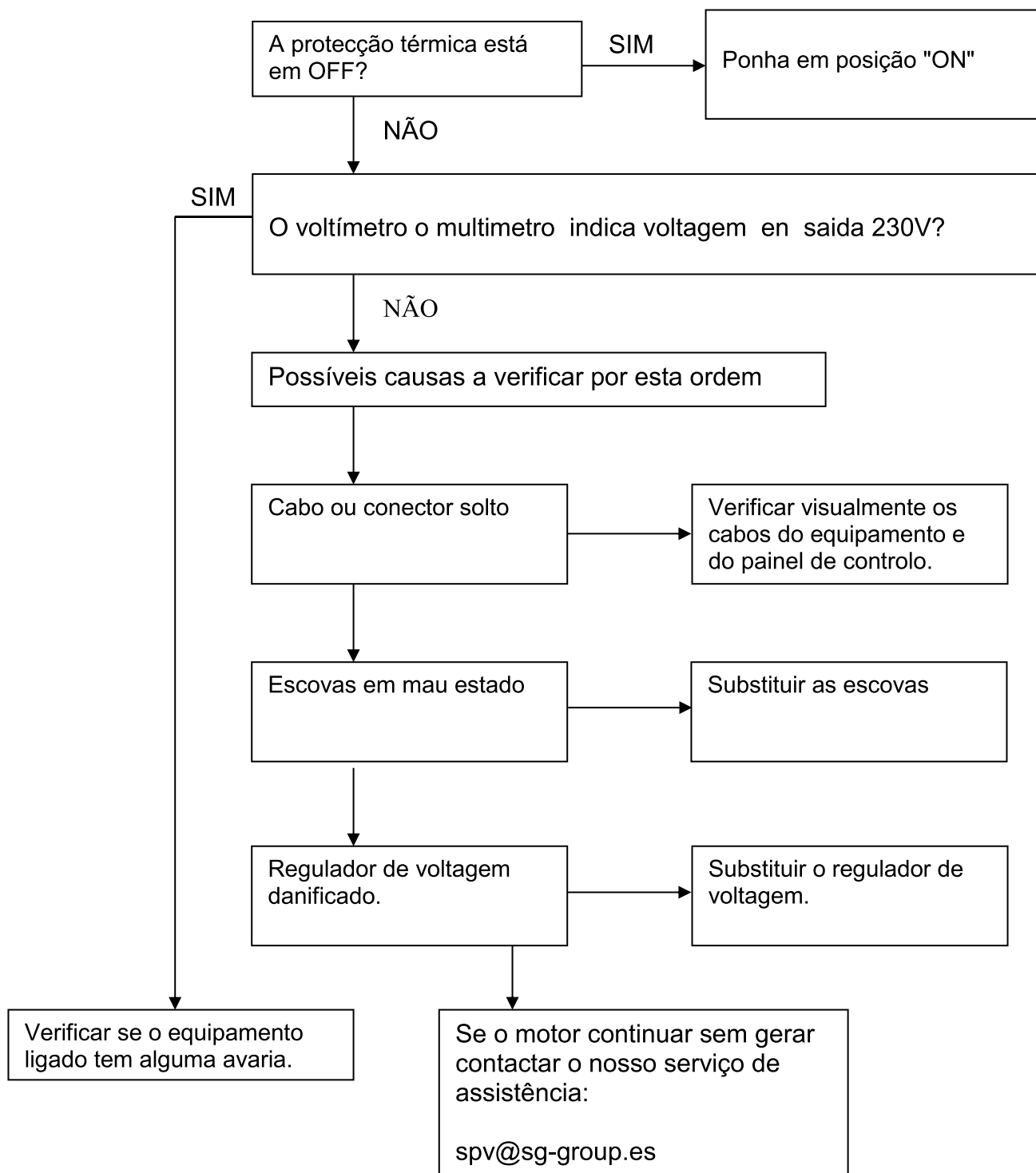

11. Info técnica:

| MODELO | SOMPORT (S) |
|--|--|
| Regulação - Voltagem - Frequência | Electronica – 230V/400V – 50Hz |
| AC 230V Máxima (S2 5min) | 8300W |
| AC 230V Nominal (COP) | 8000W |
| AC 400V Máxima (S 25min) | 9200W (11.5kVA) |
| AC 400V Nominal (COP) | 9000W (11.25kVA) |
| Tipo por su número de fases | 1/3 Phase |
| Fator de potencia | 1.0 / 0.8 |
| Modelo motor | SGB 620 PRO |
| Cilindrada | 625CC |
| Tipo de motor | Gasolina, OHV a 4 tempos refrigerada a ar |
| Nível de pressão média acústica 7mts LpA (Ralenti-nominal) | 68dB(A) – 74dB(A) |
| Nível de potencia acústica garantizada LwA | 97dB(A) |
| Tipo de arranque | Elétrico (manual não disponível) |
| Combustível de tanque de capacidade | 50L |
| Consumo hora 25% 50% 75% 1phase—25% 50% 70% 3phase | 2.41L/H—3.11L/H—3.82L/H; 2.38L/H—3.17L/H—3.96L/H |
| Autonomia al 25% 50% 75% 1phase—25% 50% 70% 3phase | 20.76H—16.09H—13.09H; 21H—15.76H—12.61H |
| Capacidade e grado de aceite | 1.4L — SAE10W40 |
| Nível de isolamento | F |
| Classe de acordo com isolamento de qualidade | A |
| Classe de acordo com o desempenho | G1 |
| Estándar | ISO 8528-13:2016 |
| Kit de transporte | Si, con manecera y ruedas de 10" |
| Dimensões | 811 x 728 x 810 |
| Peso | 125kg |

Medições dos níveis de ruído:

- ✓ O nível sonoro a 7 m é a média aritmética do nível sonoro (LpA) obtido em quatro direcções e a 7 metros de distância do gerador.

NOTA: O nível de ruído pode variar consideravelmente em diferentes meios.

Norma harmonizada usada:

- ✓ ISO8528-13:2016: Geradores movidos a motor de combustão

Cumprimento de normas do equipamento:

| | |
|----------------------------------|--|
| 2006/42/EC: | Segurança de maquinaria |
| EU/2016/1628: | Emissões de máquinas movidas por motor |
| 2014/30/EU: | Compatibilidade electromagnética. |
| 2014/35/EU: | Baixa tensão |
| 2000/14/EC (amended 2005/88/EC): | Emissões sonoras |

12. Informação da garantia:

O seu equipamento possui a seguinte garantia:

- ✓ 2 anos para equipamentos facturados a consumidores (domésticos).
- ✓ 1 ano para equipamentos facturados a empresas, sociedades, cooperativas, autónomo e qualquer outro carácter jurídico diferente do do consumidor privado.

O período de garantia é regido apenas pela fatura e pela natureza legal da fatura, em nenhum caso será tomada como referência o destino ou uso que está sendo dado ao produto.

A garantia cobre qualquer defeito que a máquina possa ter durante o período de garantia, desde que a manutenção e os cuidados com a máquina tenham sido adequados. A garantia cobrirá todas as peças de reposição necessárias, bem como mão de obra.

A garantia não cobre quaisquer consumíveis (filtros, baterias, baterias, velas de ignição) ou operações de manutenção preventiva. Nem o desgaste lógico sofrido pelas peças devido à fadiga.



Declaración de conformidad del fabricante / Declaration of conformity of manufacturer / Declaração de conformidade

SG GROUP Avenida del Ebro, 12 Calahorra 26500 (La Rioja) Spain

Declara que el siguiente aparato cumple con los requisitos básicos adecuados a la seguridad y salud según las directivas de la CE (mostradas en esta declaración) basados en su diseño de origen puesto en circulación por nosotros. Esta declaración se refiere exclusivamente a la maquinaria en el estado en que se ofrece al mercado, y excluye los componentes que se añadan y/o las operaciones realizadas posteriormente por el usuario final.

Declare that the following Appliance complies with the appropriate basic safety and health requirements of the EC Directives (shown in this declaration) based on its design and type, as brought into circulation by us. This declaration relates exclusively to the machinery in the state in which it was placed on the market, and excludes components which are added and/or operations carried out subsequently by the final user.

Declaramos que o seguinte equipamento cumpre com os requisitos básicos relativos à Segurança e Saúde, segundo as directivas da CE (incluídas nesta declaração), e o desenho de origem disponibilizado por nós. Esta declaração refere-se exclusivamente ao estado do equipamento quando se coloca no mercado, e excluem acessórios e/ou componentes adicionados pelo utilizador à posteriori.

- ✓ Denominación / Name / Designação: Generador a gasolina / Gasoline gen set / Gerador gasolina
- ✓ Marca / Brand / Marca: GENERGY
- ✓ Modelo / Model / Modelo: SOMPORT 9000W
- ✓ Nº Serie / Serial-no / Nº serie: Grabado en el cárter / Carved in crankcase/ Gravado no cárter

Norma armonizada usada / Used harmonized standards / Norma harmonizada usada:

- ✓ ISO8528-13:2016: Grupos electrógenos accionados por motor de combustión / Reciprocating internal combustion engine driven generating sets / Geradores movidos a motor de combustão

Directivas CE aplicables / Applicable EC Directives / Directivas CE aplicáveis:

- ✓ 2006/42/EC: Directiva de maquinaria / Machinery directives / Diretiva máquinas
- ✓ EU/2016/1628: Emisiones de máquinas movidas por motor / Emissions machines powered by engine / Emissões de máquinas motorizadas
- ✓ 2014/30/EU: Compatibilidad electromagnética / Electromagnetic compatibility / compatibilidade eletromagnética
- ✓ 2014/35/EU: Directiva bajo voltaje / Low voltage directive / Diretiva baixa tensão
- ✓ 2000/14/EC (amended 2005/88/EC): Directiva de emisiones sonoras / Noise Emission directive / Diretiva emissões de ruído

Nivel de potencia acústica garantizada / Guaranteed sound power level / Nivel de potência acústica garantida: 97 dB L_{WA}

Calahorra 01-06-2019



Mr Ruben Losantos (Tech manager)

No retorne este producto a la tienda – Do not return this product to the store.

¡ESTAMOS AQUÍ PARA AYUDAR! WE ARE HERE TO HELP!

Envíe sus dudas a nuestro equipo postventa (respuesta en 24 horas)
Send your questions to our customer care team (reply within 24 hours)

sat@sg-group.es

Si lo prefiere llame directamente a nuestro equipo postventa
Contacto telefónico únicamente en español – phone service only available in Spanish

690 138 487

- Dudas primera puesta en marcha
Doubts first start of the machine
- Documentación técnica
Technical documentation
- Asesoramiento técnico-technical advice
- Mantenimiento-Maintenance
- Recambios-Spare parts



POLIGONO INDUSTRIAL NEINVER, CALAHORRA (LA RIOJA)

CONTACTO INFORMAÇÕES

INFO@SG-GROUP.ES



1523#